

Driftsvejledning

Hjullæsser



1280



WEIDEMANN

www.delpin.dk

Udgave januar 2014

Originale Driftsvejledning

Tak for tilliden, du viser os ved at beslutte dig for at købe en Weidemann-læsser.

Med denne læsser fra Weidemann får du et produkt med høj ydelse, robust teknik og utallige anvendelsesmuligheder, som kan lette arbejdet for dig i hverdagen. Vi beder dig læse denne driftsvejledning omhyggeligt igennem, så du hurtigt kan sætte dig ind i læsserens funktioner.

Ud over informationerne til betjening indeholder driftsvejledningen også vigtige pasnings- og driftsanvisninger, så din læsser kan bevare sin værdi. Endvidere giver vi anvisninger til, hvordan læsseren kan anvendes, så den skåner miljøet.

Hvis du har yderligere spørgsmål til læsseren, eller hvis der opstår problemer, bedes du henvende dig til din Weidemann-partner eller -importør. Hos dem er du altid velkommen med spørgsmål, ideer og kritik.

Vi ønsker dig held og lykke med din nye læsser fra Weidemann.

Weidemann GmbH

Indholdsfortegnelse

| | |
|--|----|
| Forord | 9 |
| 1 GRUNDLÆGGENDE INFORMATIONER | 10 |
| 1.1 Bemærkninger til denne driftsvejledning | 11 |
| 1.2 Forklaring til piktogrammerne, som anvendes i denne driftsvejledning | 12 |
| 1.3 Garanti og erstatningsansvar | 13 |
| 1.4 Bestemmelsesmæssig anvendelse | 16 |
| 2 GRUNDLÆGGENDE SIKKERHEDSANVISNINGER | 18 |
| 2.1 Organisatoriske foranstaltninger | 19 |
| 2.2 Personaleudvalg og -kvalifikationer/grundlæggende pligter | 21 |
| 2.3 Sikkerhedsanvisninger til bestemte driftsfaser | 22 |
| 2.3.1 Sikkerhedsanvisninger normaldrift | 22 |
| 2.3.2 Sikkerhedsanvisninger til specialdrift | 24 |
| 2.4 Sikkerhedsanvisninger til særlige faretyper | 27 |
| 2.4.1 Transport af storballer eller stykgods | 27 |
| 2.4.2 Arbejde i nærheden af elektriske luftledninger | 28 |
| 2.4.3 Elektrisk energi | 29 |
| 2.4.4 Brandfare | 29 |
| 2.4.5 Gas, støv, damp, røg | 29 |
| 2.4.6 Hydraulik, pneumatik | 30 |
| 2.4.7 Foranstaltninger, hvis læsseren vælter | 30 |
| 2.4.8 Støj | 31 |
| 2.4.9 Olier, fedt og andre kemiske substanser | 31 |

| | | |
|-------|--|----|
| 2.5 | Transport og bugsering/genidriftsættelse | 31 |
| 2.6 | Endegyldig ud- af- driftsættelse/afmontering | 31 |
| 2.7 | Anvendte sikkerhedsmærker | 32 |
| 2.8 | Sikkerhedsanordninger | 36 |
| 2.8.1 | Brandslukker | 36 |
| 2.8.2 | Advarsels-blinklampe | 36 |
| 2.8.3 | Sænkebremseventiler på løfte- og tipcylinder | 37 |
| 2.8.4 | Advarselsalarm ved bakning | 37 |
| 2.8.5 | Batteri-afbryder | 38 |
| 2.8.6 | Sikkerhedssele | 39 |
| 2.8.7 | Sædekontaktafbryder | 39 |
| 2.8.8 | Lås til løftestel | 40 |
| 2.8.9 | Nøddudstigning | 41 |
| 3 | TEKNISKE DATA | 43 |
| 3.1 | Teknisk beskrivelse | 43 |
| 3.2 | Læsserens data | 45 |
| 3.3 | Dimensioner | 50 |
| 3.4 | Fabriksskilte | 52 |

| | | |
|-------|--|----|
| 4 | BESKRIVELSE AF KONTROL-, ADVARSELS- OG STYREELEMENTER..... | 54 |
| 4.1 | Betjeningslementer og instrumenter | 54 |
| 4.2 | Kontrol- og advarselsslamper | 56 |
| 4.3 | Kontakt / vippekontakt | 60 |
| 4.4 | Kontrolanordninger | 64 |
| 5 | BETJENING OG DRIFT | 66 |
| 5.1 | Før idriftsættelse | 66 |
| 5.1.1 | Optankning af brændstof | 66 |
| 5.1.2 | Indstigning..... | 68 |
| 5.1.3 | Døre og vinduer | 71 |
| 5.1.4 | Indstilling af ratsøjlen | 75 |
| 5.1.5 | Indstilling af førersædet | 76 |
| 5.1.6 | Sikkerhedssele | 78 |
| 5.2 | Idriftsættelse | 81 |
| 5.2.1 | Belysningsanlæg og signalhorn..... | 82 |
| 5.2.2 | Arbejdsprojektører og advarsels-blinklampe | 83 |
| 5.2.3 | Advarsels-blinklampe..... | 85 |
| 5.2.4 | Rudeviskere og sprinkleranlæg | 86 |
| 5.2.5 | Ventilation og opvarmning af førerkabinen | 87 |
| 5.2.6 | Før motoren startes | 89 |
| 5.2.7 | Start af motoren..... | 89 |

| | | |
|--------|---|-----|
| 5.3 | Kørselsdrift..... | 94 |
| 5.3.1 | Håndbremse | 94 |
| 5.3.2 | Forberedelser før kørsel på offentlige veje | 96 |
| 5.3.3 | Kørsel..... | 96 |
| 5.3.4 | Slukning for læsseren og parkering | 102 |
| 5.4 | Arbejdsdrift..... | 102 |
| 5.4.1 | Styrehåndtag til løftestel | 104 |
| 5.4.2 | Lås til løftestel | 106 |
| 5.4.3 | Styrehåndtag til ekstra hydraulik..... | 107 |
| 5.4.4 | Differentialspærre | 110 |
| 5.4.5 | Udskiftning af ophængte redskaber..... | 112 |
| 5.4.6 | Læsseskovl | 122 |
| 5.4.7 | Møggrab..... | 128 |
| 5.4.8 | Pallegaffel | 130 |
| 5.4.9 | Forholdsregler hvis læsseren vælter | 135 |
| 5.4.10 | Forholdsregler ved forskellige vejrforhold..... | 136 |
| 5.5 | Options..... | 138 |
| 5.6 | Option klapbart fører-beskyttelsestag | 144 |
| 5.6.1 | Vækklapning af fører-beskyttelsestaget | 147 |
| 5.6.2 | Placering af fører-beskyttelsestaget i beskyttelsesstilling | 151 |

| | | |
|-------|--|-----|
| 5.7 | Sikkerhedsanvisninger ved anvendelse med anhænger | 152 |
| 5.7.1 | Forudsætninger for anvendelse med anhænger | 153 |
| 5.7.2 | Kontroller sikkerhedsforanstaltningerne | 153 |
| 5.7.3 | Betjening anhængerkobling | 154 |
| 5.7.4 | Automatisk anhængerkobling | 154 |
| 5.7.5 | Kobl anhængereren til køretøjet..... | 155 |
| 5.7.6 | Tekniske specifikationer for ekstraudstyret automatisk anhængerkobling | 156 |
| 6 | BUGSERING OG TRANSPORT | 158 |
| 6.1 | Bugsering..... | 158 |
| 6.2 | Transport..... | 161 |
| 7 | FORANSTALTNINGER VED AFBRYDELSE AF ENERGIFORSYNINGEN | 169 |
| 8 | AFLASTNING AF RESTTRYK I DET HYDRAULISKE SYSTEM..... | 170 |
| 9 | SIKRING AF LÆSSEREN | 173 |

| | | |
|---------|--|-----|
| 10 | VEDLIGEHOEDElse OG EFTERSYN | 174 |
| 10.1 | Grundlæggende sikkerhedsanvisninger til vedligeholdelse og eftersyn..... | 174 |
| 10.2 | Vedligeholdelses- og eftersynsintervaller | 180 |
| 10.3 | Smøreplan | 192 |
| 10.4 | Rengøring af læsseren | 194 |
| 10.5 | Generel sikkerhedskontrol | 196 |
| 10.6 | Specifikationer og påfyldningsmængder | 196 |
| 10.7 | Vedligeholdelses- og eftersynsarbejde..... | 198 |
| 10.7.1 | Forberedelse til vedligeholdelses- og eftersynsarbejde | 198 |
| 10.7.2 | Vedligeholdelse af motoren | 202 |
| 10.7.3 | Vedligeholdelse af brændstofsysteMet | 208 |
| 10.7.4 | Vedligeholdelse af luftfiltreringssystemet | 213 |
| 10.7.5 | Vedligeholdelse af kølesysteMet | 216 |
| 10.7.6 | Vedligeholdelse af det hydrauliske system | 224 |
| 10.7.7 | Vedligeholdelse af akserne..... | 233 |
| 10.7.8 | Vedligeholdelse af bremserne | 238 |
| 10.7.9 | Vedligeholdelse af klapbart fører-beskyttelsestæg..... | 240 |
| 10.7.10 | Vedligeholdelse af dæk og hjul | 242 |
| 10.7.11 | Vedligeholdelse af kabine- ventilationsfilteret..... | 246 |
| 10.7.12 | Påfyldning af beholder til sprinkleranlæg..... | 247 |
| 10.7.13 | Vedligeholdelse af det elektriske anlæg | 248 |
| 10.8 | Starthjælp / start fra fremmede maskiner | 256 |
| 10.9 | Standstning og genidriffsættelse af læsseren | 258 |

| | | |
|------|--|-----|
| 11 | FEJLSØGNING OG AFHJÆLPNING AF FORSTYRRELSER..... | 260 |
| 12 | REPARATIONS- SIKKERHEDSANVISNINGER..... | 264 |
| 12.1 | Generelle sikkerhedsforskrifter til reparationer..... | 264 |
| 12.2 | Motor..... | 267 |
| 12.3 | Svejsearbejde..... | 267 |
| 12.4 | Hydraulisk anlæg..... | 269 |
| 12.5 | Bremser..... | 269 |
| 13 | ENDEGYLDIG STANDSNING AF LÆSSEREN / UD-AF-DRIFTSÆTTELSE..... | 270 |
| 14 | TILLÆG..... | 272 |
| | Bestilling af reservedele..... | 272 |
| | Stikordsfortegnelse..... | 274 |
| | Fortegnelse over billeder..... | 280 |

Forord

Denne driftsvejledning beskriver betjening og vedligeholdelse af læsseren. Den giver betjenings- og vedligeholdelsespersonalet den nødvendige viden om funktionelle sammenhænge, så læsseren kan vedligeholdes/efterses, rengøres og passes sikkert og uden risiko samtidig med, at tekniske sikkerhedsbestemmelser overholdes.

Hvis angivelserne i denne driftsvejledning overholdes, sikres følgende:

- Korrekt, risikofri og sagkyndig betjening af læsseren
- Korrekt vedligeholdelse, rengøring og pasning af læsseren
- Overholdelse af nødvendige tekniske sikkerhedsbestemmelser

Hvis nødvendigt, skal brugeren/ejeren supplere driftsvejledningen med anvisninger og forskrifter vedrørende miljøbeskyttelse og nationale forskrifter til forebyggelse af ulykker.



BEMÆRK

Driftsvejledningen skal altid befinde sig ved læsseren eller på anvendelsesstedet.

Driftsvejledningen skal læses og anvendes af alle personer, som skal arbejde med eller på læsseren, f.eks. ved:

- Betjening inklusive omstilling, afhjælpning af forstyrrelser ved arbejdsforløbet, pasning, bortskaffelse af hjælpestoffer og driftsstoffer samt bortskaffelse af hele læsseren.
- Service (eftersyn, vedligeholdelse, pasning).
- Transport.



BEMÆRK

Denne driftsvejledning er ikke en vejledning i at udføre omfattende servicearbejde. Dette arbejde skal udføres af specialpersonale.

Hvis du har spørgsmål til denne driftsvejledning, bedes du henvende dig til din forhandler, **WEIDEMANN**- service hjælper dig gerne videre.

1 GRUNDLÆGGENDE INFORMATIONER

I Tyskland skal følgende overholdes i forbindelse med kørsel på offentlig vej:

Læssere med en maks. hastighed indtil 20 km/h kræver ikke tilladelse. Der kræves kun en driftstilladelse, som fås fra motorkontoret.

Desuden skal ejerens fornavn, efternavn og bopæl eller firmaets firmanavn og domicil være angivet tydeligt med udslettelig skrift på venstre side af læsseren (StZVO §64b).

Den driftsansvarlige er ansvarlig for tegning af forsikring. Han skal afklare med sit forsikringsselskab, om læsseren er omfattet af driftsforsikringen, eller om der skal tegnes en særlig ansvarsforsikring for den.

Alle nye brugere skal undervises, før de benytter læsseren første gang.

Anvisninger til brug af driftsvejledningen:

- Læs driftsvejledningen omhyggeligt igennem før idriftsættelse.
- Overhold alle sikkerhedsanvisninger.
- Overhold gældende forskrifter og love på anvendelsesstedet.
- Overhold forskrifterne fra arbejdstilsynet (VGB).
- Opbevar altid driftsvejledningen i ren og ordentlig stand ved læsseren.

Hvis det ikke er muligt at udelukke risiko helt for personer eller materiale under det planlagte arbejde, fremhæves disse farer med piktogrammer. Læsseren beskrives i kørselsretningen, hvilket betyder, at der altid skal udgås fra kørselsretningen ved retningsangivelser.

1.1 Bemærkninger til denne driftsvejledning

Alle tekniske angivelser i denne driftsvejledning relaterer til standardmodeller, der er testet under mellemeuropæiske driftsbetingelser, og beskriver deres standardfunktioner. Udstyret og funktionsmåderne samt tilbehøret afhænger af den pågældende model og produktets optioner samt af de nationalt specifikke bestemmelser i salgslandet. Illustrationerne kan vise ikke nævnte produkter eller produkter, der ikke kan fås som standard.

Beskrivelserne, illustrationerne, vægtangivelserne og de tekniske data er uden forpligtelse og svarer til den tekniske udvikling på trykningstidspunktet. Vi må forbeholde os ret til ændringer i konstruktion, udstyr, optik og teknik uden forhåndsmeddelelse på grund af den løbende videreudvikling af produkterne.

Hvis du har brug for specialfunktioner, som kun er til rådighed under anvendelse af ekstrakomponenter og/eller ved særlige rammebetingelser, så henvend dig til os! Vi svarer gerne på dine spørgsmål og giver dig oplysninger om, om og under hvilke forudsætninger vedrørende produktet

og omgivelsesbetingelserne, specialfunktioner kan lade sig gøre. I tilfælde af betænkeligheder, hvad angår vores produkters belastningsevne eller virkemåde, på grund af særlige omstændigheder, anbefaler vi prøvearbejde under sikre rammebetingelser.

Overhold altid og ubetinget alle sikkerhedsanvisninger i denne driftsvejledning samt lovens og arbejdstilsynets forskrifter på anvendelsesstedet.

Afviselser fra illustrationer eller mål, regnefejl, trykfejl eller ufuldstændigheder i denne driftsvejledning kan vi ikke på trods af meget stor omhyggelighed ikke udelukke. Derfor påtager vi os ikke noget ansvar for rigtigheden og fuldstændigheden af vores angivelser i denne driftsvejledning. Vores produkters fejlfri funktionsdygtighed garanterer vi inden for rammerne af vores generelle forretningsbetingelser. Vi påtager os principielt ikke mere vidtgående garantier. Et mere vidtgående ansvar end i vores generelle forretningsbetingelser er udelukket.

1.2 Forklaring til piktogrammerne, som anvendes i denne driftsvejledning

For at gøre betjening og vedligeholdelse af hjullæsseren sikker er det nødvendigt, at du følger alle anvisningerne i denne driftsvejledning.

De følgende piktogrammer og signalord FARE, ADVARSEL, FORSIGTIG, BEMÆRK samt teksterne, som står ved siden af, gør opmærksom på farer og henvisninger.



Advarselssymbol: Advarer mod eventuelle farer.

- ▶ Følg alle henvisninger, der er forbundet med dette symbol.



Advarselssymbol: Advarselshenvisninger til mulige farer for ulykker og kvæstelser på grund af elektrisk strøm.

- ▶ Følg alle henvisninger, der er forbundet med dette symbol.



FARE

Signalordet FARE advarer mod en farlig situation med høj risiko, der umiddelbart medfører død eller svær personskade, hvis den ikke undgås.



ADVARSEL

Signalordet ADVARSEL advarer mod en farlig situation med middelhøj risiko, der muligvis kan medføre død eller svær personskade, hvis den ikke undgås.



FORSIGTIG

Signalordet FORSIGTIG advarer mod en farlig situation med lille risiko, der kan medføre lettere eller middelsvær personskade, hvis den ikke undgås.

**BEMÆRK**

Henvisninger til advarsel mod eventuelle tekniske skader.

**BEMÆRK**

Vigtige generelle informationer.

**MILJØHENVISNING**

Vigtige generelle anvisninger til miljøbeskyttelse.



Læs driftsvejledningen igennem før igangsættelse

1.3 Garanti og erstatningsansvar



Med C E –mærket dokumenteres det, at læsseren er fremstillet i overensstemmelse med de gældende EU- direktiver.

**BEMÆRK**

For skader, som opstår på grund af ikke-bestemelsesmæssig anvendelse, hæfter producenten/ leverandøren ikke! Risikoen bærer alene den driftsansvarlige/brugeren!

Overhold følgende punkter:

- Foretag aldrig ændring af hjullæsseren.
- Brug kun redskaber til læsseren, som er godkendt af **WEIDEMANN**.
- Læsseren må kun sættes i drift, betjenes og vedligeholdes som beskrevet i driftsvejledningen.
- Brug kun læsseren, hvis alle sikkerheds- og beskyttelsesanordninger er intakte.
- Hold øje med overvågningsanordningerne under drift.
- Reparationer må kun udføres af uddannet specialpersonale.
- Følg driftsvejledningen nøje.



BEMÆRK

Driftsvejledningen skal altid opbevares på læsseren eller det sted, hvor den anvendes!

Læg driftsvejledningen i lommen på bagsiden af førerstanden.



Fig. 1
Dokumentlomme

Læsser med beskyttelsestag

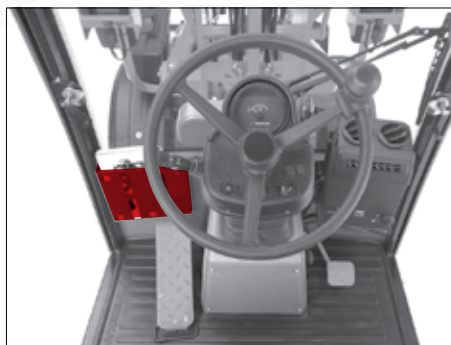

Læsser med kabine
(Option)



WEIDEMANN

EF-overensstemmelseserklæring

Fabrikant

Weidemann GmbH, Mühlihäuser Weg 45-49, 34519 Diemelsee, Tyskland

Produkt

| | |
|----------------------------------|------------|
| Typegodkendelse | Hjullæsser |
| Type/konstruktion | RL24 |
| Produktkode | 1280 |
| Chassisnr. | |
| Effekt kW | 24,6 |
| Målt lydeffektniveau dB(A) | 99,7 |
| Garanteret lydeffektniveau dB(A) | 101 |

Procedurer for overensstemmelsesvurdering

Jf. 2000/14/EF bilag VI

Denne indstans har deltaget i proceduren

Europäisch notifizierte Stelle, Kenn-Nr. 0515 DGUV Test, Prüf- und Zertifizierungsstelle, Fachbereich Bauwesen
Landsberger Straße 309, 80687 München, Tyskland

Anvendte direktiver og normer

Hermed bekræfter vi, at dette produkt overholder bestemmelseme i disse direktiver:

2006/42/EG, 2000/14/EG, 2004/108/EG, DIN EN ISO 12100 og DIN EN 474-1 og 3

Repræsentant for oversigten af det tekniske dossier

Jolanthe Wydra, Direktion Sekretariat Teknik
Weidemann GmbH
Mühlihäuser Weg 45-49
34519 Diemelsee
Tyskland

Diemelsee-Flechtendorf, 28.09.2012

Bernd Apfelbeck
Adm. Direktør

Hans Heinrich Schmidt
Adm. Direktør

1.4 Bestemmelsesmæssig anvendelse



Ikke-bestemmelsesmæssig anvendelse kan betyde livsfare for eller være årsag til kvæstelser af betjeningspersonalet eller andre personer eller skabe omfattende materielle skader.

Læsseren er konstrueret efter den seneste tekniske standard og overholder de anerkendte sikkerhedstekniske regler. Alligevel kan der opstå fare for brugerens eller tredjepersons liv og lemmer under anvendelsen, eller læsseren og andre materielle værdier kan forringes.

Læsseren må kun anvendes bestemmelsesmæssigt, sikkerheds- og risikobevist under overholdelse af driftsvejledningen og kun, hvis den er i perfekt tilstand. Særligt fejl, som kan begrænse sikkerheden, skal omgående afhjælpes!

Læsseren bruges til optagning og læsning af materiale, ved at læsseren bevæges fremad, og driften skal udføres under overholdelse af de af **WEIDEMANN** angivne sikkerhedsanvisninger / forskrifter og frister i driftsvejledningen. En arbejds cyklus består af optagning, hævning, transport og tømning af materialet.

Al anden anvendelse af læsseren med andre ophængte redskaber, som ikke ændrer sikkerhedskravene ved læsseren, men som ændrer anvendelsestypen, er kun tilladt med redskaber, som er udtrykkeligt godkendt hertil af **WEIDEMANN**. Hvis der benyttes andre ophængte redskaber fra **WEIDEMANN**, gælder der særlige betingelser.

Til bestemmelsesmæssig anvendelse hører også overholdelse af driftsvejledningen og overholdelse af vedligeholdelses-, eftersyns- og servicebetingelserne!

Al anden benyttelse af læsseren, f.eks.:

- Løft eller transport af personer
- Anvendelse som arbejdsplatform
- Brug til løft eller transport af laster, uden at udstyret er beregnet dertil
- Trækning af påhængslaster
- Benyttelse efter mangelhaft afhjælpning af forstyrrelser/ reparationer
- Benyttelse efter en væsentlig ændring af læsseren

er ikke bestemmelsesmæssig!

2 GRUNDLÆGGENDE SIKKERHEDSANVISNINGER



BEMÆRK

Læsserne må kun anvendes på egnet terræn på landbrugsvirksomheder eller med driftstilladelse efter færdselsloven på egnede offentlige arealer!

- Brug kun læsseren og arbejdsværktøjerne bestemmesmæssigt, og hvis de er i teknisk perfekt stand.
- Overhold sikkerhedsreglerne meget nøje.
- Overhold driftsvejledningen og eftersynsforskrifterne.
- Overhold de tilladte nyttelaster.
- Ved anvendelse uden for ansvarsområdet, som hører under arbejdstilsynet for landbrug, skal de gældende forskrifter fra det ansvarlige arbejdstilsyn overholdes.



BEMÆRK

Hvis læsseren skal bruges af en privatperson eller af andre personer, som både er driftsansvarlig og bruger samtidigt, skal disse ligeledes overholde alle sikkerhedsanvisninger – især er de organisatoriske sikkerhedsanvisninger og sikkerhedsanvisningerne vedrørende personvalg- og -kvalifikationer er grundlæggende pligter! Hvis der ikke er uddannet personale til rådighed til de forskellige aktiviteter, skal den driftsansvarlige/brugeren sørge for at fremskaffe dette! Ved behov for uddannelse samt introduktions- og undervisningspersonale står **WEIDEMANN**- service eller fabrikkens repræsentanter gerne til rådighed.

2.1 Organisatoriske foranstaltninger

Følgende sikkerhedsanvisninger er beregnet til den driftsansvarlige for læsseren eller dens bruger.

- Driftsvejledningen skal altid opbevares på maskinens anvendelsessted, f.eks. i rummet, som er beregnet dertil!
- Som supplement til driftsvejledningen skal de generelt gældende lovmæssige og øvrige obligatoriske regler som færdselsloven, forsikringspligt, forebyggelse af ulykker og beskyttelse af miljøet overholdes, og der skal undervises i disse regler! Dette gælder især den maksimale hastighed for læsserens konstruktionstype samt dennes tilladte totalvægt!
- Hvis det er nødvendigt, skal der gives instruktioner om at bære personligt beskyttelsesudstyr! Det gælder især ved omgang med sundhedsskadelige stoffer på anvendelsesstedet!
- Driftsvejledningen skal suppleres med anvisninger inklusive opsyns- og meldepligter, så særlige forhold også tages med, f.eks. med hensyn til arbejdsorganisation, arbejdsforløb eller anvendt personale!
- Personalet eller brugerne, som arbejder ved læsseren, skal have læst driftsvejledningen og især kapitlet Grundlæggende sikkerhedsanvisninger, før arbejdet begyndes! Det gælder især for personale, som kun lejlighedsvist arbejder med f.eks. omstilling eller vedligeholdelse af maskinen!
- Alle sikkerheds- og farehenvvisninger på læsseren og i driftsvejledningen skal overholdes!
- Alle sikkerheds- og farehenvvisninger på maskinen skal være hele og i læselig stand!
- Ved sikkerhedsrelevante ændringer af læsseren eller dens driftsforhold skal læsseren straks standses, og forstyrrelsen skal afhjælpes, eller der skal rekvireres folk til afhjælpning!
- Der må ikke foretages ændringer, til- og ombygninger på læsseren, som begrænser sikkerheden, uden at der er indhentet forudgående tilladelse fra **WEIDEMANN!** Dette gælder også for montering og indstilling af sikkerhedsanordninger og -ventiler samt for svejsning på bærende dele.

- Reservedele, drifts- og hjælpstoffer skal svare til de af **WEIDEMANN** fastlagte tekniske krav! Disse krav er altid opfyldt ved originale reservedele!
- Hydrauliske slangeledninger skal udskiftes med de angivne tidsintervaller, også selv om der ikke kan registreres sikkerhedsrelevante mangler!
- Intervaller, som er foreskrevet og angivet i driftsvejledningen for gentagne kontroller/eftersyn, skal overholdes!
- Til udførelse af vedligeholdelses- og reparationsarbejde er det vigtigt med værkstedsudstyr, som passer til arbejdet!
- Placering og betjening af brandslukkere skal gøres bekendt, brandmeldings- og bekæmpningsmuligheder skal overholdes!
- For krav og forpligtelser, som fremgår af forskrifterne til forebyggelse af ulykker, miljøforskrifterne, den maksimale hastighed som følge af konstruktionen, den tilladte totalvægt og læsserens dimensioner, og som ikke vedrører læsserens beskaffenhed (grundlæggende krav efter MRL 2006/42/EG), er den driftsansvarlige alene ansvarlig! Det gælder især kravene i færdselsloven (registreringspligt), krav til kørekort og krav til forsikringspligt!

2.2 Personaleudvalg og -kvalifikationer/grundlæggende pligter

- Arbejde ved eller med læsseren må kun udføres af pålideligt personale! Overhold mindstealderen, som er foreskrevet i loven! Overhold især de lovmæssige forskrifter om krav til kørekort med hensyn til maksimumhastigheden, som er betinget af konstruktionen, og den tilladte totalvægt for læsseren!
- Der må kun anvendes uddannet og undervist personale. Personalets ansvarsområder for betjening, montering, vedligeholdelse og reparation skal være klart fastlagt!
- Det skal sikres, at der kun arbejder personale ved eller med læsseren, som er godkendt til dette arbejde!
- Den driftsansvarlige skal også fastlægge maskinførerens ansvarsområder med hensyn til forskrifter i færdselsloven og gøre det muligt for denne at afvise anvisninger fra tredjeperson, som er i modstrid hermed!
- Personale, som skal uddannes, oplæres, skoles eller er i gang med en almindelig uddannelse, må kun arbejde ved eller med maskinen under opsyn af en erfaren, autoriseret tilsynsførende!
- Arbejde ved elektrisk udstyr på maskinen må kun udføres af en elektriker eller af uddannede personer under ledelse og opsyn af en elektriker efter de elektrotekniske regler!
- Arbejde ved kørestel, bremse- og styreanlæg må kun udføres af specialpersonale, som er uddannet hertil!
- Kun uddannet specialpersonale med specielt kendskab og erfaringer inden for hydraulik må arbejde på hydrauliske anordninger!

2.3 Sikkerhedsanvisninger til bestemte driftsfaser

Sikkerhedsanvisningerne er beregnet til alle personer, som arbejder med eller ved læsseren.

2.3.1 Sikkerhedsanvisninger normaldrift

- Alle aktiviteter, som er betænkelige for sikkerheden, skal undlades!
- Bliv fortrolig med arbejdsomgivelserne på arbejdsstedet, før arbejdet begyndes! Til arbejdsomgivelserne hører f.eks. forhindringer på arbejds- og færdselsområdet, undergrundens bæreevne og nødvendige afsikringer af anvendelsesstedet i forhold til det offentlige færdselsområde.
- Træf alle nødvendige foranstaltninger, så læsseren kun anvendes i sikker og funktionsdygtig tilstand!
- Anvend kun læsseren, hvis alle beskyttelsesanordninger og sikkerhedsbetingede anordninger, f.eks. aftagelige beskyttelsesanordninger, lyddæmpninger og udsugningsanordninger er til stede og er funktionsdygtige!
- Kontrollér læsseren for mangler, som kan ses udenpå, mindst én gang om dagen!
- Hvis der opstår ændringer (inklusive ved driftsforholdene), skal læsseren straks standses og sikres, og manglerne skal omgående udbedres!
- Ved funktionsforstyrrelser skal læsseren straks standses og sikres, og forstyrrelserne skal straks afhjælpes!
- Start og betjene kun læsseren fra førerpladsen!
- Når læsseren tændes og slukkes, skal kontroldisplayene følges som omtalt i driftsvejledningen!
- Kontrollér før start af motoren, at der ikke befinder sig personer eller dyr i læsserens risikoområde!
- Kontrollér, at bremses, styretøj, signal- og belysningsanordninger er funktionsdygtige, før arbejdet begyndes/kørslen startes!
- Kontrollér, at tilbehøret er anbragt, så der ikke kan ske ulykker, før du kører af sted med læsseren!

- Overhold de gældende færdselsregler ved kørsel på offentlige gader, veje og pladser, og omstil evt. først læsseren, så den opfylder kravene i færdselsloven!
- Tænd som grundregel lyset ved dårlig sigtbarhed og mørke!
- Vær opmærksom på ved passering af viadukter, porte, broer, tunneler, luftledninger osv., at der skal være tilstrækkelig gennemkørselshøjde og -bredde samt tilstrækkelig sikkerhedsafstand!
- Hold altid tilstrækkelig afstand til grusgrave, skrænter samt kanten af materiale, som ligger i bunker!
- Undlad enhver arbejdsform, som kan påvirke læsserens stabilitet negativt! Dertil hører også informationspligt om tilladte laster (=nyttelast) for læsserens udstyr! (Bærelast/till. nyttelast er angivet i driftsvejledningen)
- Kørsel på skrånninger i tværgående retning; arbejdsværktøj og pålæst gods skal altid holdes i nærheden af jorden, især ved kørsel ned ad bakke.
- Tilpas altid hastigheden efter forholdene ved kørsel på skrånende strækninger! Sæt altid hastigheden ned „før“ og ikke „på“ skrånningen!
- Lasten skal befinde sig på siden mod bjerget på skrånninger eller stigninger.
- Foretag grundlæggende sikring af læsseren, så den ikke kan trille bort eller benyttes af uvedkommende, før den forlades! Sluk for motoren, træk håndbremsen, sænk arbejdsværktøjet, tag nøglen ud, og læg en kile under, hvis det er nødvendigt!

2.3.2 Sikkerhedsanvisninger til specialdrift

Disse sikkerhedsanvisninger gælder specialopgaver inden for læsserens anvendelsesområde samt reparationsaktiviteter - samt afhjælpning af forstyrrelser i løbet af arbejdet eller arbejde, som vedrører bortskaffelse af hjælpe- driftsstoffer.

- Indstillings-, vedligeholdelses- og eftersynsaktiviteter og -intervallerne, som er foreskrevet i driftsvejledningen, inklusive angivelser vedrørende udskiftning af dele/deleudstyr skal overholdes!
- Indstillings-, vedligeholdelses- og eftersynsaktiviteter samt udskiftning af dele må kun udføres af specialpersonale!
- Betjeningspersonalet skal informeres, før der startes på special- og vedligeholdelsesarbejde! Udnæv en tilsynsførende!
- Bemærk ved alle arbejdsformer, som angår drift, omstilling eller indstilling af læsseren og dens sikkerhedsbetingede anordninger, at til- og frakoblingsforløbene skal udføres efter anvisningerne i driftsvejledningen!
- Bemærk ved alle arbejdsformer, som angår vedligeholdelse, service og reparation, at anvisningerne i driftsvejledningen til servicearbejde skal overholdes og de angivne intervaller følges!
- Foretag afsikring af området omkring serviceområdet i nødvendigt omfang!
- Hvis læsseren kobles helt fra under vedligeholdelses- og servicearbejderne, skal følgende overholdes (**se kapitlet „Sikring af læsser“**):
 - Foretag sikring af læsseren mod uventet gentilkobling ved at trække tændingsnøglen ud!
 - Anbring en advarsel om, at der arbejdes på læsseren!
 - Udfør kun vedligeholdelses- og servicearbejde, hvis læsseren er stillet på et jævnt og fast underlag og sikret mod at kunne rulle væk eller knække sammen!
 - Hvis servicearbejderne kun kan udføres med hævet arbejdsværktøj (= løftestel), skal dette understøttes med egnet sikkerhedsstøtte!

- Enkeltdele og større komponentgrupper skal fastgøres og sikres omhyggeligt med løftegrej ved udskiftning. Brug kun egnet løftegrej, som er teknisk i orden, og lastbæremidler med tilstrækkelig bærekraft! Ingen må opholde sig eller arbejde under svævende last!
- Kun erfarne personer må udføre anhugning af laster og vejlede kranførerne! Vejlederen skal opholde sig inden for betjeningspersonens synsfelt eller holde sig i mundtlig kontakt med ham!
- Ved montage over hovedhøjde skal der anvendes dertil beregnede opstigningshjælpemidler og arbejdsplatforme eller andet, som opfylder sikkerhedskravene! Brug aldrig maskindele som opstigningshjælp! Hold alle håndtag, trin, gelændere, reposer, platforme og stiger rene for snavs, sne og is!
- Hele læsseren, især tilslutninger og forskruninger skal rengøres for olie, brændstof eller plejemidler, før vedligeholdelses- og istandsættelsesarbejdet begyndes! Brug trævlefri klude, men aldrig aggressive rengøringsmidler!
- Beskyt alle åbninger, hvor der af sikkerheds- eller funktionsgrunde ikke må trænge vand, damp eller rengøringsmidler ind, med afdækninger/tildækninger, før læsseren rengøres med vand eller dampstråle (højtryksrensere) eller andre rengøringsmidler! Særligt udsatte dele er elektriske komponenter, ind- og udgangsåbningerne til motorens forbrændingsluft samt tankåbninger! Efter rengøring skal afdækninger/tilklæbningerne fjernes helt!
- Skrueforbindelser, som er løsnet til vedligeholdelses og servicearbejde, især ledninger, som fører olie eller brændstof, skal strammes igen før idriftsættelse! Kontrolér alle ledninger og skrueforbindelser for tæthed og for, om de sidder fast, ved vedligeholdelses- og istandsættelsesarbejde.

- Hvis det er nødvendigt at afmontere sikkerhedsanordningerne ved omstilling, vedligeholdelse eller reparation, skal sikkerhedsanordningerne genmonteres og kontrolleres umiddelbart efter afslutning af arbejdet!
- Sørg for sikker og miljøbeskyttende bortskaffelse af drifts- og hjælpemidler samt udskiftningsdele!

ROPS/FOPS- beskyttelsessystemer



ADVARSEL

Benyt aldrig læsseren uden korrekt anbragte ROPS/FOPS- beskyttelsessystemer!

- ▶ Der må hverken bores huller i eller udføres svejsearbejder på ROPS/FOPS- beskyttelsessystemerne, og de må ikke bøjes!
 - ▶ Reparationsarbejde på ROPS/FOPS- beskyttelsessystemer må kun udføres af autoriseret specialpersonale!
-
- Reparationsarbejde på ROPS- eller FOPS- beskyttelsessystemer må kun udføres af autoriseret specialpersonale. I tvivlstilfælde skal ROPS- eller FOPS- beskyttelsessystemerne udskiftes komplet.
 - Hvis læsseren er udstyret med kabine/fører-beskyttelsesast, er den/det kontrolleret med FOPS i kategori 1.

2.4 Sikkerhedsanvisninger til særlige faretyper

2.4.1 Transport af storballer eller stykgods



ADVARSEL

Fare for ulykker på grund af nedfaldende genstande! Nedfaldende genstande, **store baller** eller faldende ballestabler kan forårsage alvorlige og dødelige kvæstelser.

- ▶ Transporter **aldrig** flere **store baller** eller kasser samtidigt!
- ▶ Læsning af **store baller** eller stykgods med læsere uden fører-beskyttelsestag eller kabine er forbudt!

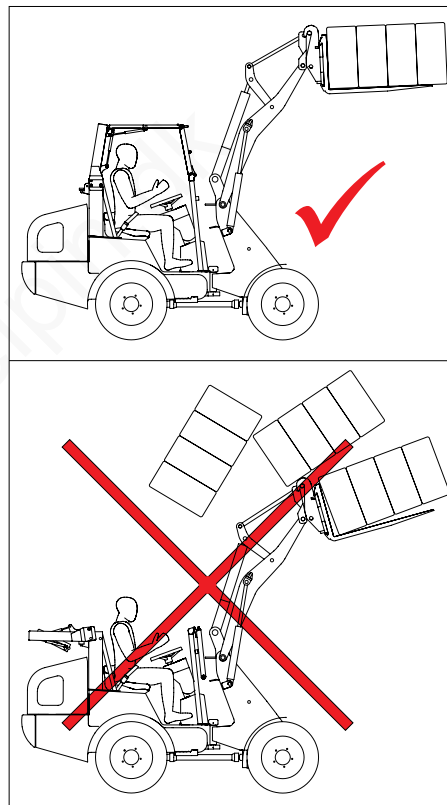

Fig. 2
Transport af storballer
eller stykgods

2.4.2 Arbejde i nærheden af elektriske luftledninger



FARE

Livsfare ved berøring af elektriske luftledninger!

- ▶ Hold læsseren og arbejdsværktøjet på tilstrækkelig afstand af elektriske luftledninger og andre elektriske ledninger med en spænding på mere end 50 volt!
- ▶ Fremskaf information om de sikkerhedsafstande, der skal overholdes!

- Kan der ikke overholdes en tilstrækkelig stor afstand til elektriske luftledninger, skal entreprenøren udføre andre sikkerhedsforanstaltninger efter aftale med ledningernes ejer, f.eks. ved at slukke for strømmen.
- Efter berøring af stærkstrømsførende ledninger:
 - Forlad ikke læsseren!
 - Køør læsseren ud af risikoområdet!
 - Advar omkringstående mod at komme tættere på maskinen eller berøre den!
 - Sørg for, at spændingen afbrydes!
 - Forlad først læsseren, når den berørte, defekte ledning med sikkerhed er strømløs!

| Nominel spænding | Sikkerhedsafstand | |
|-------------------------|-------------------|----------|
| Op til 1000 V | 1 m | 3,3 ft. |
| Over 1 kV til 110 kV | 3 m | 9,8 ft. |
| Over 110 kV til 220 kV | 4 m | 13,1 ft. |
| Over 220 kV til 380 kV | 5 m | 16,4 ft. |
| Ukendt nominel spænding | 5 m | 16,4 ft. |

2.4.3 Elektrisk energi

- Kontrollér regelmæssigt læsserens elektriske udstyr! Defekter som løse stikforbindelser eller slidte kabler skal straks afhjælpes!
- Sluk straks for læsseren ved forstyrrelser i det elektriske anlæg!
- Brug kun originale sikringer med den foreskrevne strømstyrke!

2.4.4 Brandfare



ADVARSEL

Varme maskindele som f.eks. udstødningssystemet, udstødningsgasser og det elektriske anlæg udgør specielle farer, der kan forårsage eksplosion og brand.

- ▶ Hold tilstrækkelig stor afstand til let antændelige materialer, som f.eks. hø og halm.
- ▶ Der må ikke arbejdes i lukkede rum, der indeholder brandfarlige stoffer, eksplosive gasser eller støv.
- ▶ Parker kun læsseren på den dertil beregnede, brandsikrede plads.

2.4.5 Gas, støv, damp, røg

- På grund af dieselmotorens udstødningsgasser må læsseren må kun drives i tilstrækkeligt ventilerede lokaler! Sørg for tilstrækkelig ventilation, før læsseren startes i lukkede rum!
- Overhold forskrifterne, som gælder på det pågældende anvendelsessted!
- Udfør kun svejse-, brænd- og slibearbejde, hvis dette er udtrykkeligt tilladt. Der må ikke være fare for brand eller eksplosion! Sørg for tilstrækkelig udluftning før svejsning, brænding eller slibning, og rengør læsseren og dens omgivelser for støv og brændbare stoffer.
- Bær egnet personligt beskyttelsesudstyr (filter til indåndingsluft, beskyttelsesdragter) ved særlige farer, f.eks. på grund af giftige gasser, ætsende dampe, giftige (toksikologisk belastede) omgivelser for maskinen osv!

2.4.6 Hydraulik, pneumatik

- Udsprøjtende olie kan føre til kvæstelser og brande! Kontrollér alle ledninger, slanger og forskruinger regelmæssigt for tæthed og skader, som kan ses udenpå! Utætheder og skader skal omgående udbedres!
- Kun trykløse hydrauliske og pneumatiske systemer må åbnes! Systemafsnit og trykledninger, som skal åbnes, skal altid gøres trykløse, før reparationerne begynder. Følg de tilhørende anvisninger i denne driftsvejledning!
- Hydrauliske og pneumatiske ledninger skal lægges og monteres korrekt! Arbejdet må kun udføres af autoriseret specialpersonale! Sørg for, at der ikke byttes om på tilslutningerne! Armaturer, hydraulik- og pneumatikledningernes længde og kvalitet, især tryk- og temperaturbestandighed, skal være i overensstemmelse med kravene!

2.4.7 Foranstaltninger, hvis læsseren vælter



ADVARSEL

Fare for tilskadekomst!

Hvis læsseren vælter, kan føreren komme til skade.

- ▶ Tag altid sikkerhedsselen på, når du arbejder med læsseren.
- ▶ Kør kun med sænket løftekonstruktion.



BEMÆRK

Fare for motorskader!

Manglende iagttagelse af følgende henvisninger kan medføre **ekstreme motorskader!**

- ▶ Stands straks motoren, hvis læsseren står ekstremt på skrå eller vælter som følge af ukorrekt eller letsindig betjening.
- ▶ Start ikke motoren, når læsseren er rettet op igen.
- ▶ Kontakt et fagværksted! Motoren skal kontrolleres og frigives til fortsat drift af uddannet fagpersonale.

2.4.8 Støj

- Under drift skal alle støjbeskyttelsesanordninger til læsseren være i beskyttelsesstilling!

2.4.9 Olier, fedt og andre kemiske substanser

- Overhold de for produktet gældende sikkerhedsforskrifter ved arbejde med olier, fedt og andre kemiske substanser!
- Forsigtig ved arbejde med varme drifts- og hjælpestoffer – forbrændings- eller skoldningsfare!
- Rygning og åben ild under tankning er forbudt. Brand- og eksplosionsfare!
- Obs, ekstrem brand- og eksplosionsfare! Anvendelse af benzin som blandingsmiddel er forbudt! Anvend almindeligt vinterdieselbrændstof ved lave udendørs-temperaturer!

2.5 Transport og bugsering/genidrifsættelse

- Fremgangsmåde ved bugsering, læsning og transport af læsseren kun efter driftsvejledningen!
- Overhold den foreskrevne transportstilling, den maks. tilladte hastighed og den maks. tilladte vejstrækning ved bugsering!
- Anvend kun egnede transportmidler og løftegrej med tilstrækkelig bæreevne!
- Foretag kun genidrifsættelse som beskrevet i driftsvejledningen!

2.6 Endegyldig ud- af- driftsættelse/afmontering

- Ved den endegyldige ud- af- driftsættelse eller afmontering af maskinen skal alle drifts- og hjælpestoffer tømmes ud og bortskaffes efter miljøreglerne!
- Det skal sikres, at genidrifsættelse er umuligt!
- Det resterende maskinlegeme skal bortskaffes af en egnet, specialiseret virksomhed eller en genbrugsplads!

2.7 Anvendte sikkerhedsmærker



Fjern aldrig sikkerhedsmærkerne! Beskadigede mærker skal udskiftes! Nye mærker kan bestilles hos:

WEIDEMANN GmbH
 Mühlhäuser Weg 45-49
 D-34519 Diemelsee-Flechtendorf
 Tlf. (0 56 33) 609 - 0
 Fax (0 56 33) 609 - 222
 E-mail: info@weidemann.de
www.weidemann.de

Fig. 3
 Sikkerhedsmærker

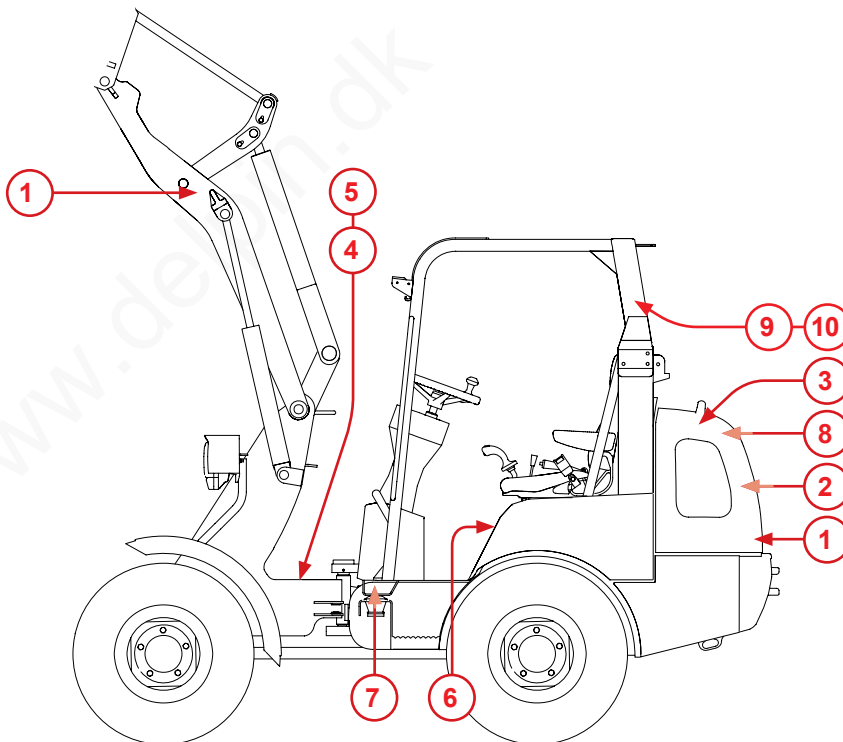



Sikkerhedsmærke 1

ADVARSEL

Fare for tilskadekomst
Ophold dig ikke i læsserens fareområde
under drift.
Gå ikke ind under den hævede løfte-
konstruktion.



Sikkerhedsmærke 3

ADVARSEL

Træk tændingsnøglen ud før vedligehol-
delses- og reparationsarbejde.
Følg driftsvejledningen ved vedligehol-
delses- og reparationsarbejde.

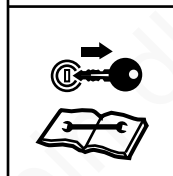

Sikkerhedsmærke 2

ADVARSEL

Fare for kvæstelser på grund af bevæ-
gelige dele.
Åbn aldrig beskyttelsesanordningerne,
når motoren kører.



Sikkerhedsmærke 4

ADVARSEL

Fare for tilskadekomst
Ophold dig ikke i knækområdet under
drift.

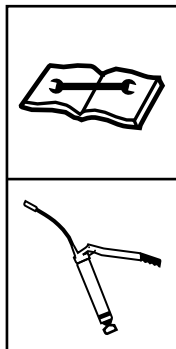

Sikkerhedsmærke 5

VIGTIGT

Fare for tekniske skader!
Smør dagligt mellemeledet før igangsæt-
telse.
Følg smøreskemaet i driftsvejledningen.



Sikkerhedsmærke 7

ADVARSEL

Ophold forbudt i usikret risikoområde.
Benyt sikringsstøtten.

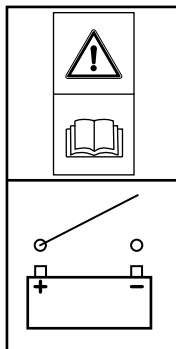

Sikkerhedsmærke 6

VIGTIGT

Informærkat:
Her findes batteri-skilleafbryderen.
Læs beskrivelsen i driftsvejledningen



Sikkerhedsmærke 8

ADVARSEL

Varm kølevæske eller varm
damp, som kommer ud under
tryk, kan føre til forbrændinger
på hænderne.
Køleren må ikke åbnes i varm
tilstand.
Vær opmærksom på driftsvej-
ledningen.



Sikkerhedsmærke 9

ADVARSEL

Fare for ulykker på grund af nedfaldende genstande!

Transporter aldrig flere store baller eller kasser samtidigt!

Læsning af store baller eller stykgods med læssere uden fører-beskyttelses-tag eller kabine er forbudt!

Læs driftsvejledningen igennem før igangsættelse!

Spænd altid sikkerhedsselen ved alle former for arbejde med læsseren!



Sikkerhedsmærke 10

ADVARSEL

Fare for tilskadecomst.

Anvend altid sikkerhedsselen, når der arbejdes med læsseren.

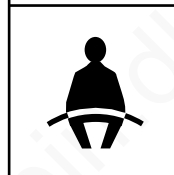

Sikkerhedsmærke 11

VIGTIGT

Fare for tekniske skader!

Luk begge døre, før kabinen vippes.

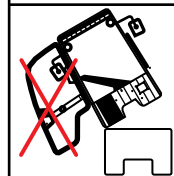

2.8 Sikkerhedsanordninger

2.8.1 Brandslukker

Der kan monteres en brandslukker bagved førersædet på fører-beskyttelsestagens vange (Fig. 4).

2.8.2 Advarsels-blinklampe (Option)



BEMÆRK

Brug den gule advarsels- blinklampe efter de lovmæssige forskrifter!

Fastgørelsesmuligheden for en advarsels-blinklampe er bagest på fører-beskyttelsestaget (Fig. 5).

Tænd og sluk for advarsels-blinklampen se kapitlet „Kontakter / vippekontakter“.



Fig. 4
Brandslukker

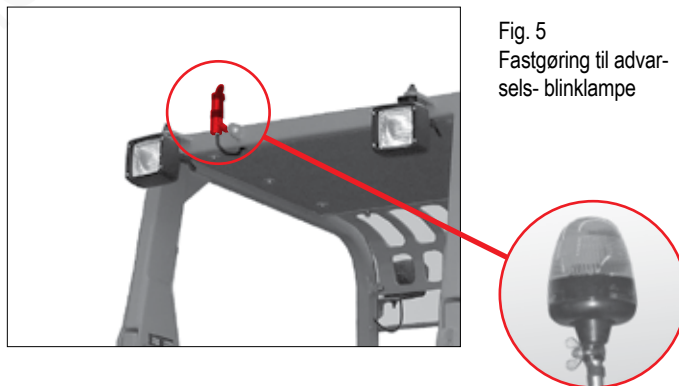

Fig. 5
Fastgøring til advarsels-
blinklampe

2.8.3 Sænkebremseventiler på løfte- og tipcylinder (Option)



FORSIGTIG

Ved læssere med sænkebremseventiler (Fig. 6) må løftestellet udelukkende sænkes og resttrykket tømmes af uddannet specialpersonale som beskrevet i kapitlet »**Aflastning af resttrykket i det hydrauliske system**« i denne driftsvejledning!

Sænkebremseventilerne forhindrer, at løftestellet sænkes ukontrolleret ved pludseligt trykfald i det hydrauliske system.

2.8.4 Advarselsalarm ved bakning (Option)

Når bakgearet er sat i, kommer der en advarselslyd. Denne lyd skal advare personer, som befinder sig i nærheden af læsseren, når den kører baglæns.

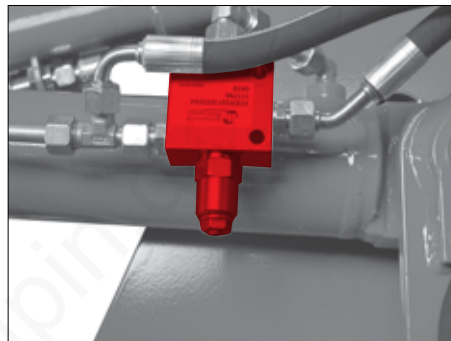

Fig. 6
Sænkebremseventil

2.8.5 Batteri-afbryder



BEMÆRK

Dæk altid åbningen med beskyttelsesafdækningen, hvis kontakthovedet tages af, så der ikke kan komme fugt ind i kontakten!

Tilslut aldrig batterikontakten under belastning!
Aktivér kontakten, før tændingsnøglen sættes i.
Gå frem i omvendt rækkefølge ved standsning!

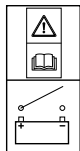

Med kontakten kan hele det elektriske anlæg separeres hurtigt fra batteriet ved et nødstilfælde. Sluk for batteriet om natten, så eventuel afladning eller mulige skader kan forebygges. Kontakten kan også bruges som ekstra tyverisikring, hvis kontakthovedet tages af.

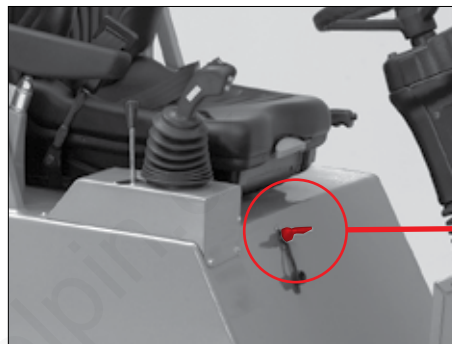

Fig. 7
Batteri-afbryder



- Drej håndtaget til venstre:
 - Batteriet er adskilt fra det elektriske system
- Drej håndtaget til højre:
 - Batteriet er sluttet til det elektriske system.

2.8.6 Sikkerhedssele

**BEMÆRK**

Spænd altid sikkerhedssele ved alle former for arbejde med læsseren!

Læsseren er udstyret med en sikkerhedssele på førersædet (Fig. 8).

2.8.7 Sædekontaktafbryder

**BEMÆRK**

Læsseren er udstyret med en sædekontaktafbryder. Sædekontaktafbryderen bevirker, at læsserens motor kun kan startes, når føreren sidder på førersædet.

Hvis føreren rejser sig fra førersædet, mens motoren kører, frakobles motoren efter 20 sekunder.



Fig. 8
Sikkerhedssele



2.8.8 Lås til løftestel



BEMÆRK

Løftestellet kan sikres med en lås, så det ikke aktiveres ved en fejltagelse.

Hvis låsen er koblet til, er det ikke muligt at aktivere løftestellet. Det kan ikke ses på kontrollamper, at løftestellet er låst, men kun på betjeningshåndtagets stilling (Fig. 9).



FORSIGTIG

Fare på grund af utilsigtet aktivering af løftestellet ved kørsel på landeveje!

- ▶ Spær altid løftestellet ved at aktivere låsen, før der køres på landeveje!
- ▶ Spær altid løftestellet, før læsseren forlades.
- ▶ Åbn først låsen, når du har taget plads på førersædet og begynder arbejdet.

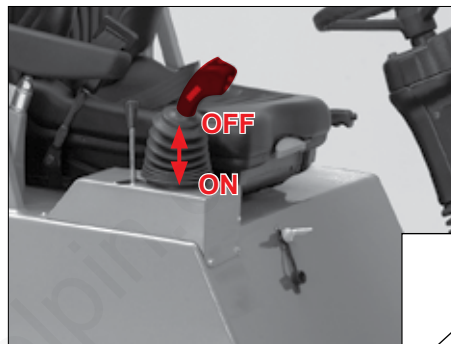
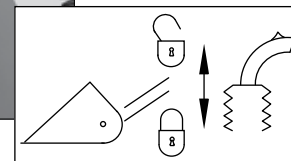

Fig. 9
Lås til løftestel



Aktivér låsen på løftekonstruktionen ved at "trykke" styrehåndtaget "ned" (Fig. 9).

- Tryk styrehåndtaget ned:
 - Låsen er aktiveret.
- Træk styrehåndtaget op:
 - Låsen er deaktiveret.

2.8.9 Nødudstigning Option! (Læsser med kabine)

**BEMÆRK**

Kabinen har to døre. Brug kun den venstre dør ved ind- og udstigning. Den højre dør må kun bruges til nødudstigning.

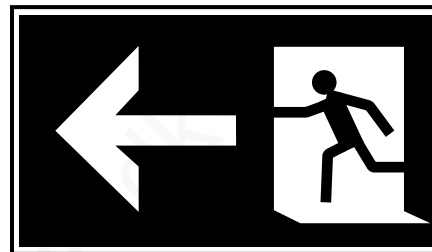

Fig. 10
Nødudstigning



www.delpin.dk

3 TEKNISKE DATA

3.1 Teknisk beskrivelse

Læsseren består af køretøjsrammen, drevet og akserne. Alle driv- og styreenheder til læsserens serieudstyr sidder i køretøjsrammen. Køretøjsrammen består af forvognen med løftestel og bagvognen, hvor drivenheden er anbragt. De er forbundet med hinanden med et knæk-pendulled.

Træk

Trækket genereres af en dieselmotor, som driver styre- og arbejds hydraulikken og kørehydraulikken.

Transferegearet drives via kørehydraulikken, som fører kraften videre til bagaksen og (via kardanaksel) til foraksen.

Akserne er udført som stive akser.

Bremser

Drevet er samtidig driftsbremser. Den virker på for- og bagaksen. Bremsen aktiveres via bremse- inchpedalen. Endvidere aktiveres tromlebremser på differentialen via bremse- inchpedalen. Håndbremsen virker ligeledes mekanisk på denne tromlebremse.

Styretøj

Styretøjet er udført som et fuldhydraulisk knæk- pendulstyretøj via en dobbeltvirkende cylinder.

Hydraulik

Læsseren har to hydrauliske systemer, som forsynes fra en hydraulisk olietank:

- Kørehydraulik
- Styre- og arbejdshydraulik

Det hydrostatiske drev består af en aksialstempel-reguleringspumpe, som driver en aksialstempel-oliemotor. Aksialstempel-reguleringspumpen er flanget fast på dieselmotoren, aksialstempel-oliemotoren på transfergearet.

Styretøj og arbejdshydraulik forsynes med olie af en tandhjulshydraulisk pumpe. Tandhjulspumpen er påflanget drevets reguleringspumpe.

Det hydrauliske anlæg er udstyret med trykbegrænsningsventiler, filtre og oliekoeler.

Elektrisk system

Det elektriske anlæg har en driftsspænding på 12 Volt. Forbrugerne og deres tilførselsledninger er afsikret med sikringer.

Udstyr

Læsseudstyret består af løftestellet med integreret mekanisk eller hydraulisk hurtigskifteoptagelse, løfte- og tipcylindere og de ophængte redskaber.

Læsseren er udstyret med et ROPS/FOPS- system. ROPS: System til beskyttelse af førere, hvis læsseren vælter. FOPS: System til at beskytte føreren mod nedfaldende genstande.

3.2 Læsserens data

| Type | Produktkode |
|------|-------------|
| RL24 | 1280 |

| Motor | |
|-------------------|--------------------------|
| Producent | Perkins |
| Konstruktionstype | 4 - cylinder dieselmotor |
| Type | 404D – 15 |
| Slagvolumen | 1508 cm ³ |
| Køling | Vandkølet |
| o/min | 2800 o/min |
| Effekt | 24,6 kW / 34 HK |

| Elektrisk anlæg | |
|-----------------|---------|
| Driftsspænding | 12 Volt |
| Batteri | 77 Ah |

Hydraulik*Kørehydraulik*

| | |
|-----------------|------------|
| Transportmængde | 78,4 l/min |
|-----------------|------------|

| | |
|-------------|---------|
| Arbejdstryk | 450 bar |
|-------------|---------|

Arbejdshydraulik

| | |
|-----------------|------------|
| Transportmængde | 44,8 l/min |
|-----------------|------------|

| | |
|-------------|---------|
| Arbejdstryk | 185 bar |
|-------------|---------|

Styrehydraulik

| | |
|-----------------|----------|
| Transportmængde | 45 l/min |
|-----------------|----------|

| | |
|-------------|---------|
| Arbejdstryk | 175 bar |
|-------------|---------|

Styretøj*Fuldhydraulisk knæk-pendulstyring*

| | |
|--------------|----------------|
| Pendulvinkel | $\pm 12^\circ$ |
|--------------|----------------|

| | |
|------------|----------------|
| Knækvinkel | $\pm 45^\circ$ |
|------------|----------------|

Kørehastighed

| |
|-------------|
| 0 – 20 km/h |
|-------------|

| Vægtangivelser | 1* | 2* |
|-----------------------------------|-----------|-----------|
| Driftsvægt | 2380 kg | 2550 kg |
| Tilladt totalvægt | 3000 kg | 3000 kg |
| Tilladt aksebelastning pr. akse | 1600 kg | 1600 kg |
| Tilladt nyttelast med skovl | 479 kg | 588 kg |
| Tilladt nyttelast med pallegaffel | 472 kg | 578 kg |

| Støjværdier | dB(A) |
|--------------------------------|--------------|
| Beregnet lydeffektniveau LwA | 99,7 |
| Garanteret lydeffektniveau LwA | 101 |
| Angivet lydtryksniveau LpA | 82 |

1* Læsser med beskyttelsestag

2* Læsser med kabine

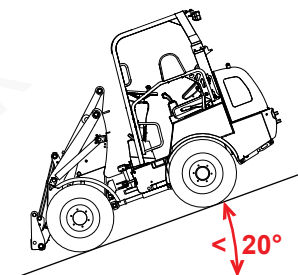
Maks. stigning/skråning, der kan køres

Vibrationer (vægtet effektiv værdi)

Kroppens øverste lemmer:

Hånd- arm- vibrationerne er ikke mere end $2,5 \text{ m/s}^2$.

Fødder eller sæde:

Denne læsser er udstyret med et førersæde, der opfylder kravene i EN ISO 7096:2000.

Hvis læsseren anvendes korrekt, varierer fødder og sæde under $0,5 \text{ m/s}^2$ indtil en kortvarig maksimumværdi.

Ved beregningen af vibrationsværdierne i henhold til ISO/TR 25398:2006 anbefales det at anvende værdierne, der er anført i tabellen. I den forbindelse skal der tages højde for de faktiske anvendelsesbetingelser.

Teleskoplæssere skal som hjullæssere indeles efter driftsvægt.

| Læssertype | Typisk driftsbetingelse | Middelværdi | | | Standardafvigelse (s) | | |
|---|--|--|--|------------------------------------|--|--|------------------------------|
| | | $1,4 \cdot a_{w,eqx}$ [m/s ²] | $1,4 \cdot a_{w,eqy}$ [m/s ²] | $a_{w,eqz}$ [m/s ²] | $1,4 \cdot s_x$ [m/s ²] | $1,4 \cdot s_y$ [m/s ²] | s_z [m/s ²] |
| Kompakt-hjullæsser (driftsvægt < 4500 kg) | Load & carry (læsse- og transportarbejder) | 0,94 | 0,86 | 0,65 | 0,27 | 0,29 | 0,13 |
| | Load & carry (læsse- og transportarbejder) | 0,84 | 0,81 | 0,52 | 0,23 | 0,20 | 0,14 |
| Hjullæsser (driftsvægt > 4500 kg) | Anvendelse i udvindingen (hårde anvendelsesbetingelser) | 1,27 | 0,97 | 0,81 | 0,47 | 0,31 | 0,47 |
| | Overføringskørsel | 0,76 | 0,91 | 0,49 | 0,33 | 0,35 | 0,17 |
| | V-drift (læssearbejder) | 0,99 | 0,84 | 0,54 | 0,29 | 0,32 | 0,14 |

3.3 Dimensioner

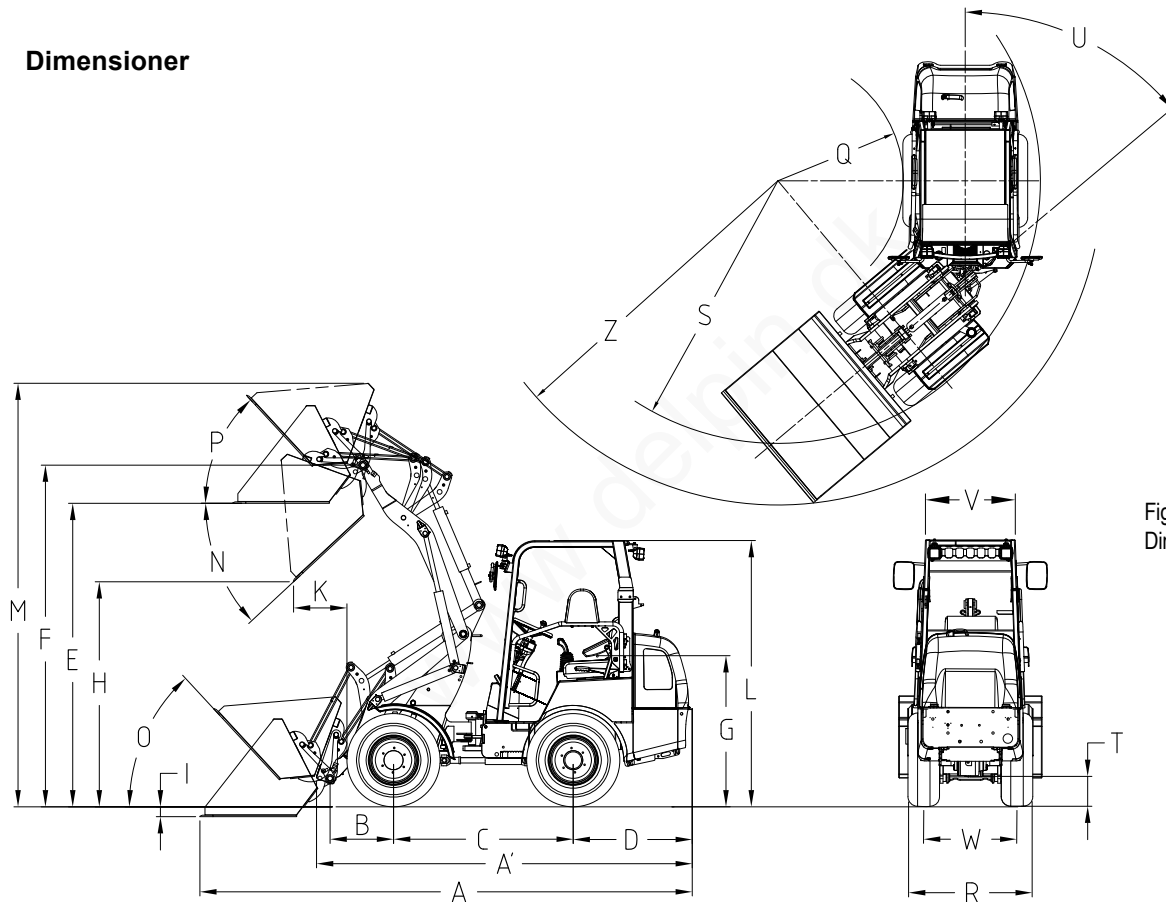

Fig. 11
Dimensioner

Dimensioner med dæk 10.0/75 – 15.3AS

| Pos | Betegnelse | Enhed | Værdi |
|-----|----------------------------------|-------|-------|
| A | Samlet længde med standard-skovl | mm | 4246 |
| A' | Samlet længde uden skovl | mm | 3270 |
| B | Aksemidte til skovlbolt | mm | 531 |
| C | Hjulafstand | mm | 1623 |
| D | Bagudhæng | mm | 1001 |
| E* | Læsehøjde | mm | 2541 |
| F* | Maks. højde skovlmdrejningspunkt | mm | 2860 |
| G* | Sædehøjde | mm | 1259 |
| H* | Maks. tømningshøjde | mm | 1884 |
| I* | Gravedybde | mm | 81 |
| K* | Rækkevidde ved H | mm | 477 |
| L* | Højde over beskyttelsestag | mm | 2229 |
| | Højde over kabine (Option) | mm | 2208 |
| M* | Samlet arbejds højde | mm | 3545 |

| Pos | Betegnelse | Enhed | Værdi |
|-----|--|-------|-------|
| N | Maks. udvipningsvinkel ved maks. løftehøjde | ° | 43 |
| O | Tilbagekøringsvinkel på jorden | ° | 47 |
| P | Tilbagekøringsvinkel ved maks. løftehøjde | ° | 47 |
| Q* | Indvendig radius | mm | 1408 |
| R* | Samlet bredde | mm | 1044 |
| S* | Radius ved udvendig kant | mm | 2556 |
| T* | Frihøjde | mm | 250 |
| U | Knækvinkel | ° | ±45 |
| V | Bredde over beskyttelsestag | mm | 751 |
| | Bredde over kabine (Option) | mm | 870 |
| W* | Sporvidde | mm | 780 |
| Z | Maksimal radius (afhængigt af skovlens bredde) | mm | 2943 |

*Hvis der anvendes andre dæk eller fælge, ændres målene

3.4 Fabriksskilte

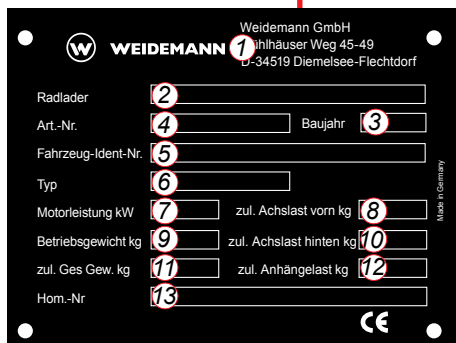

Fig. 12
Køretøjets ident-nr.

På læsseren er der permanent anbragt et fabriksskilt på forvognens højre side (Fig. 12).

Det indeholder følgende informationer:

| Pos | Betegnelse |
|-----|----------------------------------|
| 1 | Producent |
| 2 | Typegodkendelse |
| 3 | Konstruktionsår |
| 4 | Artikelnummer |
| 5 | Køretøjets ident-nr. |
| 6 | Type |
| 7 | Motorydelse kW |
| 8 | Tilladt aksebelastning foran kg |
| 9 | Driftsvægt kg |
| 10 | Tilladt aksebelastning bagved kg |
| 11 | Tilladt totalvægt kg |
| 12 | Tilladt anhængerlast kg |
| 13 | Homologiseringsnummer |



Endvidere er følgende af læsserens komponenter forsynet med eget typeskilt:

- Dieselmotoren
- Aksialstempel-reguleringspumpen (hydraulisk kørepumpe)
- Oliemotoren (hydraulisk køremotor)
- Akserne
- ROPS/FOPS- system

4 BESKRIVELSE AF KONTROL-, ADVARSELS- OG STYREELEMENTER

4.1 Betjeningselementer og instrumenter

Fig. 13
Betjeningselementer

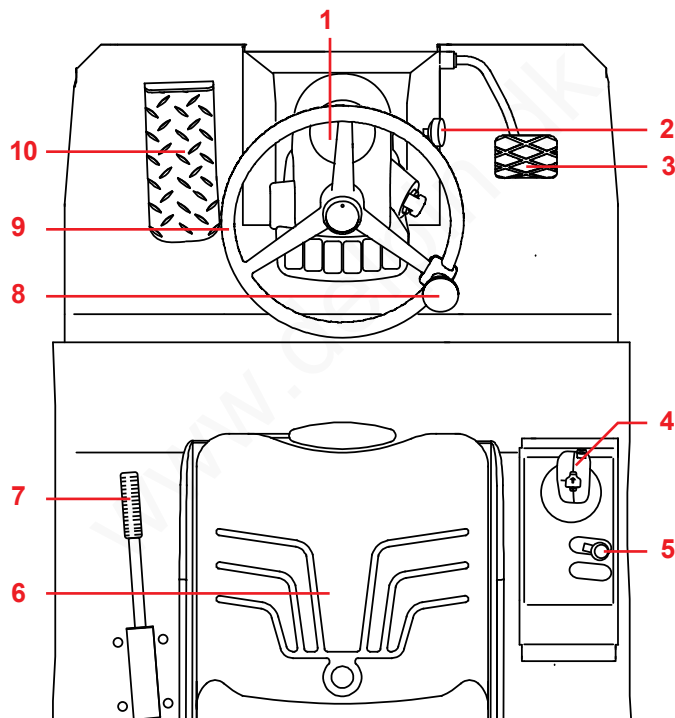

**Pos Betegnelse**

- | | |
|----|--|
| 1 | Instrumentbræt |
| 2 | Indstilling af motoromdrejningstal til koldstart |
| 3 | Gaspedal |
| 4 | Betjeningshåndtag til læssearm / drev |
| 5 | Betjeningshåndtag ekstrahydraulik |
| 6 | Førersæde |
| 7 | Betjeningshåndtag til håndbremse |
| 8 | Drejeknap til rattet |
| 9 | Rat |
| 10 | Bremse- inchpedal |

4.2 Kontrol- og advarselsslamper



Fare for ulykker på grund af driftsforstyrrelser!

- ▶ Hvis den røde kontrollampe lyser, mens motoren kører, skal motoren straks standses.
- ▶ Afhjælp fejlen (se fejlsøgning og afhjælpning af forstyrrelser). Læsseren må først arbejde videre, når fejlen er afhjulpet.



BEMÆRK

Sluk straks for motoren, hvis en af lamperne, som er markeret med dette symbol * i tabellen ved siden af, lyser.

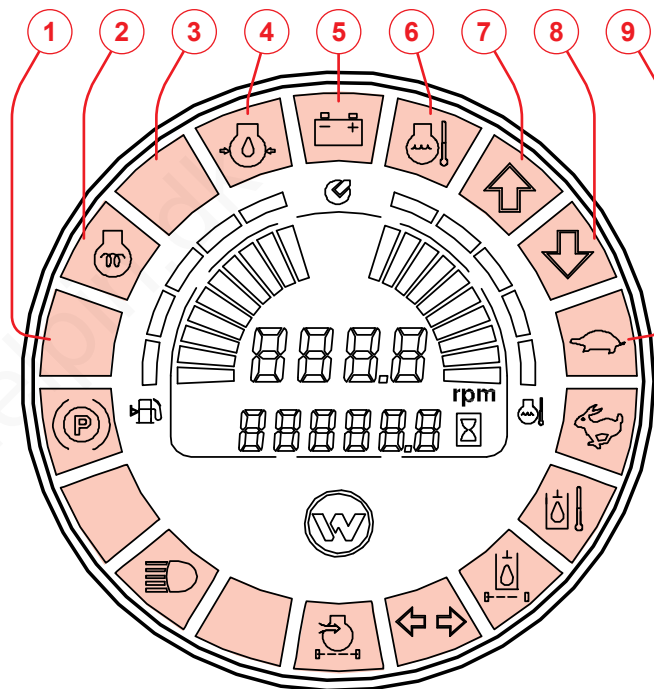









Fig. 14

Kontrol- og advarselsslamper

| Pos | Betegnelse | Funktion | Symbol |
|-----|-------------------------------------|---|---|
| 1 | Fri | Uden funktion | |
| 2 | Glødekontrollampe | Lyser, når der forglødes |  |
| 3 | Fri | Uden funktion | |
| 4 * | Advarselsslampe motorolietryk | Lyser ved for lavt motorolietryk (Der ud over lyder der en advarselsslyd) |  |
| 5 * | Advarselsslampe generator | Lyser, hvis batteriet ikke lades op |  |
| 6 * | Advarselsslampe motortemperatur | Lyser ved for høj motortemperatur (Der ud over lyder der en advarselsslyd) |  |
| 7 | Kontrollampe kørselsretning frem | Lyser, hvis kørselsretningen er stillet på fremad |  |
| 8 | Kontrollampe kørselsretning tilbage | Lyser, hvis kørselsretningen er stillet på tilbage |  |
| 9 | Kontrollampe krybegang | Lyser, når krybegangen er koblet til |  |

Kontrol- og advarselsslamper



Fare for ulykker på grund af driftsforstyrrelser!

- ▶ Hvis den røde kontrollampe lyser, mens motoren kører, skal motoren straks standses.
- ▶ Afhjælp fejlen (se fejlsøgning og afhjælpning af forstyrrelser). Læsseren må først arbejde videre, når fejlen er afhjulpet.



BEMÆRK

Sluk straks for motoren, hvis en af lamperne, som er markeret med dette symbol * i tabellen ved siden af, lyser.

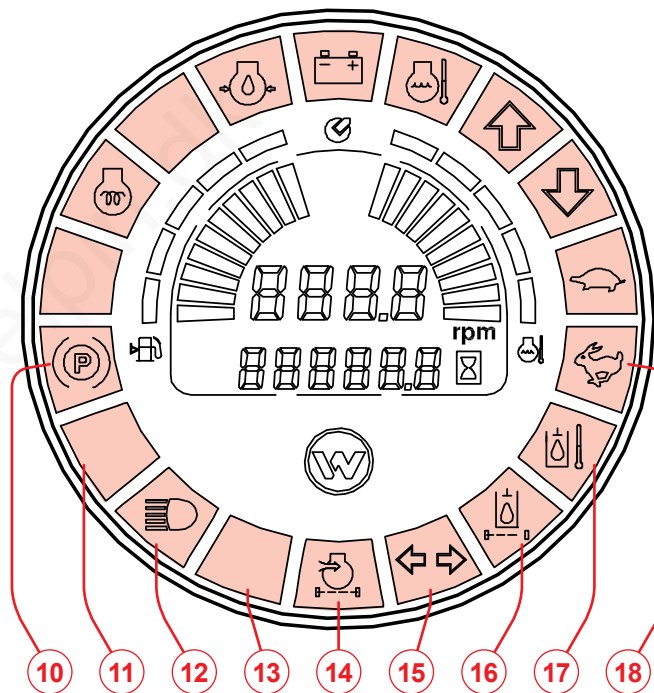
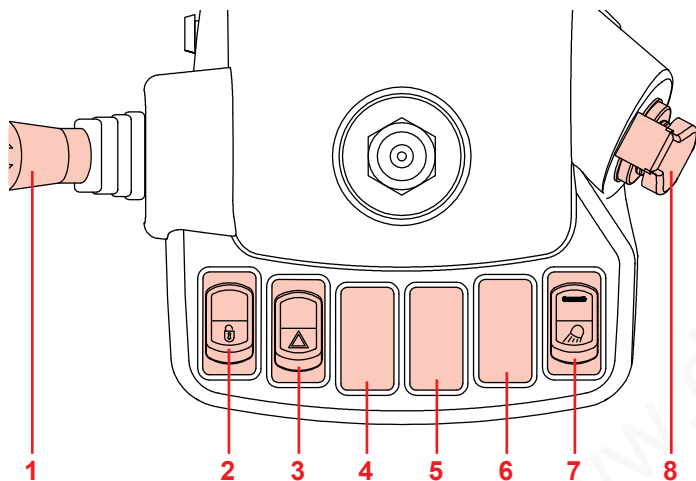

Fig. 14

Kontrol- og advarselsslamper

| Pos | Betegnelse | Funktion | Symbol |
|-----|---|---|---|
| 10 | Kontrollampe håndbremse | Lyser, hvis håndbremsen er trukket |  |
| 11 | Fri | Uden funktion | |
| 12 | Kontrollampe fjernlys | Lyser ved aktiveret fjernlys |  |
| 13 | Fri | Uden funktion | |
| 14 | Kontrollampe luftfilter | Lyser, når luftfilteret er snavset |  |
| 15 | Kontrollampe blinklys | Lyser, når blinklyset er aktiveret |  |
| 16 | Advarselsslampe returfilter | Lyser, når trykket på returfilteret er for højt |  |
| 17* | Advarselsslampe hydraulisk olietemperatur | Lyser, hvis den hydrauliske olie har for høj temperatur |  |
| 18 | Kontrollampe ilgang | Lyser, når ilgangen er koblet til |  |

4.3 Kontakt / vippekontakt







BEMÆRK

Hvis læsseren **ikke** er udstyret med belysningsanlæg, sidder kontakten til aktivering af signalhornet på position 3.

Fig. 15

Kontakt / vippekontakt



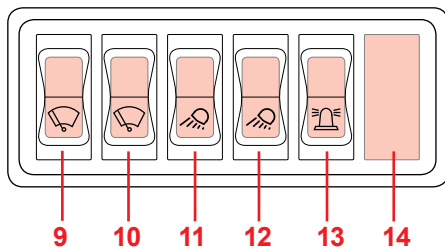

| Pos | Betegnelse | Funktion | Symbol |
|-----|--|--|---|
| 1 | Kombikontakt (option) | Tænd og sluk for belysning og signalhorn | |
| 2 | Vippekontakt hydraulisk lås til arbejdsværktøjer(option) | Frikobling af den ekstra hydraulik til oplåsning af den hydrauliske lås til arbejdsværktøjer |  |
| 3 | Vippekontakt advarselsblink-anlæg (option) | Tænd og sluk for advarselsblink-anlægget |  |
| 4 * | Vippekontakt el-tilslutningen på løftestellet (option) | Tænd og sluk for el-tilslutningen på løftestellet |  |
| 5 * | Vippekontakt advarsels-blinklampen (option) | Læsser med beskyttelsestag: Tænd og sluk for advarsels-blinklampen |  |
| 6 * | Fri til option | Uden funktion | |
| 7 | Fri til option | Læsser med beskyttelsestag: Tænd og sluk for arbejdsprojektører |  |
| 8 | Motor-startkontakt | Til-/frakobling af motoren | |

Kontakt / vippekontakt (Option, læsser med kabine)



Kontakt / vippekontakt

www.delpin.dk

| Pos | Betegnelse | Funktion | Symbol |
|-----|---------------------------------------|---|---|
| 9 | Vippekontakt rudevisker foran | Tænd og sluk for rudevisker bag |  |
| 10 | Vippekontakt rudevisker bag | Tænd og sluk for rudevisker foran |  |
| 11 | Vippekontakt arbejdsprojektører foran | Tænd og sluk for arbejdsprojektører foran |  |
| 12 | Vippekontakt arbejdsprojektører bag | Tænd og sluk for arbejdsprojektører bag |  |
| 13 | Vippekontakt advarsels-blinklampe | Tænd og sluk for advarsels-blinklampen |  |
| 14 | Fri til option | Uden funktion | |

* Kontakternes placering kan afhængigt af kombinationen af forskelligt options afvige

4.4 Kontrolanordninger

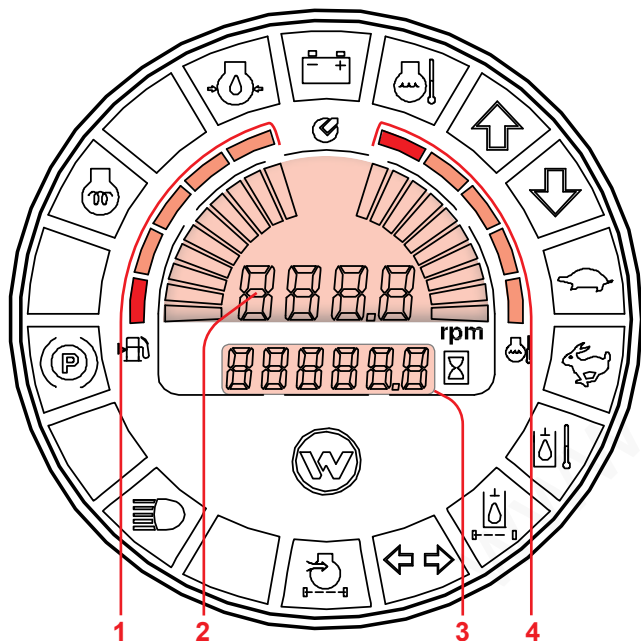



| Pos | Betegnelse | Funktion | Symbol |
|-----|------------------|---|---|
| 1 | Brændstofdisplay | Viser forråd af brændstof |  |
| 2 | Omdrejningsmåler | Display af dieselmotorens omdrejningstal | rpm |
| 3 | Driftstimetæller | Opsummerer læsserens driftstid. Planlæg vedligeholdelses- og eftersynsarbejde efter målerstanden. |  |
| 4 | Motortemperatur | Viser motorens temperatur |  |

Fig. 16

Kontrolanordninger



www.delpin.dk

5 BETJENING OG DRIFT

5.1 Før idriftsættelse



Læs driftsvejledningen igennem før igangsættelse!



- ▶ Betjen kun læsseren fra førersædet!
- ▶ Overhold sikkerhedsbestemmelserne!
- ▶ Sørg for at blive introduceret til læsseren af specialpersonale, før du kører med den første gang. Udfør de første kørselsforsøg på et terræn med god plads!
- ▶ Kontrollér læsserens tilstand, før arbejdet begyndes!
- ▶ Lad læsseren efterse af specialpersonale før genidriftsættelse, hvis den ikke har været i brug i længere tid!

5.1.1 Optankning af brændstof



FORSIGTIG

Brandfare – dieselbrændstof er brandfarligt!

- ▶ Ryg ikke, undgå ild og åbent lys under tankning!
- ▶ Brug ikke benzin! Brug kun dieselbrændstof! Tilsætning af benzin er forbudt!

Dieselbrændstof er sundhedsfarligt!

- ▶ Bær egnede handsker!
- ▶ Kontakt omgående de ansvarlige personer ved ulykker med brændstof!



BEMÆRK

Til drift af læsseren må der kun bruges rent dieselbrændstof af høj kvalitet, som kan fås i almindelig handel.

Brug så vidt muligt et finfilter i påfyldningsledningen.



MILJØHENVISNING

Dieselbrændstof er til fare for miljøet!

- ▶ Undgå, at det kommer ukontrolleret ud i miljøet!
- ▶ Udløbet eller spildt brændstof skal straks suges op med bindemidler og bortskaffes miljørigtigt!
- ▶ Kontakt omgående de ansvarlige personer, hvis der kommer brændstof ud i miljøet!

Dieseltanken sidder i læsserens forvogn. Tankstudsens sidder på højre side af forvognen (Fig. 17).

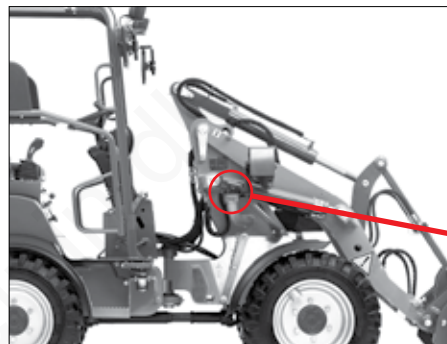

Fig. 17
Tankstuds til
brændstof



1. Sænk løftestellet, og sluk for motoren, før der tankes!
2. Skru dækslet til påfyldningsstudsens af.
3. Fyld læsserens tank op gennem påfyldningsstudsens.
4. Luk tankdækslet omhyggeligt igen efter tankning.

5.1.2 Indstigning



ADVARSEL

Fare for ulykker på grund af defekter!

- ▶ Arbejd ikke med læsseren, hvis defekter kan begrænse læsserens driftssikkerhed. Defekter skal straks afhjælpes!
- ▶ Kontrollér altid, at beskyttelsesanordningerne forefindes og er i orden før idriftsættelse!

Fare for ulykker på grund af beskadigede dæk!

- ▶ Kontrollér dækkene, hver gang der skal startes på arbejdet!

Fare for ulykke, fordi man kan klemmes fast eller glide ned!

- ▶ Fjern eller fastgør løse genstande, som befinder sig i kabinen. Hold betjeningselementerne rene.
- ▶ Overhold den daglige vedligeholdelsesplan.

Kontrol før indstigning

- Kontrollér, at alt er rent og uden defekter.
- Kontrollér, at håndtag og trin er rene og i ordentlig stand.
- Kontrollér, at kabinens ruder er rene og i orden.
- Kontrollér, at alle sikkerhedstekniske komponenter forefindes og er funktionsdygtige.
- Kontrollér, at stangsystemer, cylindere, drejetapper og kølere er rene.
- Kontrollér alle skruer, led og drejetapper for, om de sidder fast.
- Kontrollér, at alle infoskilte findes og er i god stand.
- Kontrollér læsseren for olie-, brændstof- og kølemiddellækager.

Kontrollér følgende:

- Motorens oliestand
- Hydraulisk oliestand
- Kølevæskestand
- Brændstofstand
- Kontrollér dækkenes tilstand, f.eks. for tegn på revner og slid. Kontrollér dæktrykket! Sørg for, at dækkene er pumpet rigtigt op (se dæktryktabellen).
- Sørg for, at motorafdækningerne og dækslerne til brændstoffranken og den hydrauliske olietank forefindes og er strammede.

Indstigning



FORSIGTIG

Fare for ulykker, fordi man kan glide ved indstigning!

- ▶ Kontrollér, at håndtag og trin er rene og i ordentlig stand.
- ▶ Stig kun ind fra venstreside.
- ▶ Brug de anbragte håndtag og trin (Fig. 18)!
- ▶ Stig altid ind og ud, så ansigtet er vendt mod læsseren.

Fare for kvæstelser på grund af holdebøjle, der lukkes!

- ▶ Sørg for, at holdebøjlerne i siden altid er låst, når De arbejder med læsseren.

Førerpladsen har holdebøjler i siden til føreren pos. 1 (Fig. 19). Åbn holdebøjlerne ved at „trykke ned“ på oplåsningshåndtaget pos. 2 (Fig. 19).



Fig. 18
Indstigning

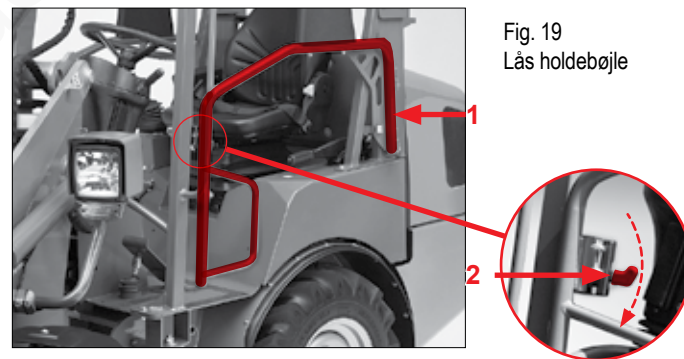

Fig. 19
Lås holdebøjle

5.1.3 Døre og vinduer Option



FORSIGTIG

Fare for tilskadekomst, fordi kabinedørene kan klappe i!

- ▶ Sørg for, at kabinedørene altid er låst fast i alle stillinger!

Kabinen har en dør til venstre og en dør til højre. Højre dør er beregnet til nødudstigning.

- Åbn kabinedøren udefra ved at trække i døråbneren (Fig. 20/1).
- Åbn døren indefra ved at „trykke låsearmen ned“ (Fig. 20/2).

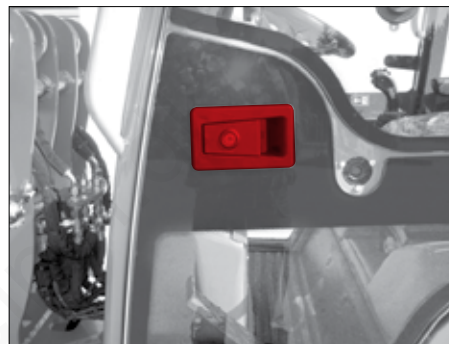

Fig. 20
Lås til kabinedøren
Billed 1
Udefra



Billed 2
Indefra

Sidevinduet kan åbnes og låses i denne stilling. Åbn og luk sidevinduet med håndtaget (Fig. 21).

- Lås sidevinduet ved at lade håndtaget gå i hak i låsen (fig. 22).
- Løsn låsen ved at bevæge håndtaget (fig. 22).



Fig. 21
Vindueslås



Fig. 22
Sidevindue-lås



Dørene kan også åbnes sammen med sidevinduet og kan arreteres i denne position.

- Lås Dør ved at lade håndtaget gå i hak i låsen (fig. 23).
- Løsn låsen ved at bevæge håndtaget (fig. 24).

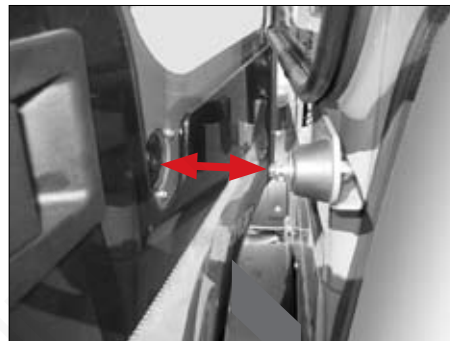

Fig. 23
Dør-arretering

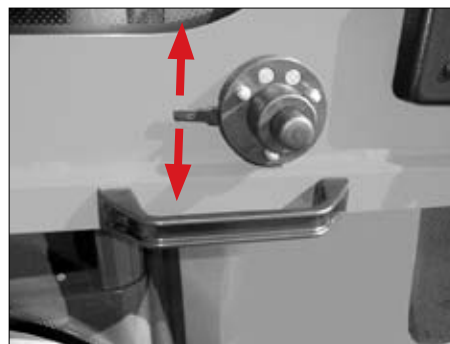

Fig. 24
Dør-arretering løsen

Dørene kan også låses, når de er åbnet lidt. Stil hertil låsearmen tilbage (fig. – 25).

Kontrollér altid, at kabinedøre og -vinduer er lukkede, før læsseren forlades.

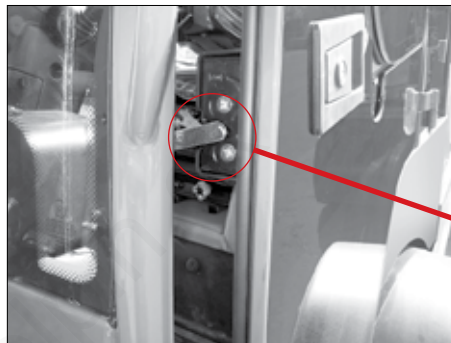

Fig. 25
Dørindstillingsarm

5.1.4 Indstilling af ratsøjlen (Option)



ADVARSEL

Fare for ulykker på grund af manglende opmærksomhed!

- ▶ Indstil ikke ratsøjlen under kørslen, men kun mens læsseren står stille!

Ratsøjleens position kan indstilles i længderetningen og dermed tilpasses de individuelle behov for kropsstørrelse og kropsholdning.

1. Aktiver indstillingsarmen (Fig. 26).
2. Indstil ratsøjlen efter dine behov.
3. Slip indstillingsarmen.

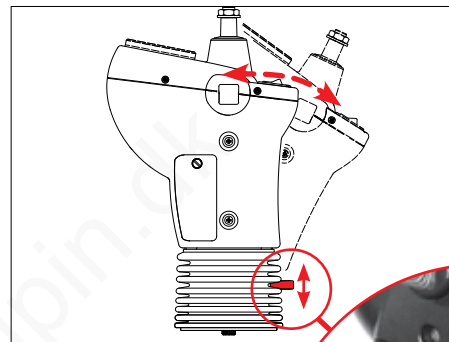

Fig. 26
Ratsøjle-indstilling



5.1.5 Indstilling af førersædet



ADVARSEL

Fare for ulykker på grund af manglende opmærksomhed!

- ▶ Indstil ikke førersædet under kørslen, men kun mens læsseren står stille!

Førersædet kan tilpasses førerens individuelle behov med hensyn til kropsstørrelse og kropsholdning. Dermed forebygges spændinger og træthed under arbejdet.

Indstil sædet, så det er nemt at nå betjeningshåndtagene og pedalerne, mens ryggen hviler mod ryglænet.

Følgende sædeindstillinger er mulige (Fig. 27):

1. Længdeindstilling:

Indstil længdeindstillingen ved at trække låsearmen „opad“. Efter indstilling skal låsearmen gå i hak i den ønskede position. Efter låsning må førersædet ikke skubbes mere.

2. Vægtindstilling:

Indstil vægten, mens sædet er belastet. Tryk indstillingsgrebet nedad, og indstil det efter førerens vægt på skalaen. Hvis indstillingen skal ændres til en lav vægt, trykkes indstillingsgrebet nedad indtil anslag. Indstillingsgrebet går nu automatisk op til den laveste vægt. Nu kan vægten indstilles igen.

3. Ryglænsindstilling:

Indstil ryglænet ved at trække låsearmen „opad“. Skub sædet frem og tilbage, indtil den ønskede hældning for ryglænet er fundet. Låsearmen skal gå i hak i den ønskede stilling. Efter låsning må ryglænet ikke indstilles mere.



Fig. 27
Førersæde-indstilling



5.1.6 Sikkerhedssele



ADVARSEL

Fare for tilskadekomst.

Hvis føreren ikke har taget sikkerhedssele på, eller hvis den er beskadiget, kan føreren komme til skade.

- ▶ Når der skal arbejdes med læsseren, skal føreren sidde på førersædet og have sikkerhedssele korrekt på!
- ▶ Hold sikkerhedssele og selelåsen fri for snavs, så funktionsforstyrrelser undgås!
- ▶ Kontroller sikkerhedssele og selelåsen for beskadigelser før arbejdet!
- ▶ Beskadigede sikkerhedsseler eller selelåse skal straks udskiftes!

Fastspænding af sikkerhedssele

1. Sæt dig på førersædet, så hele ryggen har kontakt til ryglænet.
2. Træk sele hen over hofterne.
3. Sele skal ligge glat.
4. Sæt selens hanstik, pos. 1, i selens lås, pos. 3 (Fig. 28).
5. Eventuelt skal sikkerhedssele indstilles til din størrelse (se afsnittet "Indstilling af sikkerhedssele").

Åbning af sikkerhedssele

- Tryk på selelåsens røde knap pos. 2.

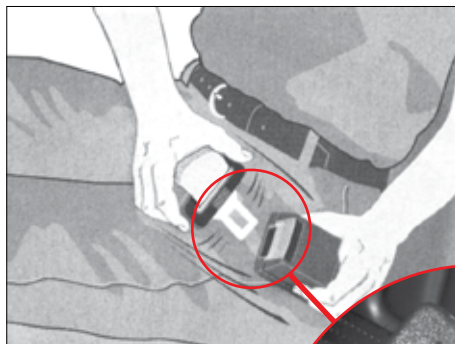
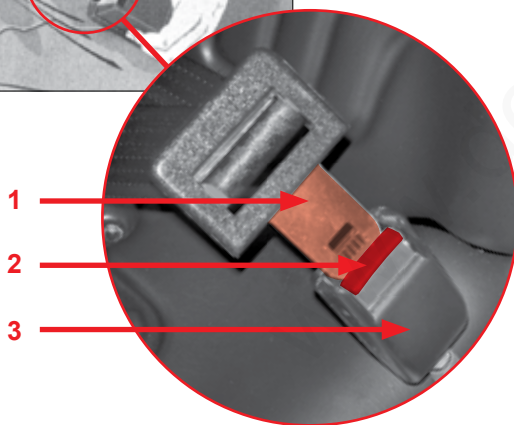

Fig. 28
Fastspænding af
sikkerhedssele



Indstilling af sikkerhedssele



ADVARSEL

Fare for tilskadekomst eller fare for materielle skader.

Indstilles sikkerhedsselen under drift, kan det medføre utilsigtet bevægelse af betjeningselementerne.

- ▶ Sikkerhedsselen må ikke indstilles under drift!
- ▶ Stands læsseren først og indstil da sikkerhedsselen!



BEMÆRK

Sørg for, at selen hverken er indstillet for stramt eller for løst.

Træk ikke sikkerhedsselen hen over faste eller skrøbelige genstande (f.eks. briller, nøgleknippe).

Forlængelse af sikkerhedssele

- Træk i sikkerhedsseleens hanstik, indtil selen har den ønskede længde.

Forkortelse af sikkerhedssele

- Når selen er sat i låsen, trækkes i dens frie ende, indtil den ligger rigtigt hen over hofterne.
- Fastgør selens løse ende ved at forskyde plastclipsen pos. 1 (Fig. 29).



Fig. 29
Indstilling af sikkerhedssele

Forlængelse

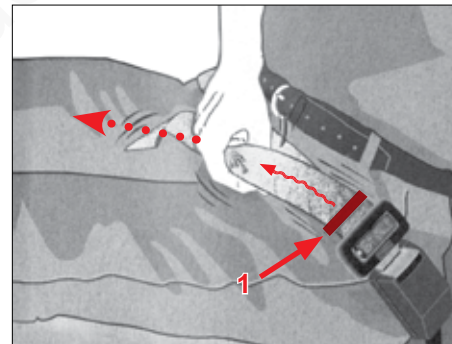

Forkortelse

5.2 Idriftsættelse



ADVARSEL

Fare for ulykker!

- ▶ Kør ikke med læsseren, hvis hele belysningsanlægget eller enkelte funktioner er ude af drift.
-



BEMÆRK

Fejlmeldinger til anordningerne vises, ved at advarsels- og kontrollamperne lyser.

Alle vippekontakter tændes, ved at de »trykkes ned«.

5.2.1 Belysningsanlæg og signalhorn (Option)



BEMÆRK

Hvis læsseren ikke er udstyret med belysningsanlæg, sidder kontakten til aktivering af signalhornet på position 5a. Kontrollér belysningen, blinklyset og signalhornet før kørslen.

Med armen (Fig. 30) aktiveres funktionerne belysning, blinklys og signalhorn:

- Tryk armen frem (stilling 1):
 - Blinklyset blinker til højre.
- Træk armen tilbage (stilling 2):
 - Blinklyset blinker til venstre.
- Drej armen fremad:
 - Parkeringslyset tændes med trin 1.
- Drej armen længere fremad:
 - Parkeringslyset tændes med trin 2.
- Stil armen opad (stilling 3):
 - Nærlyset tændes.
- Stil armen nedad (stilling 4):
 - Det lange lys tændes.
- Tryk på symbolet for signalhornet (5):
 - Signalhornet aktiveres.

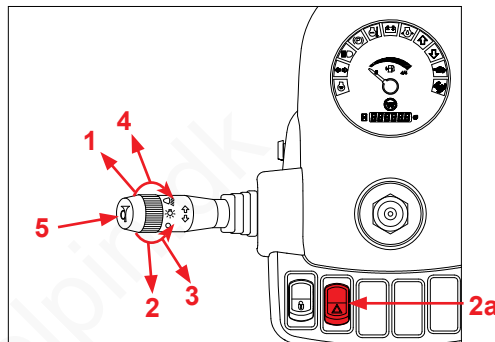

Fig. 30
Belysning/ signalhorn

5.2.2 Arbejdsprojektører og advarsels-blinklampe



ADVARSEL

Fare for ulykker, fordi andre trafikanter blændes!

- ▶ Kør ikke med tændte arbejdsprojektører på offentlige veje!

Læsser med beskyttelsestag:

Læsseren er udstyret med arbejdsprojektører foran og bag. Arbejdsprojektørerne tændes og slukkes med vippekontakten til højre for rattet (Fig. 31).

- Anbring vippekontakten pos. 7 på stilling 1:
 - Arbejdsprojektørerne foran er tændt.
- Anbring vippekontakten pos. 7 på stilling 2:
 - Arbejdsprojektørerne foran og bag er tændt.
- Anbring vippekontakten pos. 7 på stilling 0:
 - Arbejdsprojektørerne er slukkede.

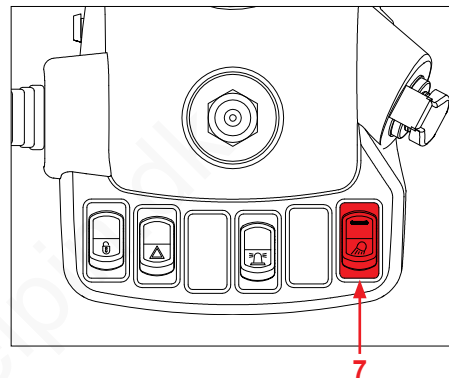

Fig. 31
Kontakter for arbejdsprojektører (Læsser med beskyttelsestag)

Læsser med kabine:

Læsseren er udstyret med arbejdsprojektører foran og bag. Arbejdsprojektørerne aktiveres med vippekontakterne til højre for førersædet i kabinetaget (Fig. 32).

Arbejdsprojektør foran:

- Anbring vippekontakten Pos. 11 på stilling 1:
 - Arbejdsprojektørerne er tændt.
- Anbring vippekontakten Pos. 11 på stilling 0:
 - Arbejdsprojektørerne er slukkede.

Arbejdsprojektører bag:



BEMÆRK

Betjen arbejdsprojektørerne bag med vippekontakten Pos. 12 (Fig. 32) på samme fremgangsmåde som foran.

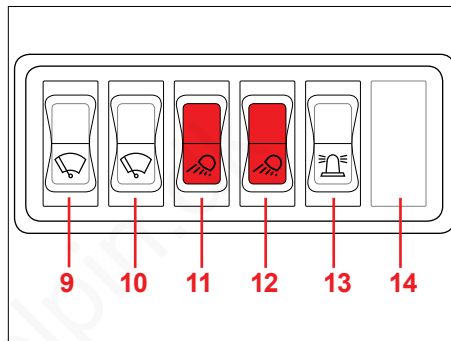

Fig. 32
Kontakter for arbejdsprojektører (Læsser med kabine)

5.2.3 Advarsels-blinklampe (Option)



BEMÆRK

Brug den gule advarsels-blinklampe efter de lov-mæssige forskrifter.

Hvis du vil anvende en advarsels-blinklampe, skal den monteres på den dertil beregnede fastgøring (Fig. 5)

- Anbring vippekontakten Pos. 5/13 på stilling 1:
– Advarsels-blinklampen tændes.
- Anbring vippekontakten Pos. 5/13 på stilling 0:
– Advarsels-blinklampen slukkes.

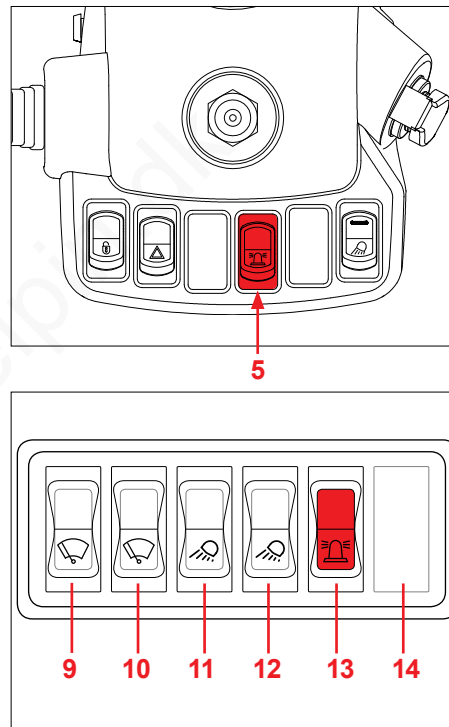

Fig. 33
Kontakter for advar-sels- blinklampe
(Læsser med beskyt-telsestæg)

(Læsser med kabine)

5.2.4 Rudeviskere og sprinkleranlæg Option!

Rudeviskerne og sprinkleranlægget aktiveres med vippekontakterne til højre for førersædet i kabinetaget - Pos 9 og 10 (Fig. 31).

Frontrude:

- Anbring vippekontakten Pos 9 på stilling 1:
 - Rudeviskeren til forruden er tændt.
- Anbring vippekontakten Pos 9 på stilling 2:
 - Sprinkleranlægget til forruden er tændt.
- Anbring vippekontakten Pos 9 på stilling 0:
 - Rudeviskeren og sprinkleranlægget til forruden er slukket.

Bagrude:

- Anbring vippekontakten Pos 10 på stilling 1:
 - Rudeviskeren til bagruden er tændt.
- Anbring vippekontakten Pos 10 på stilling 2:
 - Sprinkleranlægget til bagruden er tændt.
- Anbring vippekontakten Pos 10 på stilling 0:
 - Rudeviskeren og sprinkleranlægget til bagruden er slukket.

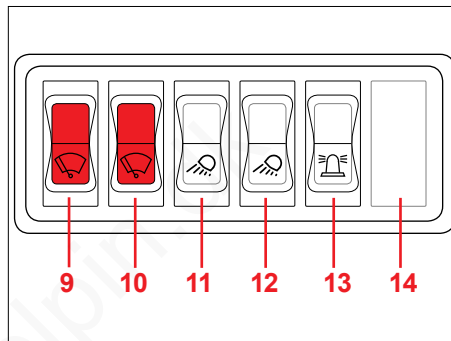

Fig. 34
Kontakter for rudeviskere
(Læsser med kabine)

5.2.5 Ventilation og opvarmning af førerkabinen Option!

Ventilation

Førerhuset ventileres via dørene. Dørene skal være låst, når de er åbne (Fig. 21):

Varme

Kabinevarmen sidder til højre for ratsøjlen.

Temperatur

Reguler temperaturen trinløst med den venstre regulator Pos. W (Fig. 35):

- Drej den venstre regulator Pos. W til venstre:
 - Temperaturen stiger.
- Drej den venstre regulator Pos. W til højre:
 - Temperaturen falder.

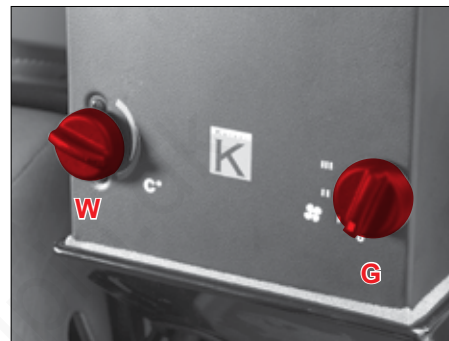

Fig. 35
Varmeregulator
(Læsser med kabine)

Blæser

Blæseren reguleres ved indstilling af den højre regulator Pos. G (Fig. 35). Blæserens omdrejningstal kan indstilles på tre trin:

- Trin „0“: – blæser „OFF“.
- Trin „1“: – lavt omdrejningstal.
- Trin „2“: – midterste omdrejningstal.
- Trin „3“: – højt omdrejningstal.

Ventilationsdyser Option!

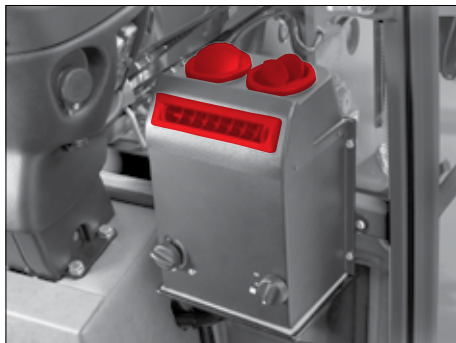

Fig. 36
Ventilationsdyser
(Læsser med kabine)

Med dyserne (Fig. 36) kan der ledes en luftstrøm ind i kabinen. Ved koldt vejr fjernes isen fra ruderne med varm luft, og kabinen varmes op.

5.2.6 Før motoren startes



Fare for tilskadekomst!

- ▶ Kontrollér, at der ikke befinder sig personer eller dyr i nærheden af læsseren!

Fare for kvæstelser, fordi man kan glide ned!

- ▶ Hold læsserens betjeningselementer rene og tørre, da du ellers kan glide, og læsseren kan komme ud af kontrol!

Fare for ulykker på grund af nedfaldende og omkringflyvende genstande!

- ▶ Fjern eller fastgør alle løse genstande i og på førerpladsen!

Fare for ulykker på grund af manglende beskyttelsesanordninger!

- ▶ Sørg for, at alle beskyttelsesanordninger er monteret, at alle værktøjer er fjernet (efter reparationer), og at motorhjelm er lukket!

1. Udfør „kontrol før indstigning“ før motoren startes (se kapitlet „Indstigning“).
2. Indstil førersædet og ratsøjlen efter dine behov.
3. Indstil bakspejlet / udvendige spejle.
4. Tag sikkerhedsbæltet på.

5.2.7 Start af motoren



FORSIGTIG

Fare for tilskadekomst!

- ▶ Kontrollér, at der ikke opholder sig personer eller dyr i læsserens risikoområde!
- ▶ Brug ikke brandfarlige starthjælpemidler (f.eks. Startpilot)!

Fare for ulykker!

- ▶ Brug ikke læsseren, hvis »start-spærren« ikke fungerer.
- ▶ Start kun læsseren fra førersædet!

**BEMÆRK**

Fare tekniske skader!

På grund af højere viskositet i det hydrauliske system og motorolie kredsløbet ved temperaturer under 0°C kan der opstå større tekniske skader, hvis omdrejningstallet pludseligt øges.

- ▶ Lad motoren køre en periode med lavt omdrejningstal med temperatur under 0°C. Jo lavere udendørs-temperaturer, desto længere varmekøringsfaser.
- ▶ Motoren må aldrig startes, ved at læsseren trækkes i gang. Det hydrauliske anlæg kan beskadiges!
- ▶ Sluk straks for motoren igen, hvis advarselslamperne ikke slukkes, når motoren er i gang. Sørg for, at forstyrrelsen omgående afhjælpes! Brug ikke læsseren, før forstyrrelsen er afhjulpet.
- ▶ Sluk ikke motoren pludseligt fra fuld belastning, men lad den køre videre i 3 minutters tomgang for udligning af temperaturen, før den slukkes!

**BEMÆRK**

Læsseren er udstyret med en »start- kørespærre«. Motoren kan kun startes, hvis kørekontakten står på »Neutral«, eller håndbremsen er trukket.

Læsser med beskyttelsestag:

Læsseren er udstyret med en sædekontaktafbryder.

Sædekontaktafbryderen bevirker, at læsserens motor kun kan startes, når føreren sidder på førersædet.

Hvis føreren rejser sig fra førersædet, mens motoren kører, frakobles motoren efter 20 sekunder.

Beskrivelse af startforløbet

Start læsserens motor med tændingsnøglen (Fig. 37).

1. Træd på gaspedalen.
2. Sæt nøglen i - trin 0 = ingen driftsspænding.
3. Drej nøglen til højre - trin I = driftsspænding; kontrol-lamperne skal lyse.

Forglødning:

- Glødeforløbet aktiveres automatisk, når der tændes på trin I.
- Glødekontrollampen pos. 2 (Fig. 14) lyser.
- Start motoren på trin II, så snart glødekontrollampen slukkes:

4. Drej nøglen længere til højre mod fjedertrykket - trin II = start.
5. Slip nøglen, så snart motoren starter - nøglen går tilbage til trin I - kontrollamperne slukkes.

Kontrollér, at alle kontrollamper er slukkede, afhjælp eventuelle defekter, før du kører med læsseren.

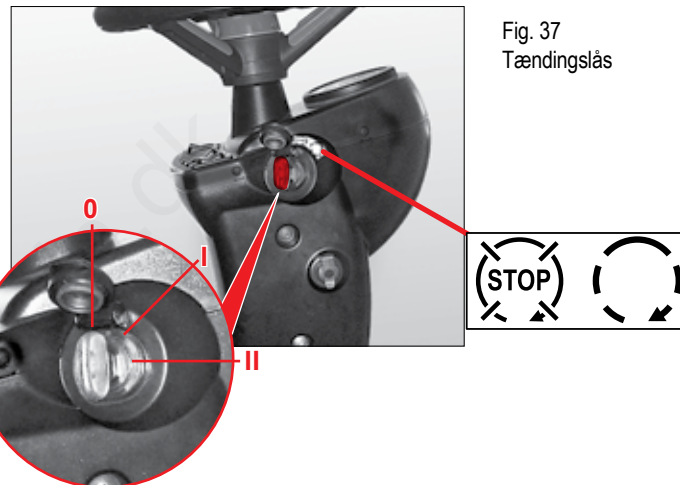

Fig. 37
Tændingslås



BEMÆRK

Standstning af motoren:

- Drej nøglen til venstre til trin „0“



Indstilling af tomgangs-omdrejningstal til koldstart



ADVARSEL

Fare for ulykker!

- Bemærk, at læsseren straks sætter sig i bevægelse ved aktivering af kørestyringen, hvis tomgangs-omdrejningstallet er øget!

Til koldstart kan tomgangs-omdrejningstallet indstilles højere med denne indstilling:

1. Træd på gaspedalen.
2. Drej indstillingsknappen pos. 1 (Fig. 38) til venstre indtil anslag, og hold den fast.
3. Slip først gaspedalen og derefter indstillingsknappen:
 - Motoren kører med forhøjet tomgangs-omdrejningstal.
4. Når varmkøringsfasen er slut, trædes der igen på gaspedalen:
 - Motoren kører med normalt tomgangs-omdrejningstal.

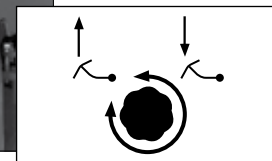
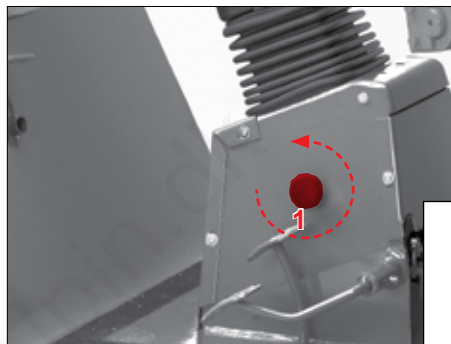

Fig. 38
Indstilling af tomgangs-omdrejningstal

Hvis motoren ikke starter



BEMÆRK

Fare tekniske skader!

Det er ikke muligt at starte motoren ved at trække læsseren i gang. Det hydrauliske anlæg kan beskadiges!

- Start maks. 20 sekunder uden afbrydelse.
- Vent et minut.
- Gentag startforløbet.
- Hvis motoren ikke er startet efter to startforsøg, skal du finde årsagen i tabellen over forstyrrelser („Fejlsøgning og afhjælpning af forstyrrelser“) eller kontakte et specialværksted.

5.3 Kørselsdrift

5.3.1 Håndbremse



BEMÆRK

Hvis håndbremsen er aktiveret, er læsserens drev koblet fra (kørespærre). Dette vises ved, at kontrol-lampen til håndbremsen lyser. Først når håndbremsen er sluppet, og kontrollampen er slukket, er det muligt at køre.

Aktiver håndbremsen, så læsseren sikres mod at kunne rulle bort. Håndbremsen aktiveres med grebet Pos. H (Fig. 39). Håndtaget sidder til venstre for førersædet.

- Tryk grebet pos. H i stilling 1:
 - Håndbremsen er aktiveret.

For at løsne grebet Pos. H skal grebet trækkes lidt op og knappen Pos. K derefter trykkes ind med tommelfingeren.

- Tryk grebet Pos. H i stilling 0:
 - Håndbremsen er løsnet.

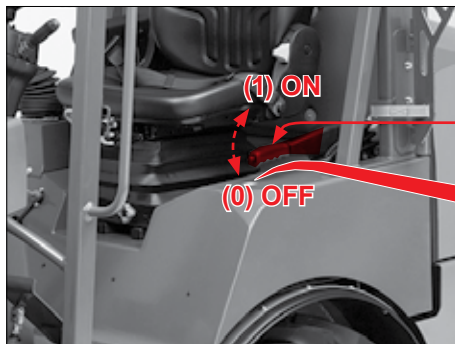
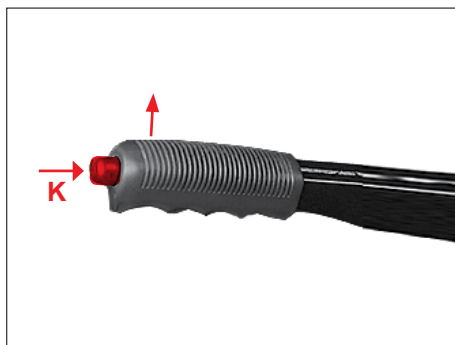

Fig. 39
Betjeningshåndtag til
håndbremse



5.3.2 Forberedelser før kørsel på offentlige veje



Ved kørsel på offentlige veje skal pallegaflernes gaffelgrene afmonteres!



BEMÆRK

Sørg for før kørslen, at maskinen er i overensstemmelse med de stedlige forskrifter og har en gyldig driftstilladelse.

1. Sikring af det ophængte redskab:
 - Kontrollér, at skovlen er tømt og sænket til transportstilling.
 - Anbring tandbeskyttelsen på skovlen.
2. Kontrollér belyningsanlægget og evt. advarsels- blinklampens funktion.
3. Sluk alle arbejdsprojektører!
4. Anbring alle hydrauliske styreventiler på 0- stillingen.
5. Spær altid løftestellet ved at aktivere låsen, før der køres på landeveje.
6. Tag sikkerhedsselen på.
7. Sørg for, at du kan køre afsted uden risiko.

5.3.3 Kørsel



ADVARSEL

Fare for ulykker, da læsseren kan vælte!

- ▶ Hold løftestellet sænket under kørslen!
- ▶ Tilpas hastigheden efter arbejdet og de givne forhold! Læsseren skal altid være under kontrol under kørslen!
- ▶ Vær opmærksom på personer og forhindringer i risikoområdet!



BEMÆRK

Tilkoblede kørselsretninger og kørefunktioner vises af kontrollamperne.

Hvis håndbremsen er aktiveret, er læsserens drev koblet fra (kørespærre). Dette vises ved, at kontrollampen til håndbremsen lyser. Først når håndbremsen er sluppet, og kontrollampen er slukket, er det muligt at køre.



- ▶ Forsigtig ved kørsel med sne og is – kørehastigheden skal sættes voldsomt ned ved vanskelige vejrforhold!
- ▶ Sæt aldrig kørehastigheden ned »på«, men altid »før« skråningen ved kørsel ned ad bakke!
- ▶ Støt ikke fødderne på bremse- inchpedalen.
- ▶ Afbryd omgående kørslen, hvis der konstateres fejl ved drevet, styretøjet eller bremserne! Sæt først læsseren i drift igen efter afhjælpning af forstyrrelsen!



Indstilling af kørselsretning

ADVARSEL

Fare for ulykker på grund af forkert aktivering af kørselsretningskontakten!

- ▶ Aktiver aldrig kørselsretningskontakten under kørslen! Læsseren kører uden advarsel straks i den modsatte retning. Brug kun kontakten efter vejledningen! Skift kun kørselsretning og funktioner, når læsseren står stille!
- ▶ Hold øje med kontrollamperne under skift!



BEMÆRK

Hvis læsseren er udstyret med ekstraudstyret „bakadvarselssystem ved bakning“, lyder der en advarselslyd, når der sættes i bagegear. Lyden skal advare personer, som befinder sig i nærheden af læsseren, når læsseren bakker.

Med skydekontakten pos. 1 (Fig. 40) skiftes læsserens kørselsretning. Efter start af motoren står køreindstillingen på 0- stillingen.

- Kørselsretningskontakt på midterstillingen:
 - Køreindstillingen står på neutral.
 - Skub kørselsretningskontakten frem:
 - Kontrollampen „7“ (Fig. 14) lyser. Læsseren kører fremad.
 - Skub kørselsretningskontakten tilbage:
 - Kontrollampen „8“ (Fig. 14) lyser. Læsseren kører tilbage.

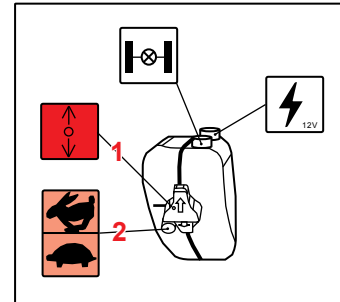
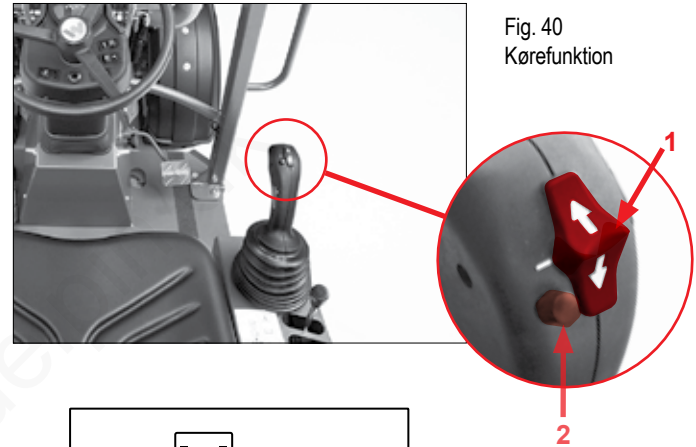

Gearskifte

Læsseren har to gear, ilgang og krybegang. Med kontakten pos. 2 (Fig. 41) skiftes læsserens gear.

- Tryk på tasten:
 - Læsseren skifter fra krybegang til ilgang. Kontrollampen „18“ (Fig. 41) lyser.
- Tryk på tasten igen:
 - Læsseren skifter fra ilgang til krybegang. Kontrollampen „9“ (Fig. 41) lyser.

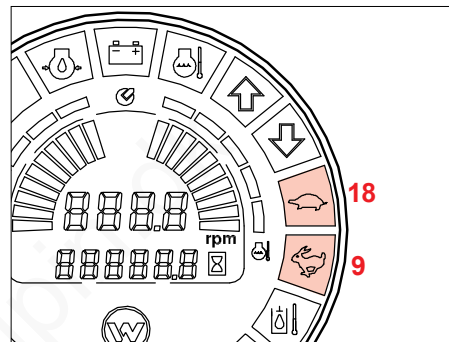

Fig. 41
Gearskifte

Kørsel med læsseren

1. Løsen håndbremsen, når motoren er kørt varm.
 - Håndbremse-kontrollampen slukkes. Læsseren er kø-reklar.
2. Vælg kørselsretningen ved at aktivere kørselsretnings-kontakten.
 - Den valgte kørselsretning vises med kontrollampen. Nu kan du køre.
3. Træd på gaspedalen.
 - Læsseren starter uden ryk.

Læsserens kørehastighed er proportional med gaspedalens stilling.

- Lavt motoromdrejningstal = lav kørehastighed
- Højt motoromdrejningstal = høj kørehastighed

Bremsning og standsning

Aktiver bremse- inchpedalen til venstre for rattet for at ændre hastigheden uafhængigt af motorens omdrejningstal. Den første del af pedalvejen stiller drevet tilbage, og derefter aktiveres bremseanlægget. Ved aktivering af bremse- inchpedalen kan du reducere pumpe-transportmængden trinløst, uden materialeslitage, indtil læsseren står stille. På denne måde kan du også køre meget langsomt ved højt motor-omdrejningstal.

1. Reducer læsserens kørehastighed ved at stille motor-omdrejningstallet tilbage.
2. Træd på bremse- inchpedalen for at bremse læsseren.
3. Træd på bremse- inchpedalen for at standse, indtil læs-seren står stille.
4. Stil kørekontakten på neutral.
5. Træk i armen til håndbremsen.



Skift af kørselsretning



ADVARSEL

Fare for ulykker på grund af forkert aktivering af kørselsretningskontakten!

- ▶ Aktiver aldrig kørselsretningskontakten under kørslen. Læsseren kører uden advarsel straks i den modsatte retning.
- ▶ Brug kun kontakten efter vejledningen!

1. Sæt kørehastigheden ned, indtil læsseren står stille.
2. Aktivér kørselsretningskontakten i den anden retning.
3. Aktivér gaspedalen, så læsseren sætter sig i bevægelse.



BEMÆRK

Fare for tekniske skader!

Undgå at beskadige drevet. Foretag kun ændring af kørselsretningen i henhold til vejledningen, når læsseren er standset.



BEMÆRK

Det er ikke nødvendigt at træde inchpedalen ned, hver gang der skiftes kørselsretning.

5.3.4 Slukning for læsseren og parkering



FORSIGTIG

Fare for ulykker, hvis der opholder sig personer i risikoområdet!

- ▶ Sørg for, at der ikke opholder sig personer i læsserens risikoområde, når læsseren standses og parkeres.
- ▶ Parker kun læsseren på brandsikrede pladser, som er beregnet hertil!



BEMÆRK

Bring læsseren til standsning uden ryk ved at aflaste gaspedalen eller ved at aktivere bremse- in- chpedalen, og sørg for at sikre den som beskrevet i kapitlet »Sikring af læsseren«!

5.4 Arbejdsdrift



Læs og overhold de »**Grundlæggende sikkerhedsanvisninger**«!

Fare for ulykker, hvis der opholder sig personer i risikoområdet!

- ▶ Vær opmærksom på, at der ikke må opholde sig personer i læsserens risikoområde!
- ▶ Kontrollér betjeningselementernes funktion, før arbejdet begyndes!

Fare for ulykker på grund af forkerte arbejdsværktøjer!

- ▶ Brug kun arbejdsværktøjer, som er godkendt af **WEIDEMANN**!
- ▶ Kontrollér, før arbejdet begyndes, at arbejdsværktøjerne ikke har skader, at de sidder fast og er låst rigtigt fast på løftekonstruktionen.

Fare for ulykker på grund af løftekonstruktionens pludselige ukontrollerede bevægelser!

- ▶ Aktiver alle løftekonstruktionens funktioner flere gange med trucket håndbremse indtil anslag for at fjerne et eventuelt vakuum i de hydrauliske cylindere, før arbejdet begyndes!

**ADVARSEL**

Fare for ulykker på grund af nedfaldende genstande!

- ▶ Hvis energiforsyningen afbrydes (afbrydelse af motoren, køre- eller arbejdshydraulikken), skal løftekonstruktionen straks sænkes ned på jorden, og styrekredsene og de hydrauliske ledninger skal aflastes for trykket! Læs kapitlet »Foranstaltninger ved afbrydelse af energiforsyningen«!

Før arbejdet begyndes

- Efterse læsseren for synlige mangler, før arbejdsområdet startes.
- Kontrollér betjeningsanordningernes funktioner.
- Kontrollér funktion for bremse og advarselsudstyr.
- Anmeld fundne mangler til den tilsynsførende og ved holdskifte til føreren, som afløser dig.
- Udfør „Kontrol før indstigning“ før indstigning (se kapitlet „Indstigning“).

5.4.1 Styrehåndtag til løftestel



ADVARSEL

Fare for ulykker, da læsseren kan vælte!

- ▶ Hold løftestellet sænket under kørslen!
- ▶ Fare for ulykker på grund af løftestellets ukontrollerede bevægelser! Skift aldrig til funktionen „svømmestilling“ med hævet løftestel! Svømmestillingen må kun tilkobles, hvis løftestellet er sænket!

Fare for ulykker!

- ▶ Aktiver kun løftestellet og det ophængte redskab fra førersædet!
- ▶ Arbejd altid med den nødvendige ro og oversigt! Hektisk og hurtig betjening fører til ulykker.
- ▶ Sænk altid løftestellet ned ved afbrydelse af arbejdet, og når arbejdet er slut!



BEMÆRK

Løftestellets svømmestilling findes på funktionen »Sænk« og »Udvipning«. Hvis multifunktionshåndtaget slippes, går det automatisk tilbage til 0- stillingen igen (bortset fra i svømmestillingen).

Med styrehåndtaget styres alle løftestellets arbejdsbevægelser pos. A (Fig. 42). Styrehåndtaget sidder til højre for førersædet.

Svømmestilling (↑)

- Flyt styrehåndtaget pos. A (Fig. 42) frem over modstanden, indtil det går i hak:
 - Svømmestillingen er indstillet.
- Træk styrehåndtaget pos. A tilbage over modstanden:
 - Svømmestillingen er koblet fra.

Løftestel

- Træk styrehåndtaget pos. A tilbage:
 - Løftestellet hæver sig.
- Flyt styrehåndtaget pos. A frem:
 - Løftestellet sænker sig.

Ophængt redskab

- Flyt styrehåndtaget pos. A til venstre:
 - Det ophængte redskab vipper ind.
- Flyt styrehåndtaget pos. A til højre:
 - Det ophængte redskab vipper ud.

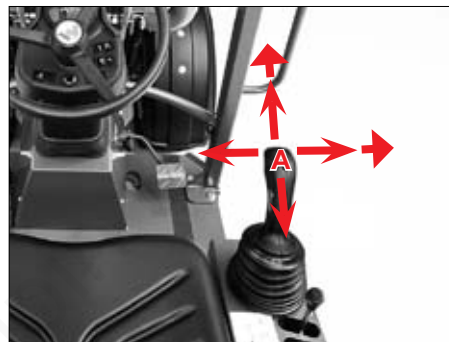
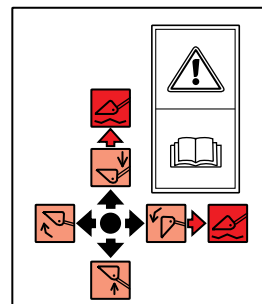

Fig. 42
Styrehåndtag til
løftestel



5.4.2 Lås til løftestel



BEMÆRK

Løftestellet kan sikres med en lås, så det ikke aktiveres ved en fejltagelse.

Hvis låsen er koblet til, er det ikke muligt at aktivere løftestellet. Det kan ikke ses på kontrollamper, at løftestellet er låst, men kun på betjeningshåndtagets stilling (Fig. 43).



FORSIGTIG

Fare på grund af utilsigtet aktivering af løftestellet ved kørsel på landeveje!

- ▶ Spær altid løftestellet ved at aktivere låsen, før der køres på landeveje!
- ▶ Spær altid løftestellet, før læsseren forlades.
- ▶ Åbn først låsen, når du har taget plads på førersædet og begynder arbejdet.

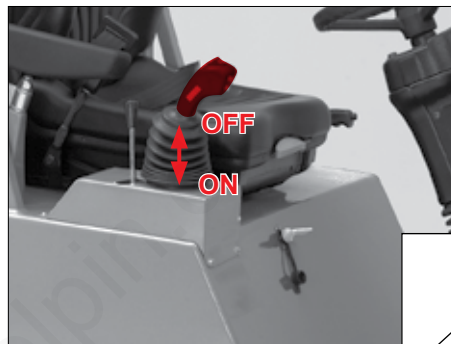
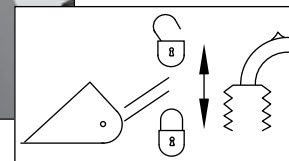

Fig. 43

Lås til løftestel



Aktivér låsen på løftekonstruktionen ved at "trykke" styrehåndtaget "ned" (Fig. 43).

- Tryk styrehåndtaget ned:
 - Låsen er aktiveret.
- Træk styrehåndtaget op:
 - Låsen er deaktiveret.

5.4.3 Styrehåndtag til ekstra hydraulik



BEMÆRK

Fare tekniske skader!

- ▶ Undgå snavs. Kontrollér, at de hydrauliske tilslutninger er rene.



BEMÆRK

Styrehåndtaget til den ekstra hydraulik skal gå automatisk tilbage til nulstilling. Medmindre den er udstyret med et indgreb (ekstraudstyr).

Med styrehåndtaget til den ekstra hydraulik pos. Z (Fig. 44) kan de hydrauliske tilslutninger til løftestellet aktiveres (Fig. 45).



Fig. 44
Styrehåndtag til ekstra hydraulik

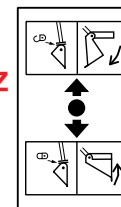

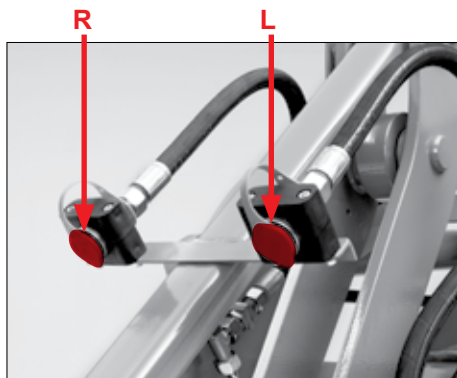

Fig. 45
Hydrauliske
tilslutninger

Hydraulisk lås til ophængte redskaber (Option)

Ved „ekstraudstyr hydraulisk lås“ kan den hydrauliske lås til hurtigskiftesystemet til de ophængte redskaber også aktiveres med styrehåndtaget til den ekstra hydraulik (Fig. 44).

- Flyt styrehåndtaget til den ekstra hydraulik til venstre (L):
 - Den venstre tilslutning er trykside, den højre er returløb.
- Flyt styrehåndtaget til den ekstra hydraulik til højre (R):
 - Den højre tilslutning er trykside, den venstre er returløb.

- Flyt styrehåndtaget til den ekstra hydraulik til højre (R):
 - Hurtigskiftesystemet er låst.
- Hold kontakten pos. 2 (Fig. 46) trykket ind, og flyt styrehåndtaget til den ekstra hydraulik til venstre (L):
 - Hurtigskiftesystemet er låst op.

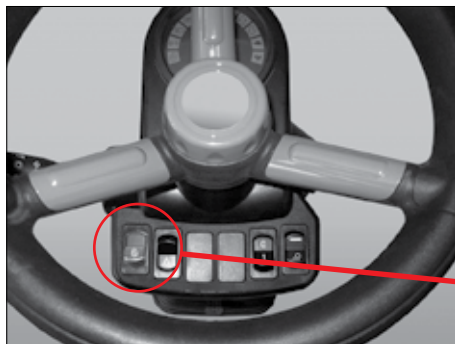

Fig. 46
Åbning af hydraulisk
lås til ophængte
redskaber



Indgreb til styrehåndtaget til den ekstra hydraulik (Option)



BEMÆRK

Fare på grund af overopvarmning af det hydrauliske anlæg!

- ▶ Sørg for, at styrearmen til den ekstra hydraulik altid står på »nulstillingen«, når indgrebet ikke behøves.

Med denne funktion kan de ekstra hydrauliske tilslutninger fungere i vedvarende brug. Denne funktion er nødvendig til bestemte ophængte redskaber, som har en hydrooliemotor, som behøver vedvarende drift (f. eks. fejekost). Dermed behøver man ikke hele tiden at holde på styrehåndtaget til den ekstra hydraulik.

- Bevæg styrehåndtaget for ekstra hydraulik tilbage over modstanden, indtil det går i hak:
 - Låsen er aktiveret.
- Bevæg styrehåndtaget for ekstra hydraulik tilbage over modstanden:
 - Låsen er deaktiveret.

5.4.4 Differentialspærre (Option)



BEMÆRK

Undgå at beskadige gearet!

- ▶ Tænd kun for differentialspærren, når hjulene står stille.
- ▶ Brug kun differentialspærren til læsesarbejde på løs eller smattet undergrund!

Når tasten pos. 1 (Fig. 47) er sluppet, er differentia-len somme tider stadig spærret. Det kan mærkes ved, at der skal bruges flere kræfter til at styre med. Prøv at løsne differentialspærren med lette styrebevægelser til højre / venstre, eller skift kørselsretningen.

Aktiver differentialspærren med tasten pos. 1 på multifunktionshåndtaget (Fig. 47). Med differentialspærren kan du spærre differentialegearet ved behov og dermed forhindre uregelmæssigt hjulslip.

- Tryk på tasten pos. 1 (Fig. 47):
 - Differentialespærren er aktiveret.
- Slip tasten pos. 1 (Fig. 47):
 - Differentialespærren er deaktiveret.

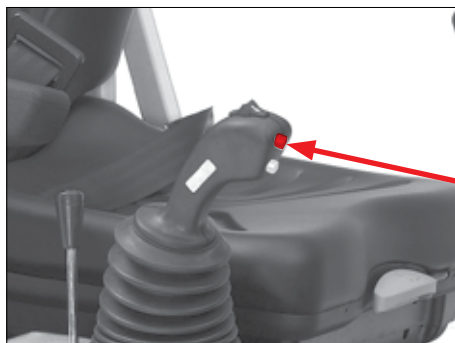
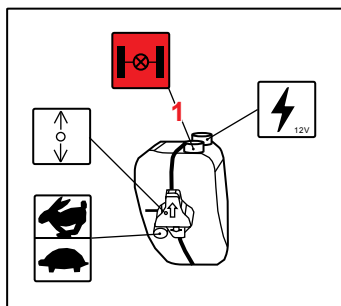

Fig. 47
Kontakt til differential-
spærre



5.4.5 Udskiftning af ophængte redskaber

Denne driftsvejledning beskriver udelukkende anvendelsen af følgende ophængte redskaber:

- Skovl til let gods
- Jordskovl
- Jordskovl med tænder
- Møggrab
- Pallegaffel

Hvis du vil anvende andre ophængte redskaber, skal du bemærke følgende:

Hvis der skal anvendes andre ophængte redskaber, skal driftsvejledningerne til disse ophængte redskaber følges. Rekvirer de tilhørende driftsvejledninger på følgende adresse:

WEIDEMANN GmbH
Mühlhäuser Weg 45-49
D-34519 Diemelsee-Flechtingen
Tlf. (0 56 33) 609 - 0
Fax (0 56 33) 609 – 222
E-mail: info@weidemann.de
www.weidemann.de



Brug kun ophængte redskaber til læsseren, som er godkendt af **WEIDEMANN**. Ved anvendelse af andre ophængte redskaber påtager Weidemann sig intet ansvar.

Undgå at overbelaste læsseren! Brug ikke for store skovle til tunge laster.

Hvis der skal trækkes nye hydrauliske slanger til et nyt redskab, skal du kontakte en fagmand. Kun specialpersonale må trække hydrauliske slanger.

Der bruges forskellige højtryksslanger. Vær opmærksom på DIN- betegnelserne på slangen eller armaturet ved bestilling af reservedele.

Bemærk sikkerhedsanvisningerne til udskiftning af ophængte redskaber!

**ADVARSEL**

Fare for ulykker på grund af forkerte ophængte redskaber! Brug kun ophængte redskaber, som er godkendt til læsseren af **WEIDEMANN**. Ikke-godkendte ophængte redskaber kan overbelaste læsseren. Derved kan der opstå ustabilitet for læsseren.

Fare for ulykker, da læsseren kan vælte! Hvis arbejdsværktøjet er belastet, ændres vægtforholdene for læsseren sig! De tilladte nyttelaster må ikke overskrides!

Kør kun med sænket løftestel.

Tilpas kørehastigheden under læsningen efter materialet, som skal læsses, og de omgivende forhold!

Fare for tilskadekomst på grund af hydraulisk oliestråle, som sprøjter ud under tryk (f.eks. hvis hydrauliske slanger er ødelagt)! Søg omgående læge, hvis olien trænger ind i huden eller øjnene.

Fare for ulykker, hvis der opholder sig personer i risikoområdet! Sørg for, at der ikke opholder sig personer i læsserens risikoområde.

Fare for ulykker, da det frakoblede ophængte redskab kan vælte. Udskiftning af ophængte redskaber må kun udføres af personale med tilstrækkelig faglig viden – hvis personalet mangler faglig viden, skal de undervises omhyggeligt af erfarent personale!

Fare for tilskadekomst på grund af beskadigede ophængte redskaber! Brug ikke beskadigede ophængte redskaber! Kontrollér, før arbejdet begyndes, at de ophængte redskaber ikke har skader, sidder fast og er låst rigtig fast!

Der må ikke arbejdes med beskadiget optagelse/lås til de ophængte redskaber!

Udfør kun arbejde ved de ophængte redskaber, hvis læsseren er sikret som beskrevet i kapitlet **»Sikring af læsseren«!**

**BEMÆRK**

Ikke-godkendte ophængte redskaber kan overbelaste læsseren. Derved kan der opstå skader på læsseren!

**BEMÆRK**

Ved ændringer, som foretages uden frigivelse fra firmaet **WEIDEMANN**, påtager Weidemann sig intet ansvar.

1. Læs brugervejledningen til det pågældende redskab igennem før montage, idriftsættelse eller vedligeholdelse.
2. Indhent informationer hos en **WEIDEMANN**- forhandler eller fra firmaet **WEIDEMANN**, og få tilladelse, hvis det hydrauliske anlæg skal ombygges, for at det ophængte redskab kan bruges (f.eks. trykløst returløb).
3. Vælg det ophængte redskab, som passer til arbejdet, som skal udføres.
4. Øv dig på arbejde med det ophængte redskab, før du arbejder med det første gang. Bliv fortrolig med alle funktioner og betjeningslementer.

Læsseren er udstyret med et hydraulisk hurtigskiftesystem til de forskellige ophængte redskaber. Derved er det muligt for læsserens betjeningsperson at til- og frakoble ophængte redskaber hurtigt og ukompliceret fra førersædet.

Til-/frakobling af ophængte redskaber



ADVARSEL

Fare for ulykker, hvis der opholder sig personer i risikoområdet!

- ▶ Sørg for, at der ikke opholder sig personer i læsserens risikoområde.

Fare for ulykker på grund af uønsket åbning af den hydrauliske lås!

- ▶ Kontrollér altid, at låseboltene (Fig. 46 + 48) er låst korrekt.

Fare for ulykker, da det frakoblede ophængte redskab kan vælte.

- ▶ Luk ophængte redskaber med bevægelige dele. Kontrollér, at det ophængte redskab står fast. Fastgør evt. det ophængte redskab med de dertil beregnede støtter. Stil kun det ophængte redskab på en bæredygtig og jævn undergrund.
-

Tilkobling med mekanisk hurtigskiftesystem:

1. Kør hen til redskab med læsseren (Fig. 48).
2. Anbring optagebolten pos. 1 under optagekrogen pos. 2.
3. Hæv løftekonstruktionen op, og vip ophængte redskab ind.
4. Før låseboltene pos. 3 (Fig. 49) ind. Tryk grebene på låseboltene pos. 4 ned.
5. Sørg for, at grebene på låseboltene pos. 4 er gået i indgreb, når de er blevet låset.

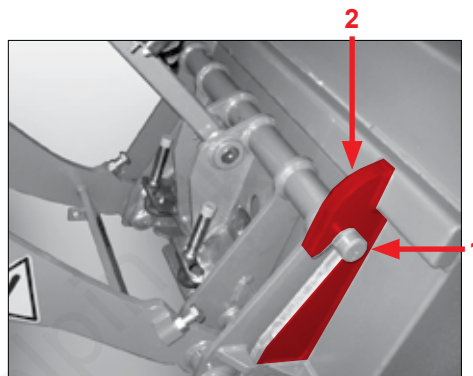

Fig. 48
Tilkobling mekanisk
lås

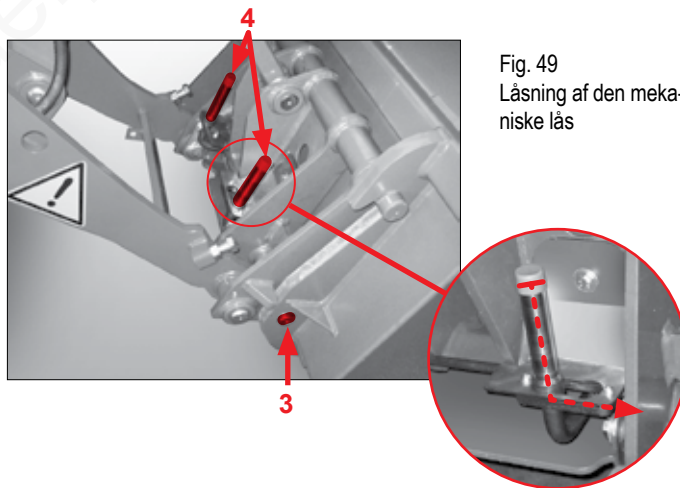
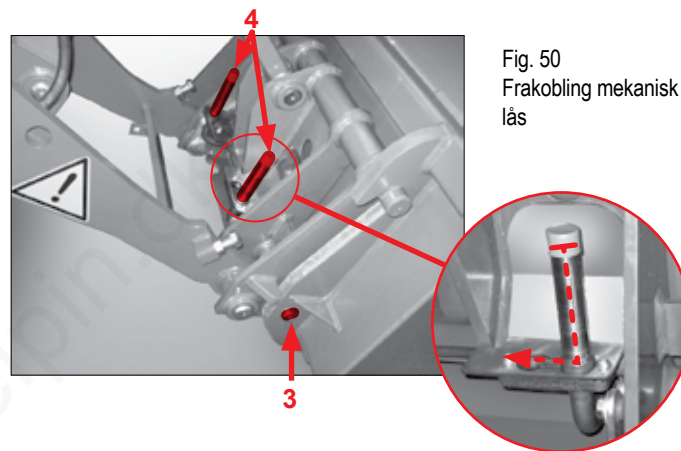

Fig. 49
Låsning af den meka-
niske lås

Frakobling med mekanisk hurtigskiftesystem:

1. Sænk ophængte redskaber ned, så det næsten står på jorden.
2. Træk låseboltene pos. 3 (Fig. 50) ind.
Tryk grebene på låseboltene pos. 4 ned.
3. Sænk løftestellet ned, og vip det ophængte redskab ud.
(Derved løsner optagerammen sig fra optagelommen).
4. Når optagerammen er fri, køres læsseren tilbage.



Tilkobling med hydraulisk hurtigskiftesystem (Option):

1. Kør hen til redskab med læsseren (Fig. 51).
2. Anbring optagebolten pos. 1 under optagekrogen pos. 2.
3. Hæv løftekonstruktionen op, og vip ophængte redskab ind.
4. Flyt styrehåndtaget til den ekstra hydraulik til højre (R).
– Låseboltene kører ud.
5. Kontrollér, at begge bolte er kørt ind i låseboringerne pos. 3.

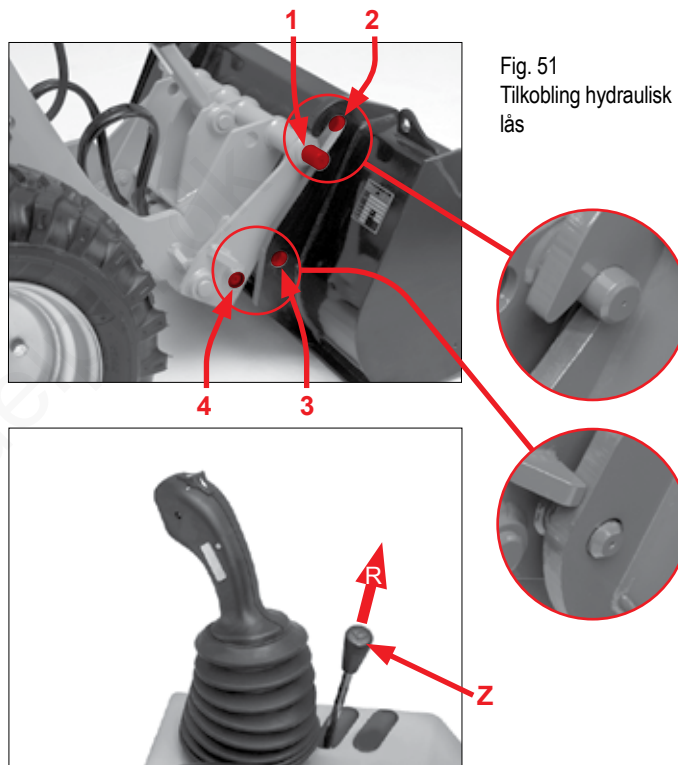

Fig. 51
Tilkobling hydraulisk
lås

Frakobling med hydraulisk hurtigskiftesystem (Option):

1. Sænk ophængte redskaber ned, så det næsten står på jorden.
2. Hold kontakten pos. 2 (Fig. 52) trykket ind, og flyt styrehåndtaget til den ekstra hydraulik til venstre (L).
 - Låseboltene kører ind.
3. Sænk løftestellet ned, og vip det ophængte redskab ud. (Derved løsner optagerammen sig fra optagelommen)
4. Når optagerammen er fri, køres læsseren tilbage.

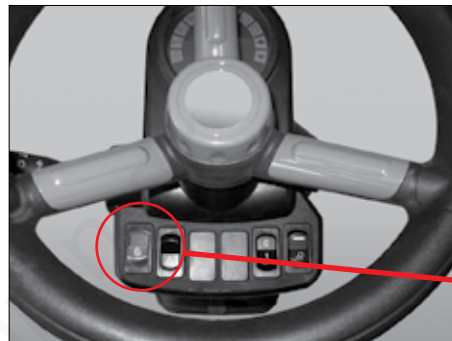
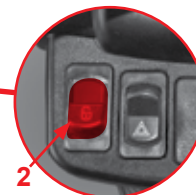

Fig. 52
Frakobling hydraulisk
lås



Tilslutninger til til-/frakobling af ekstra hydraulik



ADVARSEL

Fare for tilskadekomst på grund af hydraulisk olie-stråle, som sprøjtes ud under tryk (f.eks. hvis hydrauliske slanger er ødelagt)!

- ▶ Hvis olien trænger ind i huden eller øjnene, skal du **straks** søge læge.



BEMÆRK

Fare tekniske skader!

- ▶ Undgå snavs. Kontrollér, at de hydrauliske tilslutninger er rene.



MILJØHENVISNING

Hydraulisk olie er til fare for miljøet!

- ▶ Hold et kar under hurtigkoblingerne til den ekstra hydraulik for at opsamle evt. udløbende olie ved frakobling af de hydrauliske tilslutninger. Bortskaf olien miljørigtigt.

Tilkobling:

1. Stands motoren, og flyt styrehåndtaget til den ekstra hydraulik i begge retninger flere gange. På den måde fjernes trykket fra ledningerne til den ekstra hydraulik.
2. Fjern beskyttelseslukningerne fra tilslutningerne. Tryk hurtigkoblingen med slangen frem, når der tilsluttes til læsseren.
3. Sæt hurtigkoblingerne på arbejdsværktøjet ind i de tilhørende tilslutninger på den ekstra hydraulik på løftekonstruktionen (Fig. 53).
4. Træk i ophængte redskabs slange for at kontrollere, om hurtigkoblingen er gået korrekt i indgreb. Hurtigkoblingen må ikke løsne sig.
5. Kontrollér ophængte redskabs hydrauliske system og hurtigkoblingerne til den ekstra hydraulik for tæthed. Aktivér forsigtigt ophængte redskab.

Frakobling:

1. Stands motoren, og flyt styrehåndtaget til den ekstra hydraulik i begge retninger flere gange. På den måde fjernes trykket fra ledningerne til den ekstra hydraulik.
2. Stil et kar under hurtigkoblinger til den ekstra hydraulik for at opsamle evt. udløbende olie.
3. Tryk hurtigkoblingen med slangen frem for at løsne tilslutningen på læsseren. Træk samtidig i ophængte redskabs slange.
4. Sæt beskyttelseslukninger på tilslutningerne.

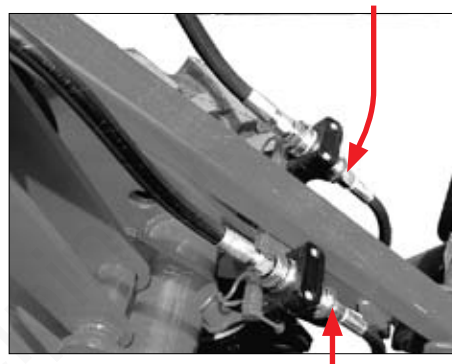

Fig. 53
Tilslutning af ekstra
hydraulik

5.4.6 Læsseskovl



- ▶ Undgå overbelastning! Overhold den maks. tilladte nyttelast.
- ▶ Betjen styrehåndtaget forsigtigt.



BEMÆRK

Letgodsskovlen anvendes ved lette materialer, som f.eks. korn, majs og kraftfoder.
Jordskovlen anvendes ved tunge materialer, som f.eks. grus, sand, jord og sten.

Bestemmelsesmæssig anvendelse

Arbejdsværktøjerne letgodsskovl/jordskovl bruges til løsning, optagning, transport og tømning af materialer.

Påsætning af læsseskovlen

Læs kapitlet „Tilkobling af ophængte redskaber“.

Betjeningselement

Betjen læsseskovlen med styrehåndtaget til løftekonstruktionen. Læs kapitlet „Styrehåndtag til løftestel“.

Betjening



BEMÆRK

Øv dig, før du begynder at arbejde med læsseskovlen første gang.

Ved udvipning af skovlen og pålæsning af køretøjer kan der ved behov udføres to arbejdsbevægelser samtidigt, f.eks. hævnung og vipning ud eller sænkning og vipning ind. Hertil skal bevægelsen overlape på betjeningshåndtaget (Fig. 54).

- 0 = nulstilling
- 1 = hæv
- 2 = sænk
- 2a = svømmestilling
- 3 = vip ind
- 4 = vip ud
- 4a = svømmestilling

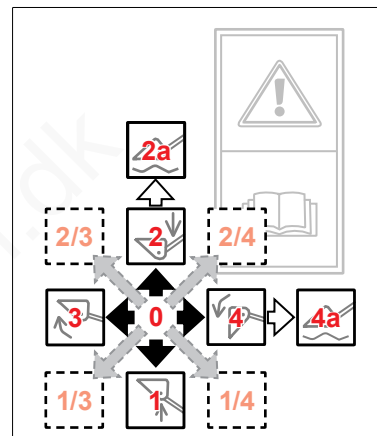

Fig. 54

Styrehåndtags- bevægelser

Svømmestillingen gør det muligt at trække af for at planere en overflade. Sænk læsseskovlen ned med spidsen på jorden. Lad styrehåndtaget gå i hak i stilling 2a. Skovlen ligger nu fritbevægeligt på jorden og kun belastet af sin egen vægt.

Niveaudisplay (Option)



BEMÆRK

Ved brug af forskellige ophængte redskaber kan du for hvert redskab anbringe en markering på styrerøret (Fig. 55 a + b). Ved udskiftning af ophængte redskaber er det hurtigt at tilpasse niveauisningen.

Vær opmærksom på niveauisningen (Fig. 55) for bedre at kunne vurdere det ophængte redskabs hældningsposition fra førersædet.

Indstilling af niveauisning:

1. Bring det ophængte redskab i parallel stilling til gulvet.
2. Løsen grebet pos. 1 ved at dreje mod venstre.
3. Flyt styrerøret pos. 2 således, at visningsstangen pos. 3 slutter med enden af styrerøret.
4. Arreter grebet ved at dreje mod højre.
5. Du kan nu justere det ophængte redskab i overensstemmelse med visningens stilling, mens du arbejder.

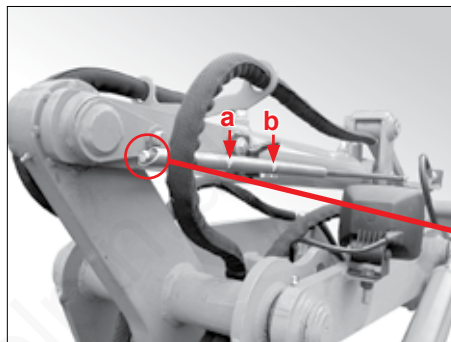
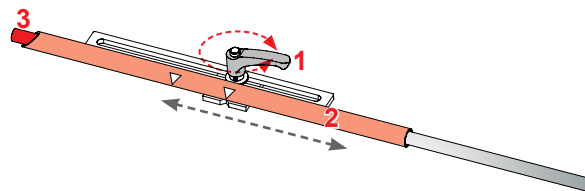
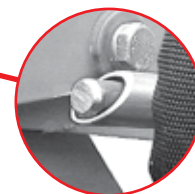

Fig. 55
Niveaudisplay



Arbejde med læsseskovl



ADVARSEL

Fare for ulykker, da læsseren kan vælte!

- ▶ Kør kun med sænket løftestel! Især ved vending, når læsseren er knækket ind, er der **fare for at vælte!**
- ▶ Kør med passende hastighed.
- ▶ Brug ikke læsseren, hvis der er for kraftige hældninger i terrænet.



BEMÆRK

Tilpas kørehastigheden efter læssematerialets type og de øvrige forhold ved indkøring. Sørg for, at der ikke er for meget hjulslip. Slitage på dæk og brændstofforbrug øges unødigt, og læsserens ydelse udnyttes ikke helt.

Læssearbejde

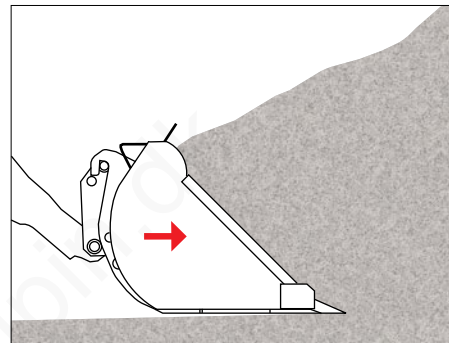

Fig. 56
Læssearbejde 1

For at tage løst materiale op sænkes læsseskovlen ned, så den står parallelt med jorden, og derefter køres den ind i læssematerialet. Kørehastigheden afhænger af læssematerialets type og de øvrige arbejdsforhold (Fig. 56).

Hæv nu løftestellet lidt, så læsserens forakse belastes. Derved undgås der alt for meget hjulslip. Hjulslippet kan også begrænses manuelt, ved at der inches.

Når læsseskovlen er fyldt, vippes den ind. Nu kan den fyldte skovl køres til aflæsningsstedet (Fig. 57).

Kør lige mod aflæsningsstedet, og løft først skovlen op kort før aflæsningsstedet.

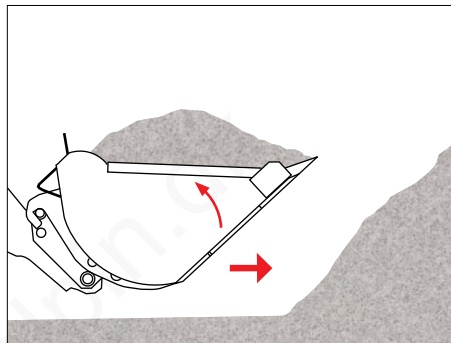

Fig. 57
Læssearbejde 2

Hvis der skal læsses materiale, som læsseskovlen kun kan komme ind i med besvær, kan du skabe en op- og nedadgående bevægelse af skovlens skrabebeakant med styrehåndtaget. Dette gør det lettere for skovlen at trænge ind i materialet (Fig. 58).

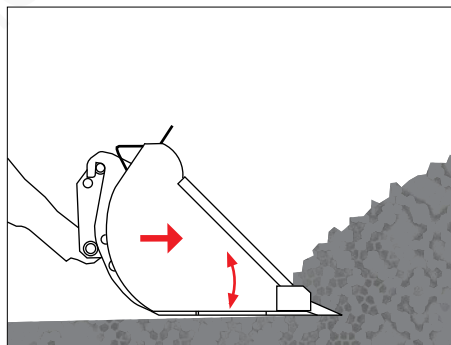

Fig. 58
Læssearbejde 3

Udgravningsarbejde

Blød undergrund:

Sænk læsseskovlen ned på jorden for at løfte blødt materiale, og vip den så langt frem, at der opstår en gravevinkel. Når du nu kører frem med læsseren, trænger skovlens skræbekant ind i jorden. Indstil nu vippevinklen lavere, så der løftes et lag af, som er så jævnt som muligt, og så stort hjulslip undgås (Fig. 59).

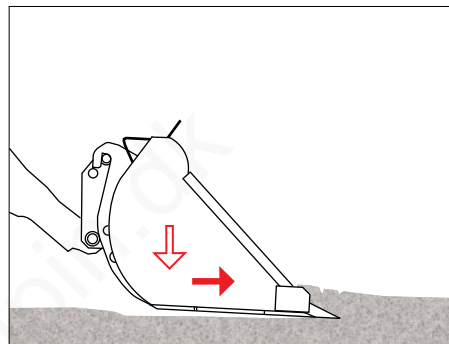

Fig. 59
Udgravningsarbejde 4

Hård undergrund:

Sænk læsseskovlen ned på jorden for at løfte hårdt materiale, og vip den så langt frem, at der opstår en gravevinkel. Når du nu kører fremad med læsseren, trykkes skovlen let nedad, så den kan trænge ned i jorden. Når skovlens gravekant trænger ned i jorden, indstilles vippevinklen fladere. Skab en op- og ned-bevægelse af skovlens gravekant med styrehåndtaget (Fig. 60).

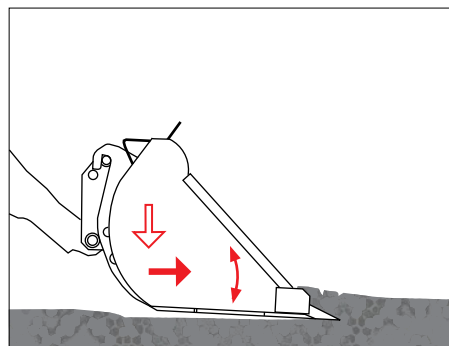

Fig. 60
Udgravningsarbejde 5

5.4.7 Møggrab



- ▶ Undgå overbelastning! Overhold den maks. tilladte nyttelast.
- ▶ Betjen styrehåndtaget forsigtigt.

Bestemmelsesmæssig anvendelse

Arbejdsværktøjet møggrab er beregnet til løsningen, optagning, transport og læsning af materialer som f.eks. silage, hør, rundballer, grønfoder og staldmøg.

Påsætning af møggrabben

Læs kapitlet „Tilkobling af ophængte redskaber“.

Betjeningsselement

Betjen arbejdsværktøjet møggrab med styrehåndtaget til løftekonstruktionen. Læs kapitlet „Styrehåndtag til løftestel“.

Betjening



BEMÆRK

Øv dig, før du arbejder første gang med møggrabben.

Arbejde med mæggraben



Ved kørsel på offentlige veje skal mæggrab afmonteres



ADVARSEL

Fare for ulykker, da læsseren kan vælte!

- ▶ Kør kun med sænket løftestel. Især ved vending, når læsseren er knækket ind, er der **fare for at vælte!**
- ▶ Kør kun med sænket løftestel.
- ▶ Især ved vending, når læsseren er knækket ind, er der fare for at vælte!



BEMÆRK

Tilpas kørehastigheden efter læssematerialets type og de øvrige forhold ved indkøring.

Sørg for, at der ikke er for meget hjulslip. Slitage på dæk og brændstofforbrug øges unødigt, og læsserens ydelse udnyttes ikke helt.

Læssearbejde

Sænk mæggraben så meget, at tænderne står parallelt med jorden, for at tage materiale op. Kør ind i materialet, som skal læsses. Kørehastigheden afhænger af materialets type og de øvrige arbejdsforhold.

Hæv nu løftestellet lidt, så læsserens forakse belastes. Derved undgås der alt for meget hjulslip. Hjulslippet kan også begrænses manuelt, ved at der inches.

Ved faste materialer som f.eks. fasttrådt mæg fra løbestald kan materialet løsnes, ved at mæggraben vippes indad.

Kør lige mod aflæsningsstedet, og løft først mæggraben op kort før aflæsningsstedet. Vip mæggraben ud for at læsse af.

5.4.8 Pallegaffel



- ▶ Undgå overbelastning! Overhold den maks. tilladte nyttelast.
- ▶ Betjen styrehåndtaget forsigtigt.

Bestemmelsesmæssig anvendelse

Pallegafflen er et arbejdsværktøj til løft, transport og aflæsning af laster. Enhver anden anvendelse er ikke formålsbestemt. Gafflerne skal altid benyttes parvist i leveringstilstanden. Kørsel med pallegaffel kræver, at føreren er specielt uddannet dertil.

Påsætning af pallegaffel

Læs kapitlet „Tilkobling af ophængte redskaber“.

Betjeningsselement

Pallegafflen betjenes med løftekonstruktionens styrehåndtag. Læs kapitlet „Styrehåndtag til løftestel“.

Betjening



BEMÆRK

Øv dig, før du begynder at arbejde med pallegafflen første gang.

Indstilling af afstand mellem gaffelgrenene



Er afstanden mellem gaffelgrenene forkert, kan lasten falde ned!

- ▶ Gaffelgrenene skal indstilles således, at de er symmetriske omkring læsserens midte.
- ▶ Indstil gaffelgrenene således, at der er størst muligt plads mellem dem (Fig. 61).

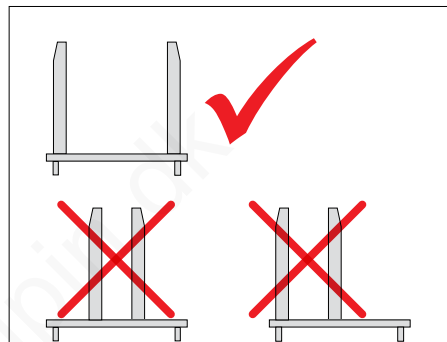

Fig. 61
Rigtig gaffelgrensafstand



FORSIGTIG

Fare for tilskadekomst!

Fingre og hænder kan komme i klemme mellem gaffelgrenholderen og gaffelkrogene.

► Rør ikke ved gaffelgrenholderens glideflade, mens gaffelgrenene forskydes.

1. Løft pallegaflen 10 - 30 cm over jorden.
2. Vip gaffelgrenens låsemekanisme op i lodret stilling (Fig. 62/1).
 - Låsemekanismen er løsnet.
3. Forskyd gaffelgrenen til den ønskede position. Hold om gaffelgrenen øverst og nederst (Fig. 62/2).
4. Vip gaffelgrenens låsemekanisme ned i vandret stilling (Fig. 62/3).
5. Forskyd gaffelgrenen, indtil låsen falder i hak.
 - Låsemekanismen er fastgjort.

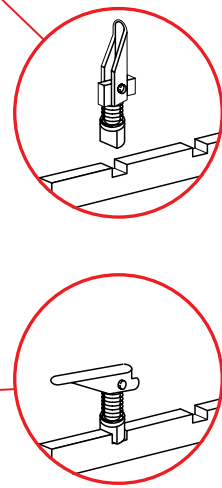
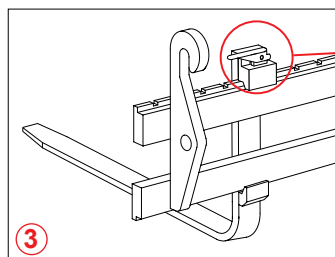
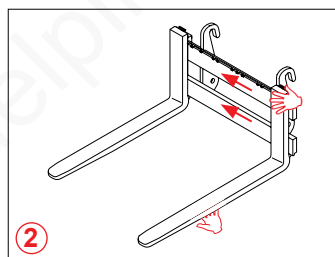
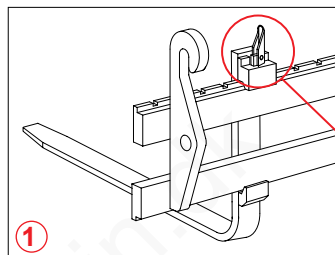

Fig. 62
Indstilling af gaffelgrensafstand

Arbejde med pallegaffel



Gaffelgrene på pallegafler skal afmonteres før kørsel på offentlig vej!



ADVARSEL

Fare for ulykker på grund af nedfaldende genstande! Nedfaldende genstande, **store baller** eller faldende ballestabler kan forårsage alvorlige og dødelige kvæstelser.

- ▶ Transporter **aldrig** flere **store baller** eller kasser samtidigt!
- ▶ Læsning af **store baller** eller stykgods med læssere uden fører-beskyttelsestag eller kabine er forbudt!

Fare for ulykker, da læsseren kan vælte!

- ▶ Kør kun med sænket løftekonstruktion!
- ▶ Kør med passende hastighed.
- ▶ Brug ikke læsseren, hvis der er for kraftige hældninger i terrænet.

Læsning

1. Kontroller, at læsserens og pallegaflens tilladte belastning er tilstrækkelige til lastens vægt.
2. Indstil gaffelgrenenes indbyrdes afstand og lås dem fast.
3. Kør lige hen til lasten.
4. Anbring pallegaflen i den ønskede højde, og stil den vandret.
5. Kør frem, indtil lasten ligger tæt på gaflens overside.
6. Hæv lasten lidt, og vip den lidt tilbage.
7. Kør tilbage og anbring lasten i transporthøjde.

Transport af last

1. Sænk lasten til transporthøjde. Lasten skal placeres så lavt som muligt. Vælg transporthøjden således, at pallegaflen netop kan bevæges hen over gulvets/jordens ujævnheder uden at støde imod dem.
2. Vip pallegaflen lidt tilbage, så lasten ikke glider af under kørslen. Hælder eller stiger transportvejen, skal lasten vende mod stigningen. Fastspænd lasten, hvis det er nødvendigt.
3. Tilpas hastigheden. Kør langsomt når der startes, vendes og stoppes.
4. Store, pladskrævende emner kan eventuelt transporteres ved at køre baglæns, da det giver bedre sigt.

Aflæsning

1. Kør lige hen til aflæsningsstedet.
2. Først umiddelbart før aflæsningsstedet sænkes til den nødvendige højde.
3. Kør frem, indtil lasten befinder sig hen over aflæsningsstedet.
4. Stil pallegaflen vandret, sænk lasten, og stil den på gulvet/jorden.
5. Kør tilbage indtil pallegaflen kan sænkes frit, og sænk den.
6. Bak væk fra aflæsningsstedet.

5.4.9 Forholdsregler hvis læsseren vælter



ADVARSEL

Fare for tilskadekomst!

Hvis læsseren vælter, kan føreren komme til skade.

- ▶ Tag altid sikkerhedsselen på, når du arbejder med læsseren.
- ▶ Kør kun med sænket løftekonstruktion.



BEMÆRK

Fare for motorskader!

Manglende iagttagelse af følgende henvisninger kan medføre **ekstreme motorskader!**

- ▶ Stands straks motoren, hvis læsseren står ekstremt på skrå eller vælter som følge af ukorrekt eller letsindig betjening.
- ▶ Start ikke motoren, når læsseren er rettet op igen.
- ▶ Kontakt et fagværksted! Motoren skal kontrolleres og frigives til fortsat drift af uddannet fagpersonale.



MILJØHENVISNING

Fare for skader på miljøet!

- ▶ Ret læsseren op igen så hurtigt som muligt, så der ikke kan slippe olie eller brændstof ud!
- ▶ Udløbet olie eller udløbet brændstof skal straks opsuges med et bindemiddel og separeres fra andet affald og derefter bortskaffes miljøvenligt!

5.4.10 Forholdsregler ved forskellige vejrforhold

Ved høje udendørs-temperaturer

Træf følgende forholdsregler ved høje temperaturer for at undgå, at læsseren ødelægges:

- Kontrollér regelmæssigt køleanlægget:
 - Hold vand- og olieølere rene.
 - Sørg altid for den rigtige kølemiddelstand.
 - Anvend den rigtige kølemiddelblanding.
 - Kontrollér regelmæssigt køleanlægget for lækage.
 - Kontrollér regelmæssigt ventilatorremmene.
- Brug motorsmørelie af den rigtige viskositetsklasse.
- Kontrollér regelmæssigt motorluftfilteret.

Ved lave udendørs-temperaturer



Fare for ulykker på grund af ændringer i jordforholdene! Sne, slam og islag kan føre til ulykker.

- ▶ Fare for ulykker på grund af dårlig sigtbarhed! Fjern is fra kabineruderne, før arbejdet startes.

Fare for ulykker, fordi man kan glide!

- ▶ Fjern sne og is fra førerstanden, før arbejdet startes.



BEMÆRK

Ved særligt lave temperaturer, dvs. -18°C eller endnu mindre, skal der eventuelt anvendes en ekstra starthjælp. Eksempler herpå er brændstof-, olie- og kølemiddelvarmeapparater samt ekstra batterier. Søg informationer hos specialforhandleren.

**BEMÆRK**

Fare for tekniske skader!

På grund af højere viskositet i det hydrauliske system og motorolie kredsløbet ved temperaturer under 0 °C kan der opstå større tekniske skader, hvis omdrejningstallet pludseligt øges.

- ▶ Lad motoren køre en periode med lavt omdrejningstal ved temperaturer under 0 °C. Jo lavere udendørs-temperaturer, desto længere varmkøringsfaser.
- ▶ Sæt ikke to batterier op efter hinanden for at skabe en startspænding på 24 V!

Træf følgende forholdsregler ved lave temperaturer for at undgå, at læsseren ødelægges, og for at gøre det nemmere at starte:

- Anvend den rigtige kølemiddelblanding.
- Brug motorsmøreolie af den rigtige viskositetsklasse.
- Brug dieselbrændstof til lave temperaturer.
- Fyld brændstoffranken op ved arbejdstidens afslutning.
- Sørg for, at batteriet altid er ladet helt op.
- Monter koldstarthjælpen (se info!)

5.5 Options

Skifteventil lægger funktion ind-/udvipning på ekstra hydraulik

Funktionen indstilles med kontakten pos 1 (Fig. 63) på multifunktionshåndtaget. Med denne funktion kan aktiveringen af de hydrauliske tilslutninger skiftes over til multifunktionshåndtaget. Dermed behøver du ikke at slippe multifunktionshåndtaget for at aktivere den ekstra hydraulik.

Indstilling af skifteventilen:

- Tryk på tasten pos. 1 (Fig. 63):
 - Funktionen „Vip ind“ aktiverer den venstre hydrauliske tilslutning.
 - Funktionen „Vip ud“ aktiverer den højre hydrauliske tilslutning.
- Slip tasten pos. 1 (Fig. 63):
 - Funktionen „Vip ind“ vipper det ophængte redskab ind.
 - Funktionen „Vip ud“ vipper det ophængte redskab ud.

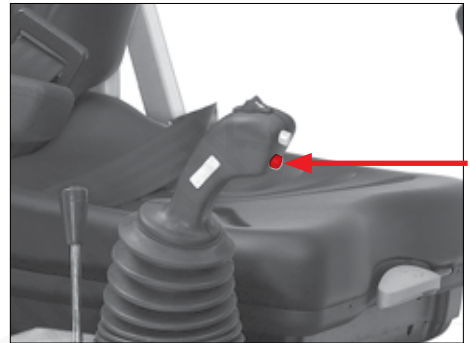
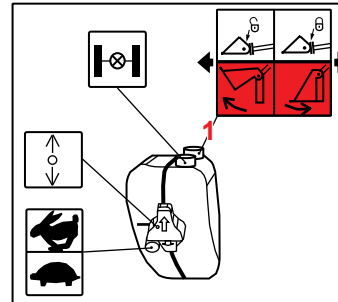

Fig. 63
Kontakt skifteventil



Hydro- tilslutning ekstra via skifteventil

Med denne funktion kan de ekstra hydrauliske tilslutninger aktiveres med multifunktionshåndtaget. Denne funktion er nødvendig, hvis de seriemæssige hydrauliske tilslutninger ikke er tilstrækkelige til bestemte ophængte redskaber. De seriemæssige hydrauliske tilslutninger kan aktiveres med styrehåndtaget til den ekstra hydraulik og de ekstra hydrauliske tilslutninger med multifunktionshåndtaget.

Funktionen indstilles med kontakten pos 1 (Fig. 63) på multifunktionshåndtaget.

Skifteventilen indstilles som ved „skifteventil lægger funktion ind-/udvipning på ekstra hydraulik“.

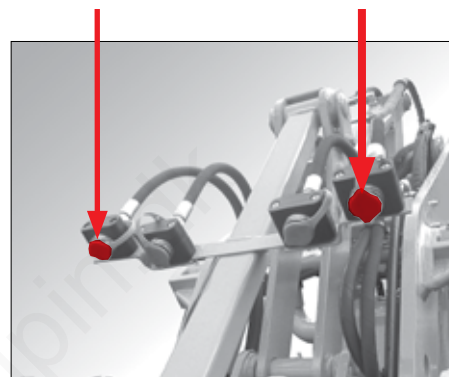
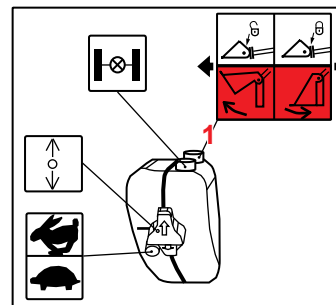

Fig. 64
Ekstra hydrauliske
tilslutninger



Hydro- tilslutning ekstra via ekstra styreenhed

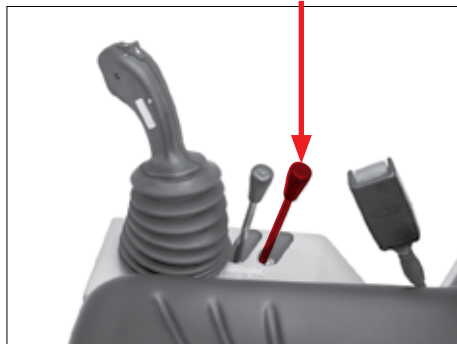
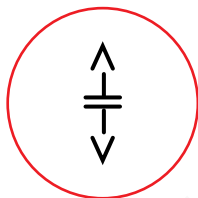

Fig. 65
Ekstra styrehåndtag



Funktionen styres med det ekstra styrehåndtag (Fig. 65) til højre for førersædet.

Med denne funktion kan de ekstra hydrauliske tilslutninger aktiveres (Fig. 64). Denne funktion er nødvendig, hvis de seriemæssige hydrauliske tilslutninger ikke er tilstrækkelige til bestemte ophængte redskaber.

Trykløs tilbagekørsel



Fig. 66
Trykløs tilbagekørsel

Til nogle ophængte redskaber er det nødvendigt med trykløs tilbagekørsel. Tilslutningen til den trykløse tilbagekørsel sidder foran til venstre på læssearmen (Fig. 66). Tilslutningen er udført, så det ikke er muligt at forveksle den med de normale tilslutninger til den ekstra hydraulik.

Optional multifunktionsarm til mange funktioner

Hvis læsseren er udstyret med el-stikdåse **og** skifteventil, aktiveres funktionerne med en anden multifunktionsarm (Fig. 67).

1. Differentialspærre
2. Skifteventil
3. Uden funktion (ledig til andre ekstra-funktioner)
4. El-stikdåse

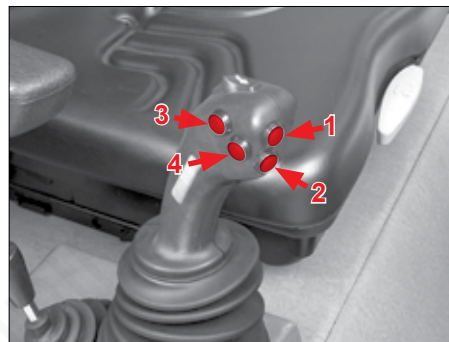
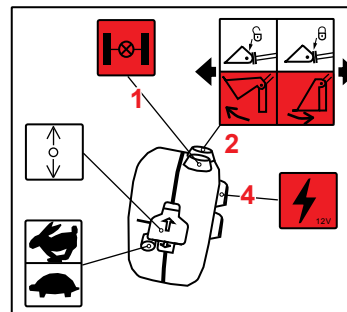

Fig. 67
Optional multifunktionsarm



El-stikdåse på løftestellet



BEMÆRK

Hvis læsseren er udstyret med el-stikdåse og skifteventil, aktiveres el-stikdåsen på vippekontakten pos. 4 (Fig. 68).

El-stikdåsen på løftestellet er nødvendig til tilslutning af ophængte redskaber, hvor nogle funktioner skal aktiveres elektrisk.

Tænd for el-stikkontakten på løftestellet (Fig. 68) med kontakten pos. 1 (Fig. 69) på styrearmen.

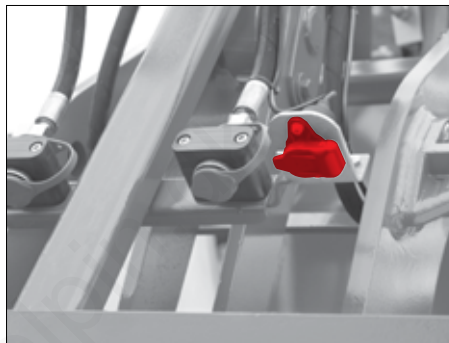
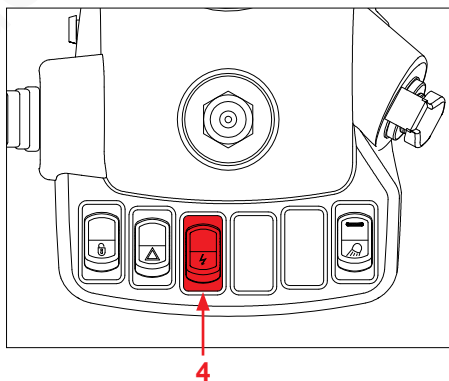
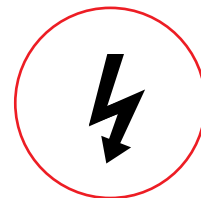

Fig. 68
El-stikdåse på løftestellet



Kontakt til el-stikdåse på løftestellet



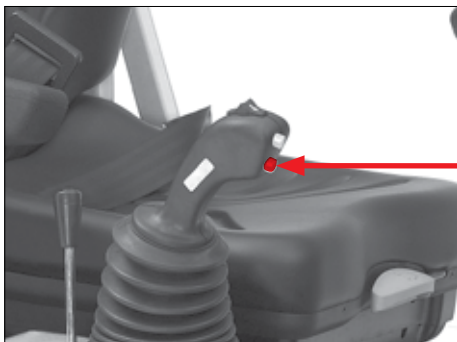

Fig. 69
Kontakt til el-stikdåse
på løftestellet

27 km/h-model



BEMÆRK

Læssere med en konstruktionsbetinget maksimumshastighed på mere end 20 km/h stiller særlige krav til brugeren/den driftsansvarlige med hensyn til kørekort og forsikringspligt!

Ved kørsel på offentlige veje kan der også være krav om godkendelse og registreringspligt!

Den driftsansvarlige har ansvaret for, at disse krav/forpligtelser opfyldes!

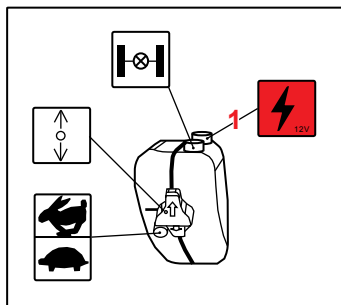

5.6 Option klapbart fører-beskyttelsestag

Sikkerhedshenvisninger klapbart fører-beskyttelsestag



ADVARSEL

Fare for ulykker på grund af nedfaldende genstande (Fig. 70)!

Nedfaldende genstande eller faldende ballestabler kan forårsage alvorlige og dødelige kvæstelser.

- ▶ Det er kun tilladt at læsse stykgods eller store baller med fører-beskyttelsestag eller kabine!
- ▶ Placér altid fører-beskyttelsestagnet i beskyttelsesstilling, hvis arbejdsbetingelserne tillader det.
- ▶ Klap kun fører-beskyttelsestaget væk, hvis det er ubetinget nødvendigt for at udføre arbejdet (f.eks. hvis du skal køre gennem lave porte).
- ▶ I områder, hvor store baller eller stykgods opbevares, skal fører-beskyttelsestaget grundlæggende være i beskyttelsesstilling!
- ▶ Transporter eller stabl aldrig flere store baller eller kasser samtidigt!

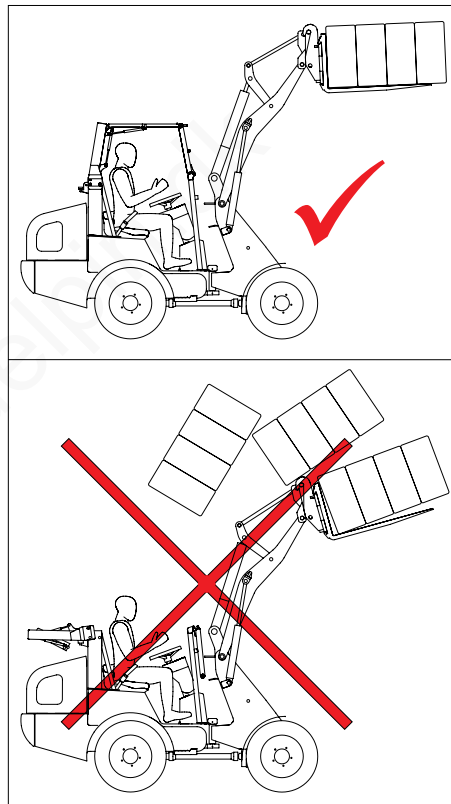
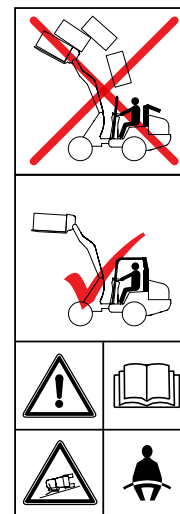
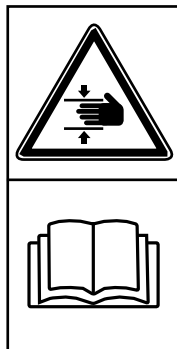

Fig. 70
Transport af store baller eller stykgods (klapbart fører-beskyttelsestag)





Sikkerhedsmærke

FORSIGTIG

Fare for kvæstelser ved at komme i klemme mellem bevægelige dele.

- ▶ Tag ikke fat i hængslerne, når førerbeskyttelsestaget klappes.
- ▶ Vær opmærksom på driftsvejledningen.

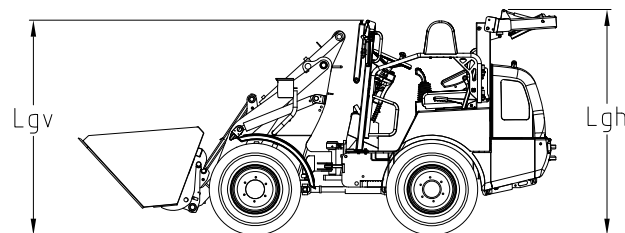
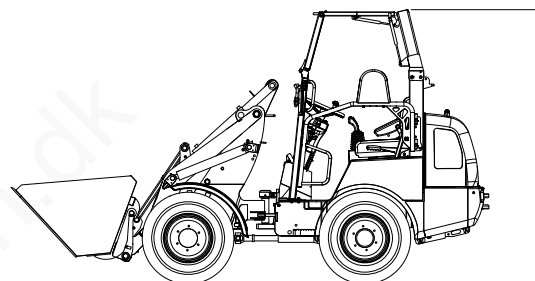

Dimensioner med dæk 10.0/75-15.3AS:

*Hvis der anvendes andre dæk eller fælge, ændres målene

| Pos | Betegnelse | Enhed | Værdi |
|-----|--|-------|-------|
| L | Højde over fører-beskyttelsestag | mm | 2333 |
| Lgh | Højde over fører-beskyttelsestag klappet bagud | mm | 1919 |
| Lgv | Højde over fører-beskyttelsestag klappet frem | mm | 1829 |

Fig. 71

Dimensioner (klapbart fører-beskyttelsestag)

Beskrivelse

Det klapbare fører-beskyttelsestag kan efter behov klappes væk. Derved bliver det muligt at køre gennem lave gennemkørsler med læsseren, som læsseren ellers ikke ville passe igennem.

Fører-beskyttelsestaget består af 2 bevægelige tagdele, der er forbundet med hængsler. Tagdelene holdes af 3 støtter. De 2 forreste støtter klappes frem enkeltvis. Den bageste støtte klappes bagud med tagdelene. Den bageste støtte anvendes også som ROPS- beskyttelsessystem. Tagdelene beskytter føreren mod nedfaldende genstande, når fører-beskyttelsestaget er i beskyttelsesstilling. Den forreste tagdel er sikret med 2 bolte. 2 gastrykfjedre understøtter klapningen.

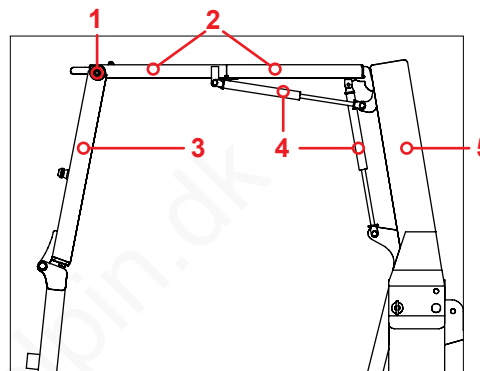

Fig. 72
Komponenter (klapbart
fører-beskyttelsestag)

Pos Betegnelse

| | |
|---|------------------|
| 1 | Sikringsbolt |
| 2 | Tagdele |
| 3 | Forreste støtter |
| 4 | Gastrykfjedre |
| 5 | Bageste støtter |

5.6.1 Vækklapning af fører-beskyttelsestaget



ADVARSEL

Fare for ulykker på grund af nedfaldende genstande!

- ▶ Klap kun fører-beskyttelsestaget væk, hvis det er ubetinget nødvendigt for at udføre arbejdet (f.eks. hvis du skal køre gennem lave porte).

Forberedelse

1. Stil læsseren på en bæredygtig, jævn undergrund (Fig. 73).
2. Sænk løftekonstruktionen helt.
3. Træk håndbremsen.
4. Stands motoren.

Løsgørelse af sikringsbolten

1. Træk boltgrebet pos. 1 (Fig. 74) ned og ud af klemmen.
2. Træk boltten ud med grebet.
3. Tryk boltgrebet op i den anden klemme.



Fig. 73
Forberedelse af vækklapning af fører-beskyttelsestaget (klapbart fører-beskyttelsestæg)

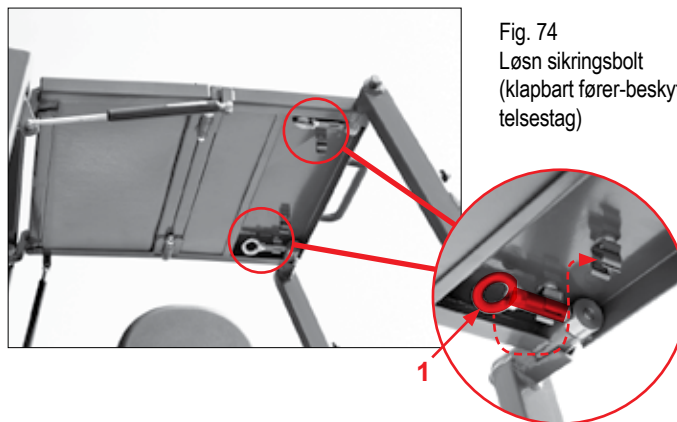

Fig. 74
Løsn sikringsbolt (klapbart fører-beskyttelsestæg)

Klap de forreste støtter frem

1. Tag fat i den forreste tagdel på grebet pos. 2 (Fig. 75), og løft den lidt.
2. Klap de forreste støtter frem pos. 3 (Fig. 75).
3. Lad de forreste støtter gå i indgreb i holderne pos. 4 (Fig. 75) i sammenklappet stilling.

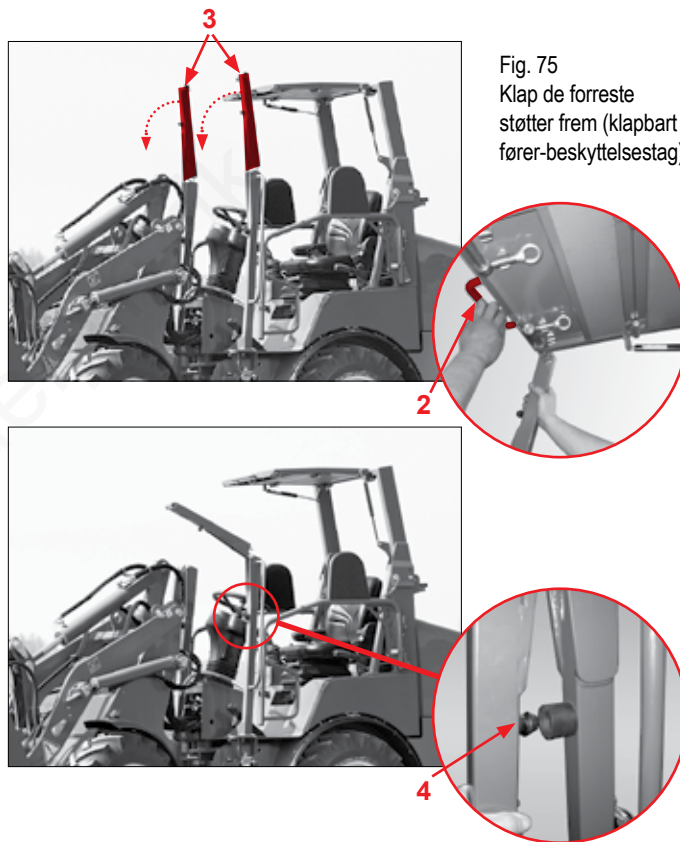

Fig. 75
Klap de forreste støtter frem (klapbart fører-beskyttelsestag)

Indklapning af tagdele



FORSIGTIG

Fare for kvæstelser ved at komme i klemme mellem bevægelige dele.



► Tag ikke fat i hængslerne, når fører-beskyttelsestaget klappes.



► Vær opmærksom på driftsvejledningen.

1. Tag fat i grebet på den forreste tagdel pos. 1 (Fig. 76), og træk det ned.
2. Klapp den forreste tagdel under den bageste tagdel.
3. Træk det sammenklappede tag ned, og klapp det bagud ind mellem den bageste støtte.

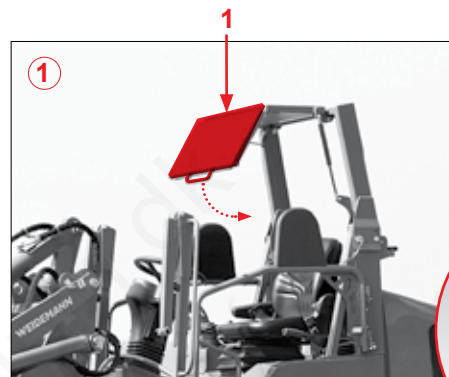
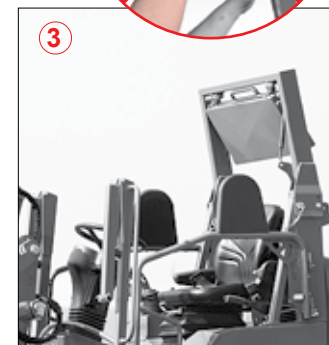

Fig. 76
Klap tagdelene ind
(klapbart fører-beskyttelsestæg)



Vækklapning af den bageste støtte

1. Fjern sikringsbolten pos. 2 (Fig. 77) på de bageste støtter.
2. Klap de bageste støtter pos. 3 (Fig. 74), indtil de ligger på gummibufferne.
3. Sæt sikringsbolten til de bageste støtter i igen, og sørg for at sikre den.

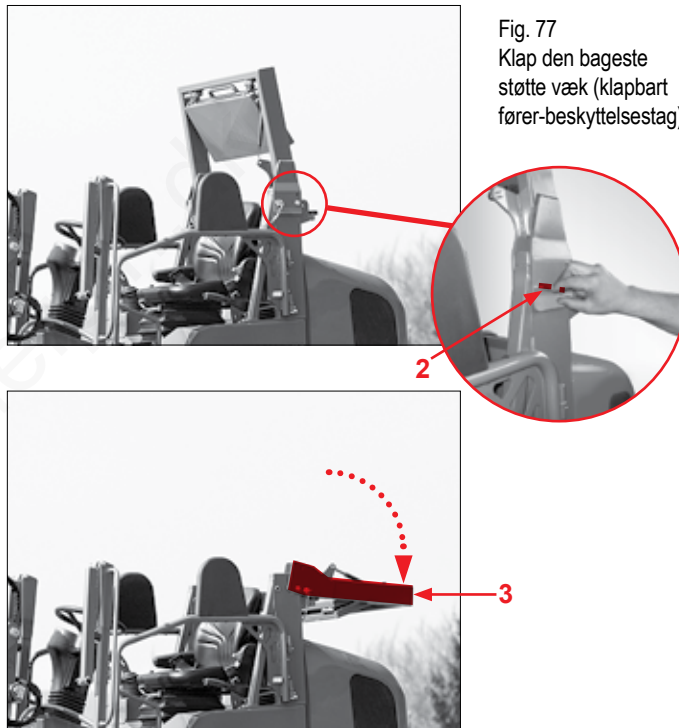

Fig. 77
Klap den bageste støtte væk (klapbart fører-beskyttelsestæg)

5.6.2 Placering af fører-beskyttelsestaget i beskyttelsesstilling



ADVARSEL

Fare for ulykker på grund af nedfaldende genstande!

- ▶ Kontrollér altid ved „placering i beskyttelsesstilling“, at **alle** sikringsbolte (og dem på de bageste støtter) er placeret korrekt og er sikret!



BEMÆRK

- ▶ Træk de forreste støtter ind for at sætte de forreste sikringsbolte i.

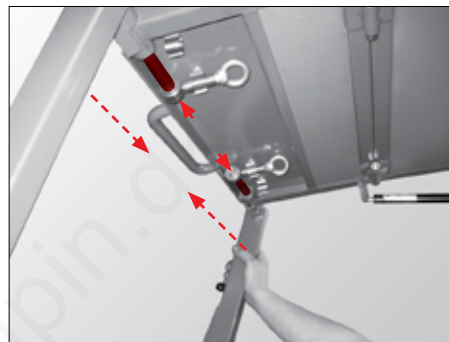

Fig. 78

Sæt de forreste sikringsbolte i (klapbart fører-beskyttelsestag)

Fører-beskyttelsestaget bringes i beskyttelsesstillingen i omvendt rækkefølge af „Vækklapningen af fører-beskyttelsestaget“.

5.7 Sikkerhedsanvisninger ved anvendelse med anhænger

- Det er kun tilladt at anvende anhænger med typegodkendt, tilladt anhængerkobling.
- Det er ikke tilladt at anvende anhænger på køretøjets bugseringsanordning.
- De nationale forskrifter for anvendelse med anhænger skal følges.
- Føreren skal være i besiddelse af det relevante nationale kørekort.
- Det er ikke tilladt at medføre personer på anhængere.
- Den maksimalt tilladte lodrette belastning og trukne vægt skal overholdes.
- Overskrid ikke den tilladte hastighed med anhænger.
- Inden anhænger kobles til og fra, skal den sikres imod at trille væk med parkeringsbremse og egnede bremsekiler.
- Under tilkobling af en anhænger må der ikke opholde sig nogen personer mellem det trækkende køretøj og anhænger.
- Kobl anhænger korrekt til køretøjet.
- Kontroller, at bremses og belysning fungerer korrekt.
- Inden der køres væk, skal det kontrolleres, at der ikke opholder sig nogen personer mellem det trækkende køretøj og anhænger.
- Ved anvendelse med anhænger ændrer køretøjets køreegenskaber sig. Føreren skal være fortrolig med denne ændring og handle tilsvarende.
- Vær opmærksom på køretøjets styremåde og anhængerens vendecirkel.
- Reducer hastigheden inden kørsel ned ad bakke, eller tilpas hastigheden til forholdene.

5.7.1 Forudsætninger for anvendelse med anhænger

Det er kun tilladt at anvende anhænger med den type-godkendte anhængerkobling. På offentlig vej må der kun medføres tilkoblede anhængere til anvendelse i land- eller skovbrug med forbrugsartikler til land- eller skovbrug og/ eller med komponenter til gravekranen.

Transport af andre anhængere/andet gods er kun tilladt med køretøjstypen trækmaskine.

De pågældende pålæg for anvendelse af anhænger findes i driftstilladelsen.

Det er kun tilladt at anvende anhænger med monteret arbejdsværktøj på læsseanordningen.

5.7.2 Kontroller sikkerhedsforanstaltningerne

- Kontroller, at anhængerens trækanordning er koblet vandret til anhængerkoblingen.
- Udfør regelmæssig vedligeholdelse af anhængerkoblingen.
- Udfør regelmæssig vedligeholdelse af anhængerkoblingen.

5.7.3 Betjening anhængerkobling



ADVARSEL

Fare for kvæstelser, hvis der opholder sig personer i fareområdet!

Personer, der befinder sig i området mellem det trækkende køretøj og anhængerens, kan blive overset af føreren ved til- og frakoblingen og dermed blive kvæstet.

- ▶ Kontroller, at der ikke opholder sig nogen personer i fareområdet mellem det trækkende køretøj og anhængerens.

5.7.4 Automatisk anhængerkobling



FORSIGTIG

Ved utilsigtet betjening af anhængerkoblingen er der fare for klemningsulykker!

Anhængerbolten lukker pludseligt og kan forårsage kvæstelser.

- ▶ Grib ikke ind under låsebolten.
- ▶ Hold altid anhængerbolten låst, når den ikke anvendes.

Denne instruktionsbog beskriver anvendelsen og betjeningen af følgende anhængerkobling:

- Automatisk anhængerkobling

5.7.5 Kobl anhængerens til køretøjet

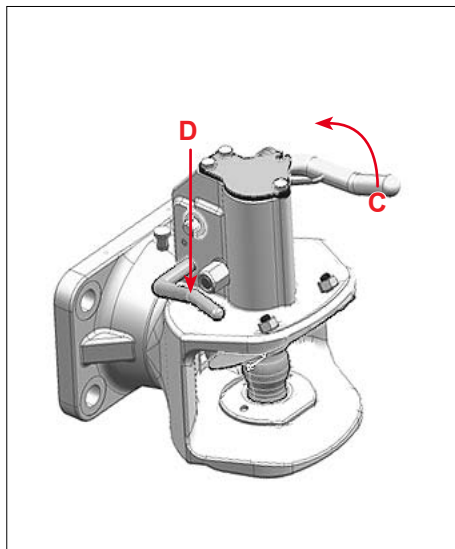

Automatisk anhænger-
gerkobling

1. Tryk grebet C helt opad.
2. Indstil anhængerens trækstang til den rigtige højde.
3. Kør langsomt køretøjet baglæns til anhængerens trækstang, indtil anhængerens trækøje berører udløsningsenheden og udløses.
4. Kontroller, at låsningen er korrekt.
5. Fjern kiler, og løsn parkeringsbremsen.
6. Forbind anhængerens tilførselsledninger med køretøjet.

Kobl anhængerens fra køretøjet

1. Parker anhængerens på bærefast, plant og tørt underlag.
2. Aktiver anhængerens parkeringsbremse, og anbring kiler ved anhængerens hjul.
3. Afbryd anhængerens tilførselsledninger fra køretøjet.
4. Tryk grebet C helt opad.
5. Kør køretøjet langsomt væk fra anhængerens.
- ➔ Luk anhængerkoblingen ved at trykke på grebet D.

5.7.6 Tekniske specifikationer for ekstraudstyret automatisk anhængerkobling

**BEMÆRK**

Vægtangivelserne må ikke overskrides!

Vægtangivelser

| | |
|---------------------------------|-------|
| tilladt maks. lodret belastning | 50 kg |
|---------------------------------|-------|

| | |
|-------------------------------|----------|
| tilladt trukket vægt bremsede | 2.500 kg |
|-------------------------------|----------|

| | |
|------------------------------------|--------|
| tilladt trukket vægt ikke bremsede | 500 kg |
|------------------------------------|--------|



www.delpin.dk

6 BUGSERING OG TRANSPORT

6.1 Bugsering



ADVARSEL

Fare for ulykker!

- ▶ Bugser kun læsseren, hvis styretøj og brems er funktionsdygtige, og den ellers ikke kan transporteres!
- ▶ Bugser kun læsseren med en bugseringsstang eller et bugseringsreb!
- ▶ Der må ikke opholde sig personer i bugseringsstangens eller bugseringsrebets risikoområde under bugseringen!
- ▶ Bugseringsstangen eller bugseringsrebet må ikke være beskadiget, og brudbelastningen skal mindst være det tredobbelte af slæbevognens trækraft!
- ▶ Slæbevognen skal have tilstrækkelig stor trækraft! Slæbevognens fører og læsserens fører skal koordinere deres aktiviteter og gå forsigtigt frem!
- ▶ Fastgør læsseren efter bugseringen, så den ikke kan trille væk eller benyttes af uvedkommende!



BEMÆRK

Fare på grund af beskadigelse af det hydrauliske anlæg på grund af overopvarmning!

- ▶ Bugser kun læsseren så langt, det er nødvendigt for at bjærge den ud af risikoområdet, dog **maksimalt 500 meter!**
- ▶ Hastigheden for bugsering må ikke overskride **5 km/h!**
- ▶ Brug transportudstyr til længere strækninger, eller reparer læsseren på stedet!

Bugseringsanordning



ADVARSEL

Fare for ulykker!

- ▶ Bugseringsanordningen må ikke benyttes til trækning af påhængslaster!



Fig. 79
Bugseringsanordning

Kortslutning af drevet



ADVARSEL

Fare for ulykker, da førerpladsen kan vippe!

- ▶ Bugser først læsseren, når førerpladsen er sikret!



BEMÆRK

Fare på grund af beskadigelse af det hydrauliske anlæg!

- ▶ Drej ikke gevindboltene pos. 1 (Fig. 80) længere end beskrevet under punkt 3, da vigtige dele på ventilerne til aksialstempelpumpen ellers ødelægges!
- ▶ Drej efter bugsering gevindboltene ud igen indtil anslag, og fastgør gevindboltene med sekskantmøtrikkerne pos. 2 (Fig. 80)! Ellers er kørsel ikke muligt.

Højtryksbegrænsningsventiler

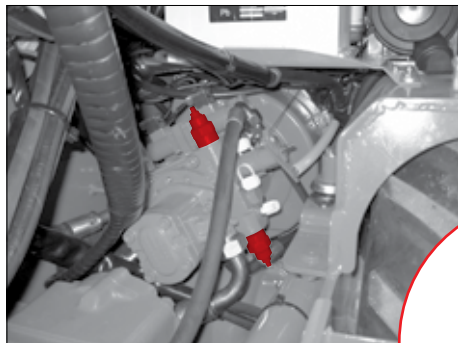
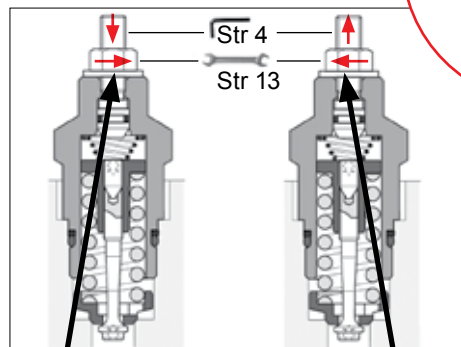

Fig. 80
Kortslutning af drevet



Aktivering af bypass

Deaktivering af bypass

For at bugserer læsseren er det nødvendigt, at du kortslutter køredrevet. I dette tilfælde omstilles kraftoverførslen til friløb. Til dette formål er den variable pumpe udstyret med højtryksbegrænsningsventiler med bypass-funktion.

1. Vip førerpladsen (se kapitlet Vedligeholdelses- og eftersynsarbejde).
2. Løsn sekskantmøtrikkerne pos. 2 (Fig. 80).
3. Drej gevindboltene pos. 1 (Fig. 80) så langt ind, at de afslutter med sekskantmøtrikken.
4. Vip førerpladsen tilbage, og fastgør den igen til bugsering.

Efter bugseringen:

1. Drej igen gevindboltene pos. 1 (Fig. 80) ud indtil anslag.
2. Spænd sekskantmøtrikkerne pos. 2 (Fig. 80) fast med et tilspændingsmoment på 22 Nm.

6.2 Transport



Læs og transporter kun læsseren, hvis alle sikkerhedsforskrifter er opfyldt!

Læsning og transport må kun udføres af erfarent, uddannet personale! Transportpersonalet bærer altid ansvaret for læsning og transport!

Læsning af læsseren på et transportkøretøj



ADVARSEL

Fare for ulykker ved forkert pålæsning!

- ▶ Rengør læsseren groft for snavs, før den læsses og transporteres!
- ▶ Brug transportudstyr med den rigtige bæreevne (bemærk læsserens driftsvægt)!

Fare for ulykker, fordi læsseren kan falde ned eller glide ned under læsningen!

- ▶ Forsigtig ved læsning og transport ved sne og is!

Blokering af knækleedet



- ▶ Bloker altid knækleedet, **før** læsseren surres fast på transportudstyret!
- ▶ Aktivér ikke styretøjet, hvis knækleedet er blokeret!
- ▶ Løsn først knæksikringen efter transporten!

Knæksikringen pos. 1 (Fig. 81) er fastgjort på forvognen på dertil placerede bolte og sikret med fjederstik.

1. Kør læsseren, så den står lige.
2. Løsn fjederstikkene.
3. Sæt knæksikringen pos. 1 omkring.
4. Foretag sikring af knæksikringen med fjederstikkene.

Løsn blokeringen i omvendt rækkefølge.

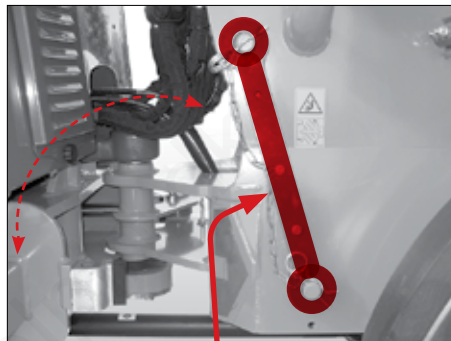
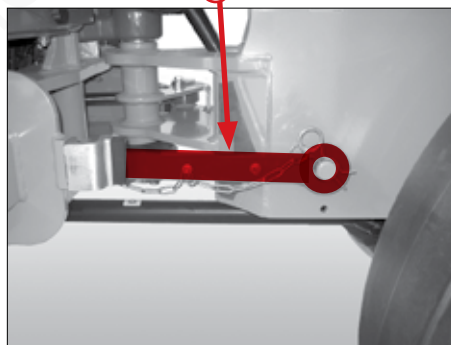

Fig. 81
Knæksikring

Knækleed frit



Knækleed blokeret

Automatisk kørsel på transportudstyret



ADVARSEL

Fare for ulykker ved forkert pålæsning!

- ▶ Brug kun læsseramper med tilstrækkelig størrelse, og som ikke er med skader (bemærk læsserens driftsvægt).
- ▶ Der må ikke være olie eller fedt på transportarealet og læsseramperne!
- ▶ Fastgør læsseren som beskrevet i kapitlet »**Sikring af læsseren**«, når den er kørt på transportudstyret!
- ▶ Bloker knækleedet med knæksikringen som beskrevet i kapitlet »Blokering af knækleedet«!

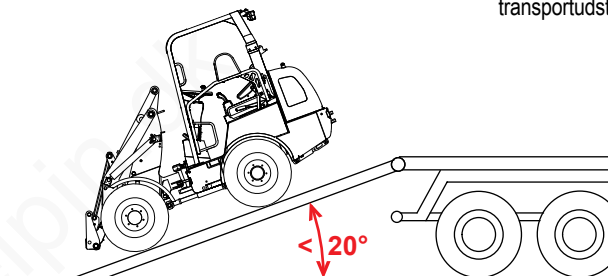

Fig. 82
Automatisk kørsel på
transportudstyret

Læsning med kran



ADVARSEL

Fare for ulykker ved forkert pålæsning!

- ▶ Bloker, **inden** læssegrejet anbringes, knæklede med indknækssikringen som beskrevet i kapitlet »Blokering af knæklede«!
- ▶ Brug kun løftegrej med tilstrækkelig bæreevne, som ikke er beskadiget (bemærk læsserens driftsvægt)!
- ▶ Ophold dig aldrig under den løftede læs!
- ▶ Fastgør læsseren som beskrevet i kapitlet »**Sikring af læsseren**«, når den er læsset på transportudstyret!

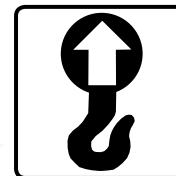

Fig. 83
Mærkat anhuignings-
punkter

Brug anhuigningspunkterne (Fig. 84) som er markeret med mærkaterne (Fig. 83) til påhængning af læssegrejet!

1. Løsn skruen, som de bageste anhuignings- øjer er fastgjort med, for at kunne dreje dem.
2. Spænd skruen fast med et tilspændingsmoment på 225 Nm.



Fig. 84
Anhugningspunkter
Foran

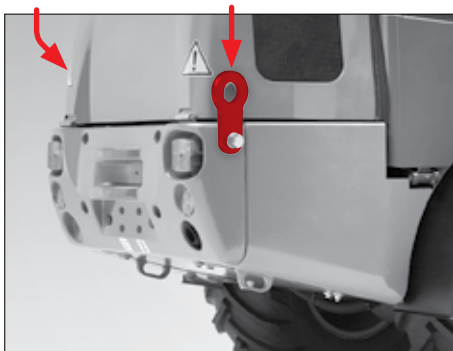

Anhugningspunkter
Bag

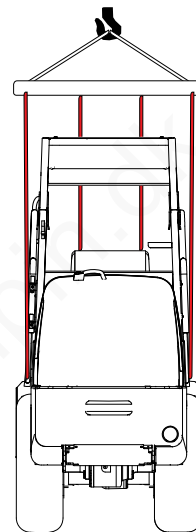
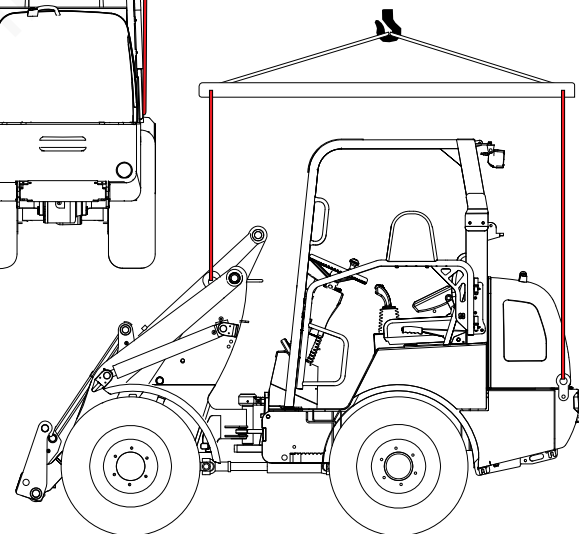

Fig. 85
Læsning med kran



Fastsurring af læsseren



ADVARSEL

Fare for ulykker ved forkert pålæsning!

- ▶ Bloker altid knækleddet, **før** læsseren surres fast på transportudstyret!
- ▶ Brug underlagskiler, så det forhindres, at læsseren glider eller ruller væk!
- ▶ Fastsur kun læsseren til de dertil beregnede anhugningspunkter som vist i Fig. 88!
- ▶ Brug kun fastsurringsudstyr med den rigtige bæreevne (bemærk læsserens driftsvægt)!

Brug anhugningspunkterne (Fig. 87), som er markeret med mærkaterne (Fig. 86), som anhugningspunkter til fastsurring af læsseren.



Fig. 86
Mærkater til fastsurringspunkter

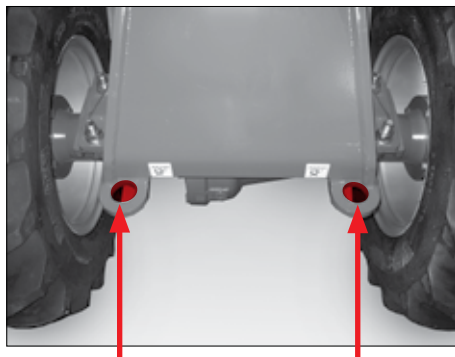
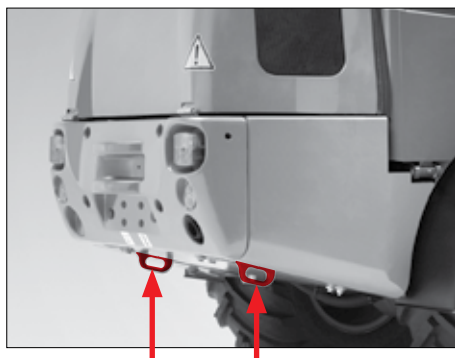

Fig. 87
Fastsurringspunkter
Foran



Fastsurringspunkter
Bag

Fig. 88

Fastsurring af læsseren

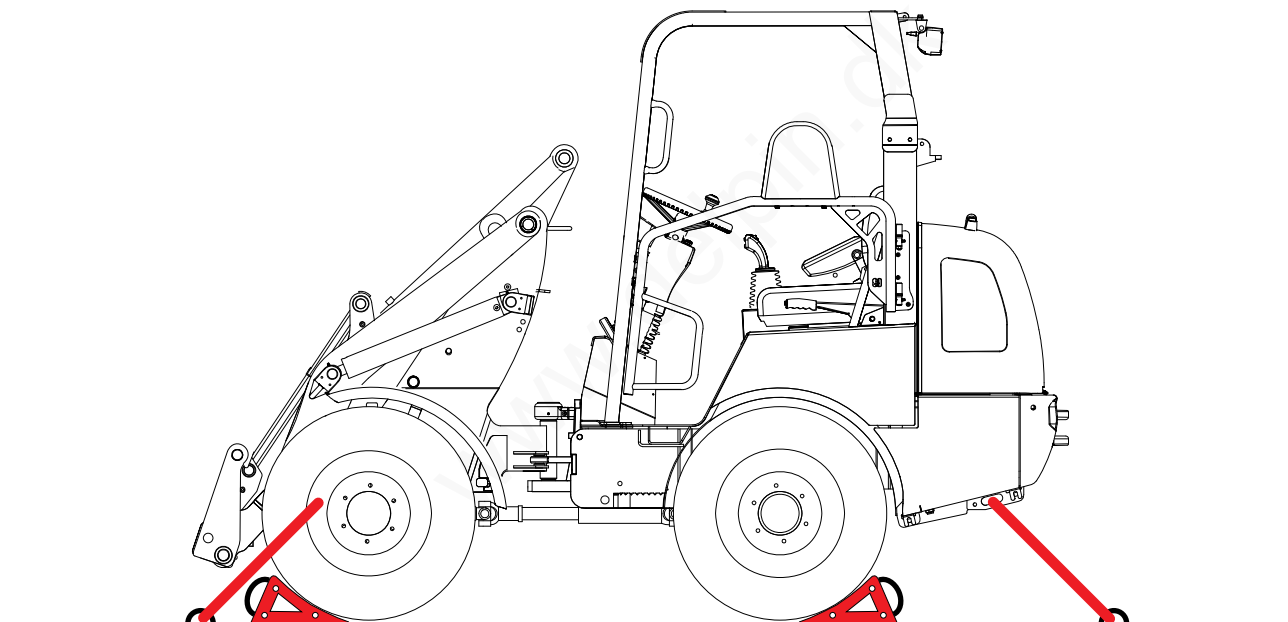

7 FORANSTALTNINGER VED AFBRYDELSE AF ENERGIFORSYNINGEN



ADVARSEL

Fare for ulykker på grund af løftestellets ukontrollerede bevægelser!

- ▶ Hvis energiforsyningen til læsseren afbrydes, hvis f.eks. motoren, kørehydraulikken eller arbejdshydraulikken afbrydes, skal løftestellet straks sænkes forsigtigt ned på jorden, og de enkelte styrekredse til arbejdshydraulikken skal aflastes, ved at reguleringsarmen aktiveres!

Ved læssere med sænkebremseventiler må løftestellet udelukkende sænkes og resttrykket tømmes ud af uddannet specialpersonale som beskrevet i kapitlet »**Aflastning af resttryk i det hydrauliske system**«!

8 AFLASTNING AF RESTTRYK I DET HYDRAULISKE SYSTEM



FORSIGTIG

Obs fare for tilskadekomst! En fin hydraulisk olie-stråle, som står under tryk, kan trænge ind i huden!

- ▶ Søg omgående læge, hvis der kommer olie ind i øjnene eller huden!
- ▶ Åbn kun trykløse hydrauliske systemer!

Selv om læsseren er parkeret på en vandret flade, og løftestellet er sænket helt ned og motoren slukket, kan der stadig være et betragteligt resttryk i dele af det hydrauliske system! Resttrykket reduceres lidt efter lidt.

- ▶ Hvis det hydrauliske system åbnes lige efter standsningen, skal systemet først gøres trykløst!

Gå frem på følgende måde for at reducere resttrykket i de hydrauliske kredse (rækkefølgen for de enkelte arbejdsstrin skal overholdes):

1. Sænk løftestellet helt ned.
2. Sluk for motoren.
3. Aktiver alle styrehåndtag og pedaler til det hydrauliske system flere gange i alle retninger, når motoren er slukket!
4. Aflast den hydrauliske tank ved at åbne påfyldningsstudsene billede 1 (Fig. 89).
5. Luk forspændingen ud af drevets system ved at åbne returløbsfilteret billede 2 (Fig. 89).



Fig. 89
Reducering af rest-
trykke

Billed 1



Billed 2

Åbning af sænkebremseventilerne



Åbning af sænkebremseventiler må kun udføres af uddannet specialpersonale!

Efter vedligeholdelse/istandsættelse skal sænkebremseventilerne lukkes igen eller indstilles til den oprindelige stilling!

Ved læssere med sænkebremseventiler på løfte- og tipcylindere skal ventilerne åbnes (Fig. 90).

1. Løsn møtrikken pos. 1.
2. Skru skruen pos. 2 ud, indtil løftestellet langsomt sænkes ned.
Hvis løftestellet derefter ikke kan sænkes ned på grund af friktion eller utilstrækkelig masse, skal der anvendes tovtræk eller spændebånd til understøttelse.
3. Skru skruen pos. 2 i igen, når løftestellet har sænket sig helt ned, og skru møtrikken pos. 1 fast igen.

Ved maskiner med elektrisk afspærrelige sænkebremseventiler på løfte- og tipcylinder skal tændingen ved afbrydelse af motor eller hydraulik være tændt, og kontakten til afspærring være aktiveret, så arbejdsudstyret kan sænkes ned på jorden.

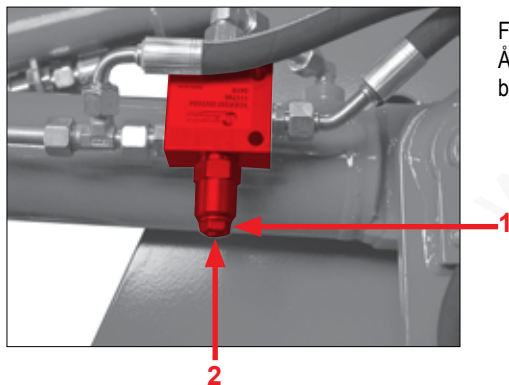

Fig. 90
Åbning af sænkebremseventilerne

9 SIKRING AF LÆSSEREN



BEMÆRK

De efterfølgende anvisninger gælder for parkering af læsseren efter den daglige drift, transport af læsseren samt for alle vedligeholdelses-, eftersyns- og reparationsarbejder!

- Stil læsseren på et bæredygtigt, jævnt og tørt underlag!
- Sæt løftestellet ned!
- Træk håndbremsen, og stands motoren!
- Sluk for alle elektriske kontakter!
- Gør alle styrekredse trykløse, og anbring alle styrehåndtag på nul-stillingen!
- Fastgør læsseren med underlagskilen, hvis nødvendigt!
- Rengør læsseren for det værste snavs!
- Udfør en synskontrol for tæthed:
 - Af det hydrauliske system
 - Af kølesystemet
 - Af brændstofsyste
- Udfør en synskontrol for skader på læsseren, især på dæk, ophængte redskaber og lås til de ophængte redskaber!
- Fyld brændstoftanken, og kontroller de øvrige driftsstoffer!
- Foretag sikring af læsseren, så den ikke kan anvendes af uvedkommende:
 - Træk tændingsnøglen ud
 - Luk vinduer, døre, tankdæksel og motorhjulm.

10 VEDLIGEHOEDELSSE OG EFTERSYN

10.1 Grundlæggende sikkerhedsanvisninger til vedligeholdelse og eftersyn



Følg alle henvisninger i dette kapitel.

Personale

- Vedligeholdelses- og eftersynspersonalet skal have fagligt kendskab til vedligeholdelses- og eftersynsarbejdet på læsseren! Det nødvendige faglige kendskab kan fås på kurser hos **WEIDEMANN**- service!
- Udfør kun vedligeholdelses- og eftersynsarbejde, hvis du bærer egnet arbejdsdragt og personligt sikkerhedsudstyr!
- Bær høreværn ved støjgener!

Driftsvejledning

- Udfør kun vedligeholdelses- og eftersynsarbejde, hvis du har læst og forstået driftsvejledningen!
- Overhold de grundlæggende sikkerhedsanvisninger og alle advarselhenviisninger, som er anbragt på læsseren!
- Driftsvejledningen beskriver de arbejder, som skal udføres. Beskrivelserne af arbejdsforløbene giver dog kun erfarent specialpersonale de nødvendige informationer!
- Opbevar altid driftsvejledningen ved læsseren!

Sikring af læsser og ophængte redskaber

- Udfør kun vedligeholdelses- og eftersynsarbejde, hvis læsseren er sikret som beskrevet i kapitlet „Sikring af læsseren“!
- Obs fare for tilskadekomst! Et hævet løftestel kan pludselig sænke sig og forårsage alvorlige kvæstelser af legemet. Hvis det ikke kan undgås at arbejde under det hævede løftestel ved vedligeholdelses- og eftersynsarbejde, skal løftestellet sikres med en egnet støtte!
- Stil redskaberne på jorden, så de ikke kan bevæge sig, når mekaniske eller hydrauliske forbindelser løsnes!
- Fastgør knækledet med knæksikringen ved arbejde i knækområdet!
- Fastgør udstyr eller komponenter, som skal monteres eller afmonteres eller ændres i deres position, med egnet løftegrej eller ophængnings- eller støttemanordninger, så de ikke kan bevæge sig uventet eller glide og falde ned!
- Rengør trin og håndtag for snavs, så de er sikre at holde på!

Værktøjer

- Arbejd kun med funktionsdygtigt og egnet håndværktøj!

Rengøringsarbejde

- Rengør aggregater, som ligger i arbejdsområdet, før arbejdet begyndes! Valg af rengøringsmiddel afhænger af det materiale, delene, som skal rengøres, er lavet af! Gummi- og elektrodele må ikke rengøres med opløsningsmidler eller damp! Vand kan føre til kortslutninger i det elektriske anlæg og forårsage andre farer! Brug ikke rengøringsmidler, som kan udvikle sundhedsskadelige eller let antændelige dampe! Undgå hudkontakt med rengøringsmidlerne! Bær beskyttelseshandsker!

Anvendelse af brændbare væsker

- Ryg ikke ved arbejde med brændbare væsker, og undgå åbent lys eller ild!
- Sluk ikke med vand, hvis læsseren og brændende væsker brænder! Brug egnede slukningsmidler som pulver-, kuldioxid- eller skumslukkere!
- Ring altid til brandvæsenet i tilfælde af brand!

Anvendelse af brændstof, olier og fedt

- Obs! Fare for skoldning på grund af varm smøreolie eller hydraulisk olie!
- Undgå hud- og øjenkontakt med olie og fedt! Bær beskyttelseshandsker og beskyttelsesbrille!
- Brug ikke brændstof og opløsningsmidler til rengøring af huden!
- Afhjælp omgående olie- og brændstof-utætheder!
- Undgå skader på miljøet! Lad ikke olie og olieholdigt affald komme i jord eller vandløb!
- Udløbet olie eller udløbet brændstof skal straks opsuges med et bindemiddel og separeres fra andet affald og derefter bortskaffes miljøvenligt!
- Biologisk nedbrydelig „miljøvenlig“ olie skal også bortskaffes separeret som alle andre olier!

Resttryk i det hydrauliske system

- Obs fare for tilskadekomst! En fin hydraulisk oliestråle, som står under tryk, kan trænge ind i huden! Søg omgående læge, hvis der kommer olie ind i øjnene eller huden!
- Åbn kun trykløse hydrauliske systemer!
- Selv om læsseren er parkeret på en vandret flade, og løftestellet er sænket helt ned og motoren slukket, kan der stadig være et betragteligt resttryk i dele af det hydrauliske system!
- Resttrykket reduceres lidt efter lidt. Hvis det hydrauliske system åbnes lige efter standsningen, skal systemet først gøres trykløst!
- Ved læssere med sænkebremsventiler på løfte- og/eller tipcylinder skal ventilerne åbnes ved sænkning af løftestellet som beskrevet i kapitlet „Aflastning af resttryk i det hydrauliske system“!

Forskrutninger, rørledninger, hydrauliske slanger

- Sørg omgående for, at utætheder i ledningssystemet reparerer!
- Obs fare for tilskadekomst! En fin hydraulisk oliestråle, som står under tryk, kan trænge ind i huden! Søg omgående læge, hvis der kommer olie ind i øjnene eller huden!
- Led aldrig efter lækager med hænderne! Brug et stykke pap eller papir til læksøgning, hvorpå udslippende olie-sprøjt kan ses!
- Reparer ikke beskadigede rørledninger og hydrauliske slanger, men udskift dem straks med nye, også selv om der ikke er synlige steder, hvor de er gennemfugtede!

Motorudstødningsgasser

- Obs fare for forgiftning! Motorudstødningsgasser er sundhedsskadelige! Indånd ikke motorudstødningsgasser!
- Udsug udstødningsgasserne med et udsugningsanlæg, og udluft rummet godt under vedligeholdelses- og eftersynsarbejde, som udføres i lukkede rum!

Batterier

- Obs fare for tilskadekomst! Batteriet afgiver eksplosionsfarlige gasarter! Undgå røg, ild eller åbent lys i nærheden af batterier!
- Obs fare for tilskadekomst! Læg ikke værktøj på batteriet - fare for kortslutning! Ved kortslutning af polerne opstår der gnister, som antænder udslippende batterisyre-gasser!
- Obs fare for tilskadekomst! Batterisyre er ætsende! Undgå kontakt mellem batterisyre og hud, øjne, mund og klædningsstykker! Bær beskyttelseshandsker og beskyttelsesbrille! Skyl omgående de kontaminede legemsdele med rigeligt rent vand ved kontakt med batterisyre! Opsøg læge!
- Tag smykker og ure af metal af, før du arbejder ved batteriet eller det elektriske anlæg!
- Bortskaf gamle batterier miljørigtigt og separeret fra andet affald!

Elektrisk anlæg

- Overhold altid den rigtige rækkefølge, når klemmerne tages af batteriet!
 - Aftagning af klemmer: først minuspol og derefter pluspol!
 - Tilslutning af klemmer: først pluspol og derefter minuspol!
- Tag altid klemmerne af batteriet før arbejde på det elektriske anlæg, hvor værktøjer, reservedele osv. kan komme i kontakt med elektriske komponenter eller kontakter!
- Tag altid klemmerne af batteriet før svejsearbejde!

Efter vedligeholdelse

- Anbring alle beskyttelsesanordninger efter afslutning af vedligeholdelses- og eftersynsarbejde!
- Start først motoren, når der ikke arbejdes mere ved læsseren, og der ikke opholder sig personer i risikoområdet!
- Start kun motoren fra førersædet!
- Udfør en funktionskontrol af læsseren, når vedligeholdelses- og eftersynsarbejdet er afsluttet!

10.2 Vedligeholdelses- og eftersynsintervaller

Daglig vedligeholdelse

Udfør følgende arbejde:

- Rengøring af maskinen
- Rengøring af luftfilter
- Kontrol for generelle skader
- Kontrol af kølemiddelstand eller -tilstand
- Kontrol af motoroliestand eller -tilstand
- Kontrol af motorlækager
- Kontrol af hydraulisk oliestand
- Kontrol af hydraulisk system
- Kontrol af bremsevæskestand
- Kontrol af dækkenes tilstand samt dæktryk
- Kontrol af, om skruerne sidder fast
- Kontrol af hjulskruerne
- Kontrol af bremseanlæggets funktion
- Kontrol af sprinkleranlæg samt vandstand
- Kontrol af sikkerhedssele
- Kontrol af instrumenter og kontrollamper samt akustiske advarselssystemer
- Kontrol af elektrisk anlæg
- Kontrol af fodbremse
- Kontrol af hydraulisk styretøj
- Kontrol af hydrauliske apparaters funktion
- Kontrol af ophængte redskaber
- Kontrol af udstødning for defekter eller voldsom røgudvikling
- Fedtsmøring ifølge smøreplan
- Smøring af arbejdsværktøjer
- Kontrol af ROPS- system (alle fastspændingsbolte skal forefindes og være spændt)

Ugentlig vedligeholdelse

Udfør følgende arbejde:

- Rengøring af brændstoffilter forudskiller (hvis den findes)
- Kontrol af akser for tæthed
- Kontrol af hydraulisk oliekoeler og vandkoeler for tæthed og snavs
- Kontrol af ydre tilstand for kølere og slanger
- Kontrol af ventilatorremmens spænding og tilstand
- Kontrol af batteriets syrestand
- Kontrol af ophængte redskaber
- Kontrol af de hydrauliske cylinders stempelstænger
- Kontrol af slangers og rørlednings udlægning
- Kontrol af luftfilterslange
- Kontrol af el-ledningers trækning (skuresteder/skader)
- Oliesmøring af alle håndtag
- Oliesmøring af alle tovtræk og hængsler
- Efterspænding af alle skruer
- Motorophæng samt aksefastgøring skal især kontrolleres
- Udfør den generelle sikkerhedskontrol
- Teleskoparmens glideflade skal undersøges for beskadigelser og beskyttes mod korrosion med tørsmørremiddel eller fedt.

Eftersyn ved 30 driftstimer (Første eftersyn)



BEMÆRK

Vedligeholdelses- og eftersynspersonalet skal have fagligt kendskab til vedligeholdelses- og eftersynsarbejdet på læsseren!

Overhold motorens driftsvejledning!



BEMÆRK

For at garantere korrekt funktion for maskinen er det nødvendigt, at det første eftersyn udføres af en Weidemann- forhandler eller en montør fra en Weidemann- fabriksfilial efter 30 driftstimer, dog senest 3 måneder efter idriftsættelse.

| Arbejde, som skal udføres (kryds af) | 30 timers eftersyn (Første eftersyn) |
|--|--------------------------------------|
| Kontrol af drev, motor og hydraulisk anlæg for lækager | <input type="checkbox"/> |
| Kontrol af hydraulisk olieøl, vand og motorolieøl for snavs | <input type="checkbox"/> |
| Kontrol af kølemiddelstand og frostbeskyttelse | <input type="checkbox"/> |
| Kontrol af kileremmens spænding og tilstand | <input type="checkbox"/> |
| Kontrol af, om slanger + rørledninger sidder fast | <input type="checkbox"/> |
| Kontrol af slangers og rørlednings placering | <input type="checkbox"/> |
| Kontrol af de hydrauliske cylindres stempelstænger | <input type="checkbox"/> |
| Kontrol af bowdentræk og elektriske ledninger | <input type="checkbox"/> |
| Efterspænding af alle skruer. Motorophæng samt aksefastgøring og kardanaxel efterses særligt | <input type="checkbox"/> |
| Kontrol: Instrumenter + akustiske advarselssystemer | <input type="checkbox"/> |

| Arbejde, som skal udføres (kryds af) | 30 timers eftersyn (Første eftersyn) |
|--|---|
| Kontrol af elektrisk anlæg | <input type="checkbox"/> |
| Kontrol af fodbremse og håndbremse, evt. indstilling | <input type="checkbox"/> |
| Kontrol af hydraulisk styretøj | <input type="checkbox"/> |
| Kontrol af belysningsanlæg (hvis det findes) | <input type="checkbox"/> |
| Kontrol af omdrejningstal under tomgang | <input type="checkbox"/> |
| Kontrol af ventilspil, evt. indstilling (kun Perkins 1004-4) | <input type="checkbox"/> |
| Kontrol af dør- og motorhjelm-lås for funktion | <input type="checkbox"/> |
| Kontrol af ROPS- system / kabine | <input type="checkbox"/> |
| Kontrol af dækkenes tilstand | <input type="checkbox"/> |
| Skift af motorolie og -filtre | <input type="checkbox"/> |
| Rengøring af luftfilter, evt. udskiftning | <input type="checkbox"/> |
| Skift af hydro-returfilter | <input type="checkbox"/> |
| Er alle smørenipler smurt? Hvis ikke smøres de | <input type="checkbox"/> |
| Smøring af kardanaksler (kardanled) | <input type="checkbox"/> |
| Oliesmøring af alle håndtag, bowdentræk og hængsler | <input type="checkbox"/> |
| Kontrol af alle oliestande, også drev og akser! | <input type="checkbox"/> |

Eftersyn ved 500 driftstimer

**BEMÆRK**

Vedligeholdelses- og eftersynspersonalet skal have fagligt kendskab til vedligeholdelses- og eftersynsarbejdet på læsseren!
Overhold motorens driftsvejledning!

**BEMÆRK**

Dette eftersyn skal udføres **en gang** efter de første 500 driftstimer. Hvis læsseren ikke når 500 driftstimer i første driftsår, skal dette eftersyn udføres **en gang** 12 måneder efter idriftsættelse!

| Arbejde, som skal udføres (kryds af) | 500 timers eftersyn |
|---|--------------------------|
| Kontrol af drev, motor og hydraulisk system for lækager | <input type="checkbox"/> |
| Kontrol af hydraulisk olieølter, vand og motorolieølter for snavs | <input type="checkbox"/> |
| Kontrol af kølemiddelstand og frostbeskyttelse | <input type="checkbox"/> |
| Kontrol af kileremmens spænding og tilstand | <input type="checkbox"/> |
| Kontrol af slangers og rørledningers lægning | <input type="checkbox"/> |
| Kontrol af de hydrauliske cylinderes stempelstænger | <input type="checkbox"/> |
| Kontrol af luftfilterslange | <input type="checkbox"/> |
| Kontrollér indsugningslyddæmperen for skader og især slid | <input type="checkbox"/> |
| Kontrol af lægning for bowdentræk og elektriske ledninger | <input type="checkbox"/> |
| Efterspænding af alle skruer med særlig opmærksomhed på motorophænget samt aksefastgøringen og kardanakslen | <input type="checkbox"/> |

| Arbejde, som skal udføres (kryds af) | 500 timers eftersyn |
|--|----------------------------|
| Kontrol af motorophængets gummibuffere | <input type="checkbox"/> |
| Kontrol af batteriets syrestand | <input type="checkbox"/> |
| Kontrollér: Instrumenter, kontroller + akustiske advarselssystemer | <input type="checkbox"/> |
| Kontrol af elektrisk anlæg | <input type="checkbox"/> |
| Kontrol af fodbremse og håndbremse, evt. indstilling | <input type="checkbox"/> |
| Kontrol af hydraulisk styretøj | <input type="checkbox"/> |
| Kontrol af belysningsanlæg – (hvis det findes) | <input type="checkbox"/> |
| Kontrol af udstødningssystem | <input type="checkbox"/> |
| Kontrol af drejetapper og ledbøsninger | <input type="checkbox"/> |
| Kontrol af melleledbolt og -leje | <input type="checkbox"/> |
| Kontrol af omdrejningstal under tomgang | <input type="checkbox"/> |
| Kontrol af motorhjelmslås og dørlås for funktion, evt. indstilling | <input type="checkbox"/> |
| Kontrol af dækkenes tilstand samt dæktryk | <input type="checkbox"/> |
| Skift af motorolie og -filtre | <input type="checkbox"/> |
| Skift af brændstoffilter – rengøring af forfilter | <input type="checkbox"/> |
| Rengøring af brændstoffødepumpe (kun Deutz- motorer) | <input type="checkbox"/> |

| Arbejde, som skal udføres (kryds af) | 500 timers eftersyn |
|---|--------------------------|
| Rengøring af luftfilter, evt. udskiftning | <input type="checkbox"/> |
| Indstilling af ventilslør | <input type="checkbox"/> |
| Skift af hydraulisk olie | <input type="checkbox"/> |
| Skift af hydro-returfilter | <input type="checkbox"/> |
| Skift af hydro-trykfilter | <input type="checkbox"/> |
| Olieskift i transfergearet | <input type="checkbox"/> |
| Olieskift i akserne | <input type="checkbox"/> |
| Er alle smørenipler smurt? Hvis ikke smøres de | <input type="checkbox"/> |
| Smøring af kardanakslerne | <input type="checkbox"/> |
| Oliesmøring af alle håndtag, bowdentræk og hængsler | <input type="checkbox"/> |
| Kontrol af oliestand | <input type="checkbox"/> |

Efter dette eftersyn gælder de følgende eftersynsintervaller:

Eftersynsintervaller

**BEMÆRK**

Vedligeholdelses- og eftersynspersonalet skal have fagligt kendskab til vedligeholdelses- og eftersynsarbejdet på læsseren!
Overhold motorens driftsvejledning!

**BEMÆRK**

De anførte vedligeholdelsesarbejder i eftersynsplanen skal udføres afhængigt af, hvilket interval der nås først, dvs. enten hvis driftstimetallet nås, eller den angivne tid i planen er gået!

| Arbejde, som skal udføres | Driftstimer: 250, 750, 1000, 1250, 1750, 2000, 2250, 2750, 3000, osv. | Driftstimer: 1500, 2500, 3500, 4500, osv. | Måned- ligt | Årligt |
|---|--|--|----------------|--------|
| Kontrol af drev, motor og hydraulisk system for lækager | X | X | X | X |
| Kontrol af hydraulisk køler og vandkøler for snavs | X | X | X | X |
| Kontrol af kølemiddelstand og frostbeskyttelse | X | X | X | X |
| Kontrol af kileremmens spænding og tilstand | X | X | X | X |
| Kontrol af slangers og rørlednings lægning | | X | | X |
| Kontrol af de hydrauliske cylinderes stempelstænger | | X | | X |
| Kontrol af luftfilterslange | X | X | X | X |
| Kontrollér indsugningslyddæmperen for skader og især slid | | X | | |
| Kontrol af lægning for bowdentræk og elektriske ledninger | | X | | X |
| Efterspænding af alle skruer med særlig opmærksomhed på motorophænget samt aksefastgøringen og kardanakslen | | X | | X |
| Kontrol af batteriets syrestand | X | X | X | X |
| Rengøring af batteriklemmer evt. kontrol af syrefasthed | | X | | X |
| Kontrollér: Instrumenter, kontroller + akustiske advarselssystemer | X | X | X | X |
| Kontrol af elektrisk anlæg | X | X | X | X |

| Arbejde, som skal udføres | Driftstimer: 250, 750, 1000, 1250, 1750, 2000, 2250, 2750, 3000, osv. | Driftstimer: 1500, 2500, 3500, 4500, osv. | Måned- ligt | Årligt |
|--|--|--|------------------------|---------------|
| Kontrol af fodbremse og håndbremse, evt. indstilling | X | X | X | X |
| Kontrol af hydraulisk styretøj | X | X | X | X |
| Kontrol af belysningsanlæg – (hvis det findes) | X | X | X | X |
| Kontrol af udstødningssystem | | X | | X |
| Kontrol af drejetapper og ledbøsninger | | X | | X |
| Kontrol af mellemledbolt og -leje | | X | | X |
| Kontrol af det hydrauliske systems overtrykventiler | | X | | X |
| Kontrol af omdrejningstal under tomgang | X | X | X | X |
| Kontrol af omdrejningstal maks. belastet og ubelastet | | X | | X |
| Kontrol af starter og lysmaskine (motormanual) | | X | | X |
| Kontrol af glødepærer og indsprøjtningdyser (motormanual) | | X | | X |
| Kontrol af ventilspil, evt. indstilling | | X | | |
| Ved Deutz- motorer: kontrol af tandremmen til motorstyring og til eventuelt hjælpedrev efterspændes ikke, skift hver 5. år eller efter 4500 dt.) | | X | | X |
| Kontrol af indsprøjtningdyser (hver 3000 driftstimer) | | | | |

| Arbejde, som skal udføres | Driftstimer: 250, 750, 1000, 1250, 1750, 2000, 2250, 2750, 3000, osv. | Driftstimer: 1500, 2500, 3500, 4500, osv. | Måned- ligt | Årligt |
|--|--|--|----------------|--------|
| Kontrol og evt. indstilling af motorhjelmslås for funktion | X | X | X | X |
| Kontrol af ROPS/FOPS- system | | X | | X |
| Kontrol af dækkenes tilstand samt dæktryk | X | X | X | X |
| Skift af motorolie og -filtre (hver 500 driftstimer) | | | | X |
| Skift af brændstoffilter – rengøring af forfilter | | X | | X |
| Rengøring af brændstoffødepumpe (ved Deutz- motorer) | | X | | X |
| Rengøring af luftfilter, evt. udskiftning | X | X | X | X |
| Skift af hydraulisk olie | | X | | X |
| Skift af hydraulikolietankens ventilationsfilter | | X | | |
| Skift af hydro-returfilter | | X | | X |
| Trykfilter (første skift efter 500 dt., derefter efter behov*) | | | | |
| Olieskift i transfergearet | | X | | X |
| Olieskift i akserne | | X | | X |
| Skift af kølemiddel – hvert 2. år | | | | |
| Er alle smørenipler smurt? Hvis ikke smøres de | X | X | X | X |

| Arbejde, som skal udføres | Driftstimer: 250, 750, 1000, 1250, 1750, 2000, 2250, 2750, 3000, osv. | Driftstimer: 1500, 2500, 3500, 4500, osv. | Måned- ligt | Årligt |
|---|--|--|----------------|--------|
| | | | | |
| Smøring af kardanaxler (kryds- og skydeled) | X | X | X | X |
| Oliesmøring af alle håndtag, bowdentræk og hængsler | X | X | X | X |
| Rengøring kabine- ventilationsfilter, udskift ved behov | X | | X | |
| Kontrol af oliestand | | | | X |
| Kontrol iht. bedriftssikkerhedsforordningen | | X | | X |

* Der er behov, hvis der opstår en defekt i det hydrauliske anlæg, der formodes at skyldes stærk slidtage

Ventilspil Perkins 400er-serie: Tilgang og afgang 0,2 mm ved kold motor

Ventilspil Perkins 1000er-serie: Tilgang 0,2 mm og afgang 0,45 mm ved kold motor

Ventilspil Deutz 2011er-serie: Tilgang 0,3 mm og afgang 0,5 mm ved kold motor

10.3 Smøreplan

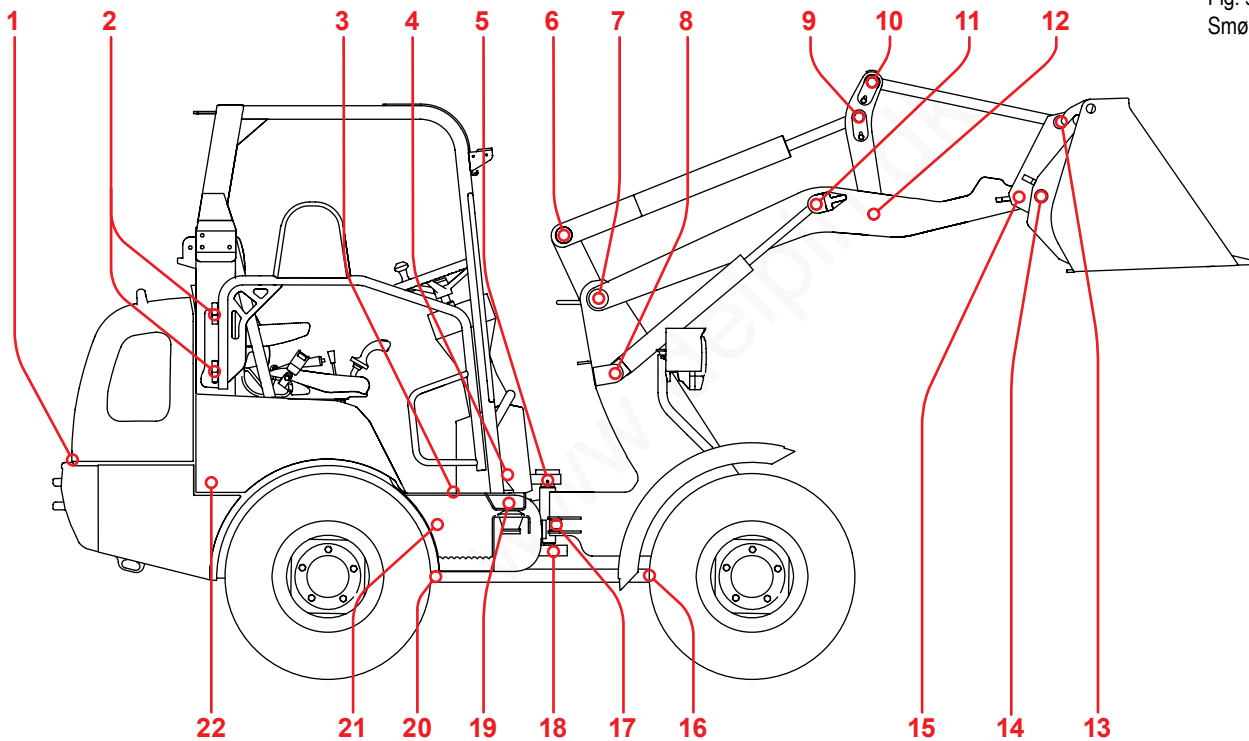

Fig. 91
Smøresteder

| Pos | Smørested | Antal nipler | Pos | Smørested | Antal nipler |
|------------|---------------------------|---------------------|------------|------------------------------------|---------------------|
| 1 | Hængsler til motorhjælmen | [2] | 11 | Løftecylinder foran | [2] |
| 2 | Hængsler på holdebøjlen | [2] | 12 | Lejring mellemarm | [1] |
| | Dørhængsler | [4] | 13 | Trækstang foran | [1] |
| 3 | Bremse- inchpedal lejring | [1] | 14 | Værktøjslåsebolt | [2] |
| | Bremse- incharm lejring | [1] | 15 | Omdrejningspunkt værktøjsoptagelse | [2] |
| 4 | Gaspedal | [1] | 16 | Kardanaksel foran | [1] |
| 5 | Midterste kardanleje oppe | [2] | 17 | Styre cylinder foran | [1] |
| 6 | Tipcylinder bag | [1] | 18 | Midterste kardanleje nede | [1] |
| 7 | Løftestelslejring | [2] | 19 | Hængsel til førerplads foran | [1] |
| 8 | Løftecylinder bag | [2] | 20 | Kardanaksel bag | [1] |
| 9 | Tipcylinder foran | [1] | 21 | Styre cylinder bag | [1] |
| 10 | Trækstang bag | [1] | 22 | Hængsel til førerplads bag | [1] |

Smør alle smøresteder hver 20 driftstimer med vandbestandigt multifedt! Smør alle andre bevægelige dele som håndbremsen, fodpedalerne, bowdentræk osv. med oliekanen!

10.4 Rengøring af læsseren



FORSIGTIG

Fare for ulykker og kvæstelser!

- ▶ Daglig rengøring er nødvendigt for at holde læsseren i sikker og teknisk perfekt tilstand! Hold især øje med håndtagene, trin og betjenings-elementer!



MILJØHENVISNING

Undgå skader på miljøet!

- ▶ Rengør kun læsseren på et egnet sted, hvor det brugte vand kan samles miljørigtigt sammen!
- ▶ Opsaml det kontaminerede spildevand, og bortskaf det miljørigtigt!



BEMÆRK

Fare tekniske skader!

- ▶ Sørg for, at læsserens underside rengøres specielt! Der må ikke samle sig slam på motoren og drevene!
- ▶ Sørg for, at køleren er helt ren!
- ▶ Pas på ikke at beskadige kølerlamellerne ved rengøring af køleren med højtryksrensere!
- ▶ Afdæk altid indsugningsstudsene til luftfilteret før motorvask!
- ▶ Rengør ikke følsomme elektriske komponenter (armaturkasser, lysmaskiner, kompakte stik, multifunktionshåndtag osv.) med højtryksrensere!

**BEMÆRK**

Så længe læsseren er ny, må den kun rengøres med en svamp (i de første tre måneder)!

Da lakken i underlaget ikke er helt hærdet, kan der opstå lakskader ved rengøring med højtryksrensere.

Overhold følgende ved rengøring af læsseren med højtryksrensere:

Vandtryk maksimalt 130 bar.

Vandtemperatur maksimalt 80°C.

Hold ikke højtryksrensersens dyse for tæt på mærker og andre følsomme dele ved rengøring, så disse dele ikke ødelægges!

10.5 Generel sikkerhedskontrol



Afhjælp omgående de mangler, der blev fundet ved sikkerhedskontrollen! Beskadigede dele skal straks repareres eller udskiftes! Læsseren må først benyttes igen, når skaderne er afhjulpet korrekt!

Kontrollér følgende:

- Alle stådele for skader og løse skrueforbindelser, især ROPS- beskyttelsessystemet,
- Sikkerhedsselens tilstand,
- Hurtigskiftesystemet til de ophængte redskaber,
- At alle drejetapper er i den rigtige position og sikres af deres stopanordninger,
- At trinbrættet og håndtagene er i orden og sidder godt,
- Kabineruderne for brud og ridser,
- Tilstand for reflekser og belysning inklusive arbejdsprojektører,
- Dækkene for skader og indtrængen genstande med skarpe kanter,
- Alle advarsels- og infomærkers tilstand!

10.6 Specifikationer og påfyldningsmængder



BEMÆRK

Olien skal stå op til markeringerne på målepindene eller kontrolskruerne!

| Position | Volumen (i liter) | Væske | Specifikation |
|--------------------------|--------------------------|--|---|
| Brændstofftank | 45 | Dieselbrændstof | DIN 51601 almindelig, se motormanual |
| Motorolie med filter | 5,0 | Motorolie SAE 10 W 40 omgivende temperatur -20°C til +40°C | API CG-4 / API CH-4 se motormanual |
| Indhold kølesystem | 7,5 | Vand med almindeligt HD- køle- / frostbeskyttelsesmiddel | HD- køle- / frostbeskyttelsesmiddel: ASTM D4985 |
| Forakse | 2,0 | Gearolie SAE 90 GL 5 | API GL 5 - MIL 2105 |
| Bagakse | 2,8 | | |
| Hydraulisk anlæg komplet | 36 | Hydraulisk olie HLP | ISO VG 46 |
| Hydrauliktank | 27 | | |
| Fedtsmøresteder | | Multifedt | Vandresistent |
| Bremseanlæg | 0,7 | ATF- olie | |

10.7 Vedligeholdelses- og eftersynsarbejde



Udfør kun vedligeholdelses- og eftersynsarbejde, hvis læsseren er sikret som beskrevet i kapitlet »Sikring af læsseren«!



BEMÆRK

Det er muligt at vippe førerpladsen til højre side, så vedligeholdelses- og eftersynsarbejdet bedre kan udføres.

10.7.1 Forberedelse til vedligeholdelses- og eftersynsarbejde

Åbning af motorhjelm



FORSIGTIG

Fare for kvæstelser på grund af varme og bevægelige dele!

- ▶ Åbn aldrig motorhjelm, når motoren kører!
- ▶ Lad motoren afkøle, eller brug beskyttelseshandsker!



BEMÆRK

Fare tekniske skader!

- ▶ Fjern alle værktøjer og genstande fra motor og motorrum, før motorhjelm lukkes!

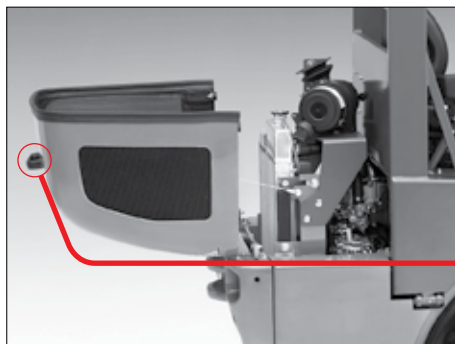

Fig. 92
Håndtag til motorhjelme



ADVARSEL

Fare for ulykker, da førerpladsen kan vippe ved en fejltagelse!

- ▶ Løsn **ikke** skruerne, som førerpladsens leje er skruet fast med!
- ▶ Monter altid fastspændingsboltene lige efter, at førerpladsen er vippet tilbage!
- ▶ Brug ikke læsseren, hvis førerpladsen **ikke** er skruet på!

Åbn og luk motorhjelmen med det dertil beregnede håndtag.
Håndtaget kan låses.

Vip førerpladsen opad:

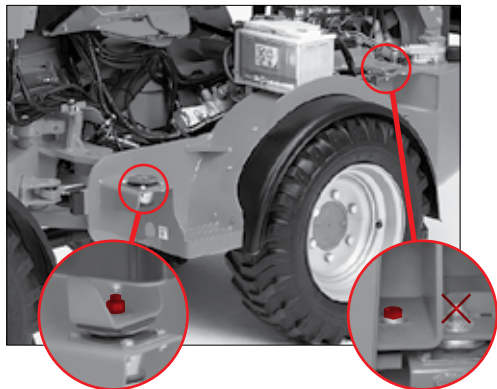

Fig. 93
Position for fastspændingsboltene til førerpladsen

1. Fjern løse genstande fra førerpladsen.
2. Sørg for tilstrækkelig plads til højre for læsseren.
3. Luk kabinedørene (Option).
4. Åbn motorhjelm.
5. Fjern fastspændingsboltene til førerpladsens leje (Fig. 93).
Obs! Løsn ikke skrueene, som førerpladsens leje er skruet fast med!
6. Vip førersædet manuelt til højre.

Tilbagevipning af førerpladsen:

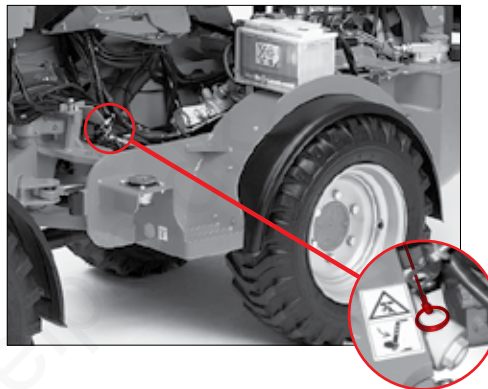

Fig. 94
Sikringsstøtte til førerplads

1. Løsn låsen til førerpladsens sikringsstøtte ved at trække i lasken pos. 1 (Fig. 94).
2. Vip førerpladsen manuelt tilbage. Sørg for, at de øverste segmenter for førerpladsens leje ligger præcist på de nederste!
3. Monter fastspændingsboltene lige efter, at førerpladsen er vipet tilbage!



BEMÆRK

Læsser med kabine (Option):

Fare tekniske skader!

Undgå at beskadige kabinedørene!

- ▶ Luk dørene, eller hængt dørene af før førerpladsen tippes.



BEMÆRK

Læsser med kabine (Option):

Under motorhjelmene sidder der et håndtag pos. 1 (Fig. 95), så førerpladsen lettere kan vippe op. Sæt håndtaget i holderen pos. 2 (Fig. 95) for at vippe førerpladsen op.

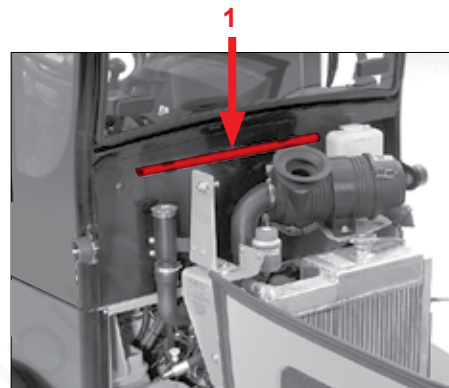
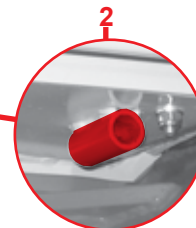
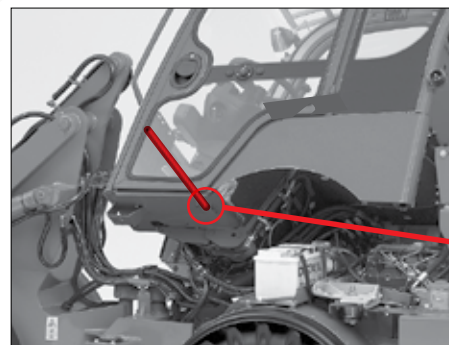

Fig. 95
Kabine-vippehåndtag
(Option)



10.7.2 Vedligeholdelse af motoren



FORSIGTIG

Fare for kvæstelser på grund af varme og bevægelige dele!

- ▶ Åbn aldrig motorhjelmen, når motoren kører!
- ▶ Lad motoren afkøle, eller brug beskyttelseshandsker!



BEMÆRK

Fare tekniske skader!

- ▶ Fjern alle værktøjer og genstande fra motor og motorrum, før motorhjelmen lukkes!
- ▶ Vedligehold motoren efter eftersynsintervallerne, som er angivet i denne driftsvejledning, og følg især driftsvejledningen til motoren!

Kontrol af motoroliestand



BEMÆRK

Fare tekniske skader!

- ▶ Oliestanden må aldrig synke under markeringen »Minimum« på oliemålepinden!
- ▶ Markeringen »Maksimum« på oliemålepinden må aldrig overskrides ved oliepåfyldning!

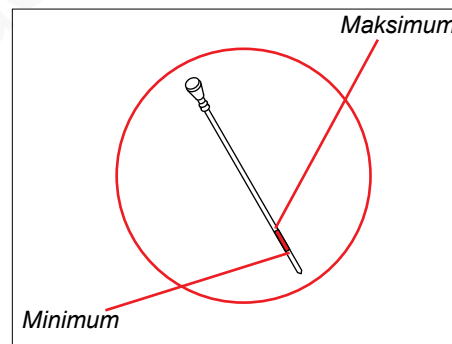

Fig. 96
Motoroliemålepind

1. Stil læsseren på en vandret flade, og træk håndbremsen.
2. Sænk løftestellet helt ned.
3. Sluk for motoren.
4. Vent et minut.
5. Åbn motorhjelmen.
6. Træk oliemålepinden (venstre motorside: pos. 1 Fig. 97) ud.
7. Tør oliemålepinden af med en ren, trævlefri klud.
8. Stik oliemålepinden ind igen.
9. Træk oliemålepinden ud igen.
10. Kontrollér oliestanden. Oliestanden skal stå mellem markeringerne „minimum“ og „maksimum“!
11. Stik oliemålepinden i igen efter kontrol af oliestanden!

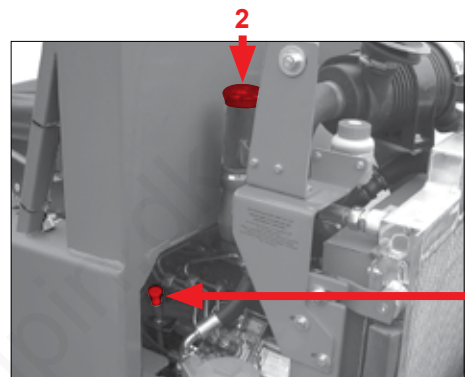

Fig. 97
Kontrol af motorolie-
stand / påfyldning af
olie

Påfyldning af motorolie



BEMÆRK

Fare tekniske skader!

- ▶ Brug de rigtige oliesorter (se kapitlet »**Specifikationer og påfyldningsmængder**«)!
- ▶ Brug en tragt med slangeforlængelse som påfyldningshjælp.

Hvis oliestanden er under markeringen „maksimum“, skal der fyldes olie på:

1. Åbn oliestudsens pos. 2 (Fig. 97).
2. Fyld motorolie på.
3. Kontrollér oliestanden.
4. Fyld motorolie på, indtil oliestanden står på markeringen „maksimum“.
5. Luk oliestudsens pos. 2 (Fig. 97).

Skift af motorolie



FORSIGTIG

Fare for skoldning på grund af varm motorolie!

- ▶ Lad motoren afkøle, eller brug beskyttelseshandsker!



MILJØHENVISNING

Fare for skader på miljøet!

- ▶ Undgå skader på miljøet! Opsaml den gamle motorolie, og bortskaf den miljørigtigt!



BEMÆRK

Brug en tilstrækkelig stor opsamlingsbeholder til den gamle motorolie, og brug den rigtige oliesort (se kapitlet »**Specifikationer og påfyldningsmængder**«)!

1. Bring motoren på driftstemperatur.
2. Stil læsseren på en vandret flade, og træk håndbremsen.
3. Sænk løftestellet helt ned.
4. Sluk for motoren.
5. Stil en tilstrækkelig stor opsamlingsbeholder under åbningen.
6. Skru lukkeproppen pos. 1 på (Fig. 98) af, og skru den medfølgende slange pos. 2 på (Fig. 98). Nu løber olien ud af motoren.

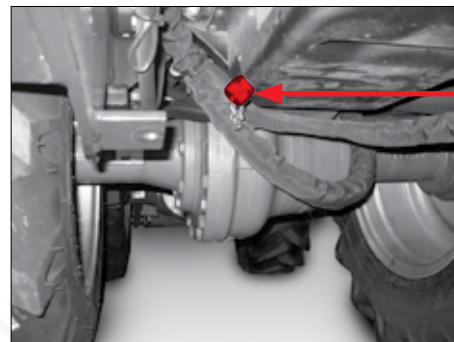
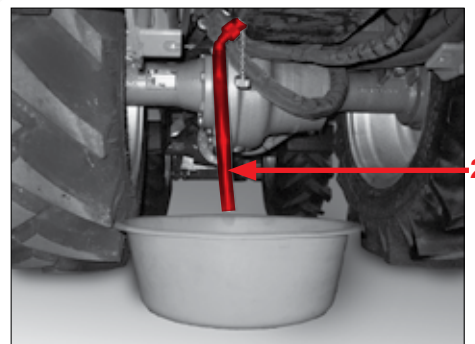

Fig. 98
Tømningsåbning til
motorolie



Når motorolien er løbet ud:

1. Skift motoroliefilteret (se afsnittet „Skift af motoroliefilter“)
2. Skru den medfølgende slange pos. 2 (Fig. 98) af, og skru lukkeproppen på.
3. Åbn oliestudsens.
4. Fyld motorolien i oliestudsens, indtil oliestanden har nået markeringen „maksimum“.
5. Start motoren, og lad den køre så længe i tomgang, at kontrollampen til motorolietrykket slukkes.
6. Kontrollér oliestanden, og fyld eventuelt olie på til markeringen „maksimum“.
7. Luk oliestudsens.
8. Bortskaf den gamle motorolie miljøvenligt.

Skift af motoroliefilter



FORSIGTIG

Fare for skoldning på grund af varm motorolie!

- Lad motoren afkøle, eller brug beskyttelses-handsker!



MILJØHENVISNING

Fare for skader på miljøet!

- Undgå skader på miljøet! Opsaml den gamle motorolie, og bortskaf den miljørigtigt!
- Bortskaf det gamle motoroliefilter miljøvenligt.



BEMÆRK

Motoroliefilteret indeholder en bypass-ventil, som åbner, hvis filteret er tilstoppet.

Motoroliefilteret sidder på venstre side af motoren (Fig. 99).

Forberedelse:

1. Åbn motorhjelmen.
2. Tip førerpladsen.
3. Stil en opsamlingsbeholder til udløbende olie under motoroliefilteret.

1. Skru motoroliefilteret pos. 1 (Fig. 100) af.
2. Rengør tætningsfladen til filterholderen pos. 2 (Fig. 100).
3. Smør gummitætningen til det nye motoroliefilter pos. 3 let med olie (Fig. 100).
4. Skru det nye motoroliefilter i, indtil gummitætningen sidder helt til.
5. Skru det nye motoroliefilter fast med hånden med endnu en halv omgang.
6. Kontrollér oliestanden, og fyld eventuelt olie på til markeringen „maksimum“.
7. Bortskaf det gamle motoroliefilter miljøvenligt.

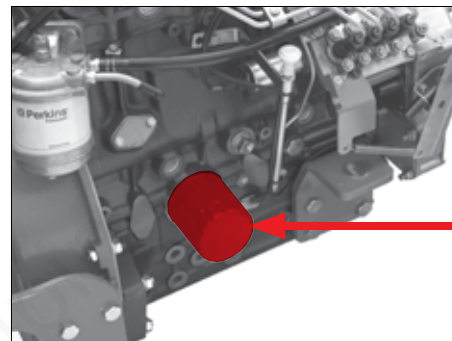

Fig. 99
Motoroliefilterets
placering

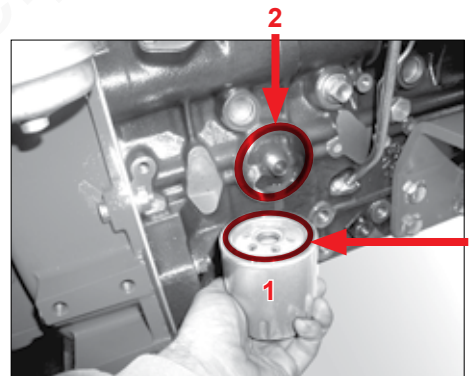

Fig. 100
Motoroliefilter

10.7.3 Vedligeholdelse af brændstofssystemet



ADVARSEL

Fare for kvæstelser på grund af varme og bevægelige dele!

- ▶ Åbn aldrig motorhjelm, når motoren kører! Eksplosions- og brandfare!
- ▶ Ryg ikke ved arbejde med brændstof, og undgå åbent lys eller ild!
- ▶ Bland ikke benzin i dieselbrændstoffet!



BEMÆRK

Fare tekniske skader!

- ▶ Vedligehold brændstofanlægget efter eftersynsintervallerne, som er angivet i denne driftsvejledning!
- ▶ Brug kun rent dieselbrændstof af god kvalitet! Brug ikke benzin!
- ▶ Rengør motoren og motorlejerne grundigt for vedhæftende brændstof efter arbejde ved brændstofssystemet.



MILJØHENVISNING

Fare for skader på miljøet!

- ▶ Undgå skader på miljøet! Opsaml det udløbne brændstof, og bortskaf det miljørigtigt!

Brændstoffet løber fra tanken gennem et brændstoffilter med vandudskiller og ledes derefter til indsprøjtningsanlægget af en elektrisk fødepumpe.

Filteret og fødepumpen sidder i motorrummet. Der er adgang til dem, ved at motorhjelm åbnes og førerpladsen vippes.

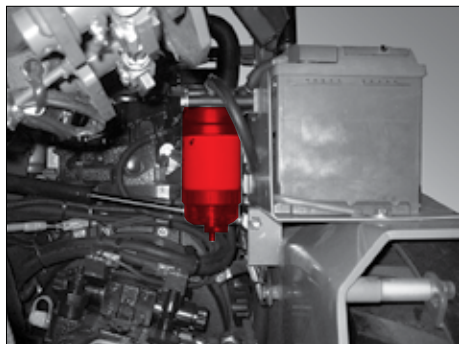

Fig. 101
Brændstoffilter med
vandudskiller

www.delpin.dk

Vedligeholdelse af vandudskilleren

1. Stil en opsamlingsbeholder under vandudskilleren pos. 1 (Fig. 102).
2. Løsn tømningsskruen på skueglasset pos. a (Fig. 102).
3. Nu løber vandet ud.
4. Stram tømningsskruen igen, når alt vandet er løbet ud.

Ved behov:

1. Skru skueglasset af, og rengør det.
2. Skru skrueglasset på igen.
3. Ventiler brændstofsystemet.

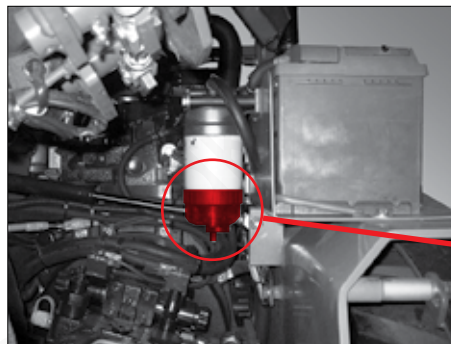
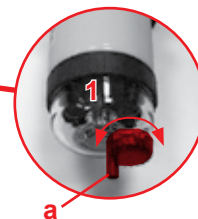



Fig. 102
Brændstof-vandudskiller



Udskiftning af brændstoffilter

Afmontering af brændstoffilter:

1. Stil en opsamlingsbeholder under brændstoffilteret.
2. Løsn brændstoffilteret manuelt ved at dreje 1/4 til venstre.
3. Træk brændstoffilteret ud af filterholderen, når symbolet  på brændstoffilteret står under det samme symbol på filterholderen.
4. Skru vandudskillerens skueglas af filterpatronen ved at dreje til venstre.
5. Rengør vandudskillerens skueglas.

Montering af brændstoffilter:



1. Skru vandudskillerens skueglas på det nye brændstoffilter ved at dreje til højre.
2. Sæt et nyt brændstoffilter på filterholderen. Drej i den forbindelse det nye brændstoffilter, så symbolet  på det nye brændstoffilter står under det samme symbol på filterholderen.
3. Træk det nye brændstoffilter ind i filterholderen, og spænd det manuelt fast ved at dreje 1/4 til højre, indtil symbolet  på brændstoffilteret står under det samme symbol på filterholderen.
4. Udluft brændstofsystemet.



Fig. 103
Udskiftning af brændstoffilter



Ventilation af brændstofsistem

1. Fyld brændstoftanken.
2. Stil tændingsnøglen på stilling I (drift), så den el. brændstoffødepumpe arbejder.
3. Vent 1 minut, systemet ventileres automatisk.
4. Motoren er startklar!

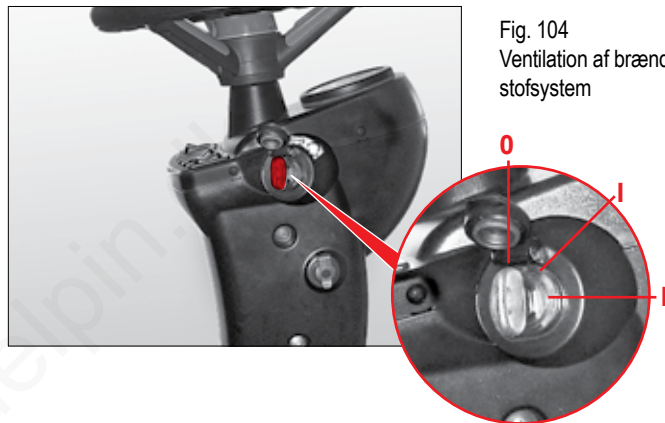

Fig. 104
Ventilation af brændstofsistem

10.7.4 Vedligeholdelse af luftfiltreringssystemet



FORSIGTIG

Fare for kvæstelser på grund af varme og bevægelige dele!

- ▶ Åbn aldrig motorhjelm, når motoren kører!
- ▶ Lad motoren afkøle, eller brug beskyttelseshandsker!



BEMÆRK

Fare tekniske skader!

- ▶ Vedligehold luftfilteret i overensstemmelse med eftersynsintervallerne, som er angivet i denne driftsvejledning!
- ▶ Der kan opstå motorskader, hvis motoren suger snavset luft ind!
- ▶ Lad aldrig motoren køre, hvis dele fra luftind-sugningsanlægget er afmonteret!
- ▶ Udskift omgående defekte luftfiltre!



MILJØHENVISNING

Fare for skader på miljøet!

Hovedluftfilterelementet skal udskiftes rettidigt. Ved for kraftig tilsmudsning stiger motorens udstødningsgasemissioner.

Læsseren er udstyret med et tørluftfilter til filtrering af motorens indsugningsluft. Tørluftfilteret består af et hovedfilter- og et sikkerhedsfilterelement. Der er adgang til tørluftfilteret, ved at motorhjelm åbnes.

Luftfilter- støvventil

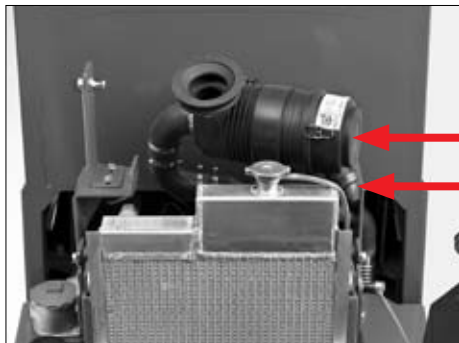

Fig. 105
Luftfilterets placering

Kontrollér, at udgangsslidsen på støvventilen pos. 1 (Fig. 105) er fri. Fjern støvaflejringer ved at trykke ventilen sammen.

Kontrollér / rengør / skift hovedluftfilterelementet



BEMÆRK

Fare tekniske skader!



- ▶ Rengør eller udskift hovedfilterelementet pos. 4 (Fig. 106) ved eftersynene eller hvis kontrol-lampen til luftfilteret lyser på instrumentbrættet mellem eftersynsintervallerne pos. 14 (Fig. 14)!

1. Løsn lukningerne på dækslet pos. 2 (Fig. 105), og tag dækslet af.
2. Tag hovedfilterelementet af pos. 4 (Fig. 106). Sikkerhedsfilterelementet afmonteres ikke.
3. Udfør en synskontrol af indsugningsledningen mellem filter og motor for tæthed og for, om den sidder fast. Indsugningsledningen må ikke vise tegn på ydre defekter.
4. Rengør hovedfilterelementet (bank let, og blæs det ud med trykluft indefra og ud). Hvis hovedfilterelementet er meget snavset eller i stykker, skal det udskiftes.

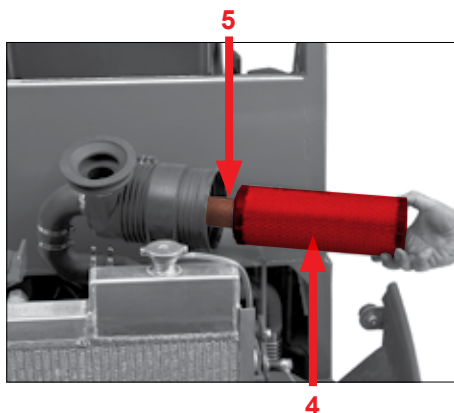

Fig. 106
Luftfilter-elementer

Det nye eller rengjorte hovedfilterelement monteres i omvendt rækkefølge.

Når det nye eller rensede hovedfilterelement er monteret, må kontrollampen ikke lyse længere på instrumentbrættet pos. 14 (Fig. 14), når motoren kører! Hvis dette alligevel er tilfældet, skal sikkerhedsfilteret udskiftes.

Kontrollér / skift sikkerhedsluftfilteret



BEMÆRK

Fare tekniske skader!

- ▶ Udskift sikkerhedsfilteret ved behov, dog altid efter femte rengøring af hovedfilteret!

Hvis det under vedligeholdelsen af tørluftfilteret står klart, at der er udført en vedligeholdelsesfejl, eller at hovedfilterelementet er beskadiget, skal sikkerhedsfilterelementet pos. 5 (Fig. 106) udskiftes.

1. Løsn de tre lukninger på dækslet pos. 2 (Fig. 105).
2. Tag dækslet pos. 2 (Fig. 105) af.
3. Tag hovedfilterelementet af pos. 4 (Fig. 106).
4. Tag sikkerhedsfilterelementet af pos. 5 (Fig. 106).
5. Sæt et nyt sikkerhedsfilterelement i.

Monteringen foregår i omvendt rækkefølge.

10.7.5 Vedligeholdelse af kølesystemet



FORSIGTIG

Fare for kvæstelser på grund af bevægelige dele!

- ▶ Åbn aldrig motorhjelmen, når motoren kører!
- Fare for skoldning på grund af varm kølevæske!
- ▶ Åbn aldrig kølesystemet, hvis motoren er varm, eller kølesystemet står under tryk!
 - ▶ Lad motoren afkøle, eller brug beskyttelses-handsker!



BEMÆRK

Fare tekniske skader!

- ▶ Vedligehold kølesystemet efter eftersynsinter-vallerne, som er angivet i denne driftsvejledning!
- ▶ Sluk straks motoren, hvis temperaturkontrollen lyser på instrumentbrættet pos. 6 + 17 (Fig. 14)!

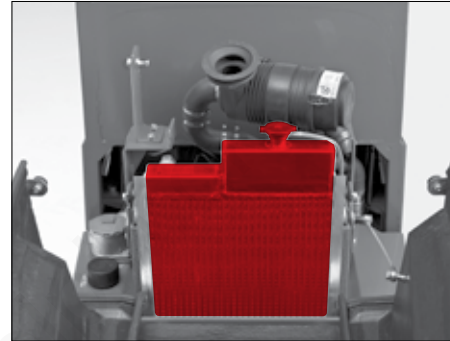

Fig. 107
Køler

Køleren er monteret bag dieselmotoren. Den venstre del indeholder hydraulisk olie, den højre del er beregnet til motorkølingen (Fig. 107).

Hvis læsseren bliver for varm ved længere kørsler eller høje udendørstemperaturer, kontrolleres følgende:

- Er der tilstrækkelig kølevæske i køleren, og er det den rigtige kølemiddelblanding?
- Er ventilatorens kilerem strammet og i god stand?
- Er kølerne **helt** rene overalt?
- Er alle tætninger i nærheden af køleren monteret? (Der må ikke strømme varm luft omkring køleren og suges ind i igen!)
- Fungerer den elektriske ventilator til den hydrauliske oliekoeler? (Option!)

Kontrol af kileremsspændingen/stramning af kileremmen



FORSIGTIG

- Fare for kvæstelser på grund af bevægelige dele!
- ▶ Åbn aldrig motorhjelm, når motoren kører!
- Fare for skoldning på grund af varm kølevæske!
- ▶ Åbn aldrig kølesystemet, når motoren er varm eller kølesystemet står under tryk!
 - ▶ Lad motoren køle af, eller brug beskyttelses-handsker!



BEMÆRK

- Fare tekniske skader!
- Kileremme med revner og kileremme, der er udvidet kraftigt, medfører motorskader.
- ▶ Vedligehold kileremmen efter eftersynsintervallerne, som er angivet i denne driftsvejledning.
 - ▶ Vær opmærksom på driftsvejledningen til motoren!
 - ▶ Lad kun et autoriseret fagværksted udskifte kileremme.

Forberedelse

1. Stil læsseren på en vandret flade, og træk håndbremsen.
2. Sænk løftekonstruktionen helt ned.
3. Sluk for motoren.
4. Vent et minut.
5. Åbn motorhjelmen.

Kontrol af kileremsspændingen

Kontrollér ved at trykke med tommelfingeren, om kileremmen ikke kan trykkes mere end ca. 10 mm ind mellem remskiverne (Fig. 108).

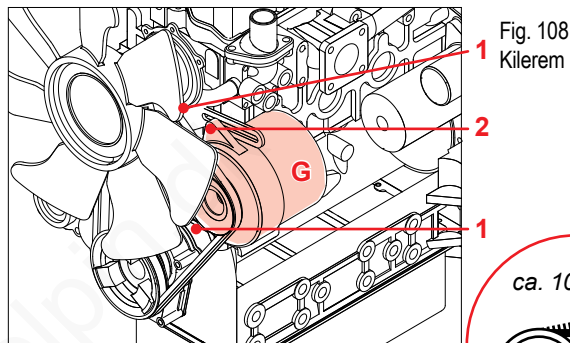

Stramning af kileremme

1. Løsn fastgørelsesskruerne pos. 2 og indstillingsskruen pos. 1 på generatoren pos. G (Fig. 108).
2. Tryk generatoren så langt med et egnet hjælpemiddel, at den rigtige kileremsspænding er nået (Fig. 109).
3. Hold generatoren i denne stilling, og spænd samtidig indstillingsskruen pos. 1 (Fig. 108) fast igen. Spænd derefter fastgørelsesskruerne pos. 2 (Fig. 108) fast igen.

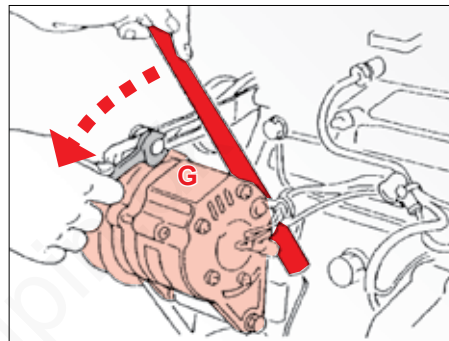

Fig. 109
Stramning af kileremme

Kontrol af kølevæskestand / påfyldning af kølevæske



FORSIGTIG

Fare for skoldning på grund af varm kølevæske!

- ▶ Åbn aldrig kølesystemet, hvis motoren er varm, eller kølesystemet står under tryk!



MILJØHENVISNING

Fare for skader på miljøet!

- ▶ Undgå skader på miljøet! Undgå ukontrolleret udskillelse af frostbeskyttelsesmiddel og kølevæske!
- ▶ Opsaml frostbeskyttelsesmidlet og kølevæsken, og bortskaf det miljørigtigt!



BEMÆRK

Fare tekniske skader!

- ▶ Kølevæsken skal bestå af lige dele vand og frostbeskyttelsesmiddel! Blandingen sikrer optimalt forhold mellem køleeffekt og korrosionsbeskyttelse.
- ▶ Fyld ikke kølevæsken på for hurtigt, hvis hele mængden skal fyldes på, f.eks. ved skift af kølevæske! Påfyld **maksimalt 5l/min!** Hvis kølesystemet fyldes for hurtigt, kan der opstå luftbobler i kølesystemet, som fører til overopvarmning af motoren.

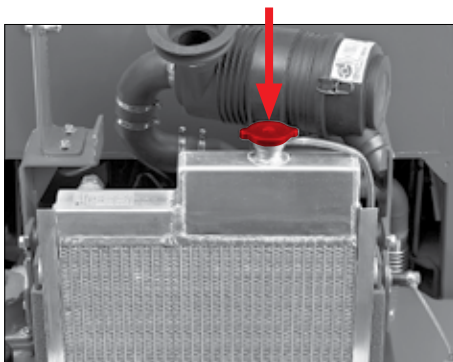

Fig. 110
Køleråbning

Kontrollér kølevæskestanden med regelmæssige intervaller. Når du kigger ind i køleråbningen (Fig. 110) fra oven, skal kølerlamellerne være dækket med kølevæske.

Sørg for, at der altid er tilsat tilstrækkelig frostbeskyttelsesmiddel til kølevæsken, også om sommeren, da frostbeskyttelsesmidlet også forhindrer indvendig korrosion af køleren og motoren.

Kontrol af frostbeskyttelsesblanding



Fig. 111
Kontrol af frostbeskyttelsesblanding

Frostbeskyttelsesmidlet forhindrer, at kølevæsken fryser ved minusgrader og beskytter motorblokken og køleren mod indre korrosion. Under normale betingelser er frostbeskyttelsesmiddel til området fra -20° til -30° C tilstrækkeligt. Du kan kontrollere frostbeskyttelsesandelen ved hjælp af en almindelig frostbeskyttelsesmåler (Fig. 111).

Skift af kølevæske



BEMÆRK

Fare tekniske skader!

- ▶ Udsift kølevæsken hvert 2. år!
- ▶ Kølevæsken skal bestå af lige dele vand og frostbeskyttelsesmiddel! Blandingen sikrer optimalt forhold mellem køleeffekt og korrosionsbeskyttelse.
- ▶ Påfyld ikke kølevæsken for hurtigt! Påfyld **maksimalt 5 l/min!** Hvis kølesystemet fyldes for hurtigt, kan der opstå luftbobler i kølesystemet, som fører til overopvarmning af motoren.

1. Stil læsseren på en vandret flade, og træk håndbremsen.
2. Sænk løftestellet helt ned.
3. Sluk for motoren.
4. Stil en tilstrækkelig stor opsamlingsbeholder under den nederste kølerslange (se kapitlet „Specifikationer og påfyldningsmængder“).
5. Åbn køleråbningen.
6. Løsn den nederste kølerslange (løsn spændebåndet, og træk slangen af).

Når kølevæsken er løbet ud:

1. Fastgør den nederste kølerslange korrekt igen.
2. Bland den nye kølevæske med lige dele rent ledningsvand og nyt frostbeskyttelsesmiddel.
3. Fyld den nye kølevæske i køleråbningen, indtil kølerlamellerne er dækket med kølevæske. Påfyld maksimalt 5 l/min!
4. Luk køleråbningen.
5. Kontrollér kølevæskenniveauet igen efter en halv driftstime.

Rengøring af kølesystemet



BEMÆRK

Fare tekniske skader!

- ▶ Jo højere støvindholdet i luften er, jo oftere skal alle kølere kontrolleres og rengøres!
- ▶ Før rengøring skal luftfilterets indsugningsstuds altid dækkes af!
- ▶ Ødelæg ikke kølerlamellerne ved rengøring af køleren! Ret forsigtigt bøjede kølerlameller ud!



MILJØHENVISNING

Fare for skader på miljøet!

- ▶ Undgå skader på miljøet! Rengør kun læseren på et egnet sted, hvor det brugte vand kan samles miljørigtigt sammen!
- ▶ Opsaml det kontaminerede spildevand, og bortskaf det miljørigtigt!

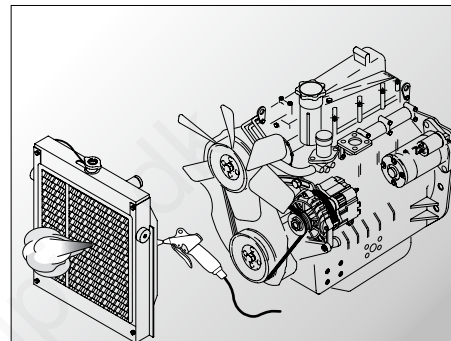

Fig. 112
Rengøring af kølesystemet

Rengør den snavsede køler med trykluft (Fig. 112). Snavsede kølere kan også rengøres med vand under højt tryk.

Rengør

- Motorens køler
- Den hydrauliske oliekoeler
- Lysmaskinen (kun med trykluft!)

10.7.6 Vedligeholdelse af det hydrauliske system



FORSIGTIG

Fare for kvæstelser på grund af bevægelige dele!
Vip aldrig førerpladsen, når motoren kører!

Fare for skoldning på grund af varm hydraulisk olie!
Fare for kvæstelser på grund af hydraulisk olie, som står under tryk!

En fin hydraulisk oliestråle, som står under tryk, kan trænge ind i huden! Søg omgående læge, hvis der kommer olie ind i øjnene eller huden!

Åbn kun trykløse hydrauliske systemer! Selv om læsseren er parkeret på en vandret flade, og løfte-stellet er sænket helt ned og motoren slukket, kan der stadig være et betragteligt resttryk i dele af det hydrauliske system! Resttrykket reduceres lidt efter lidt. Hvis et hydraulisk system skal åbnes lige efter standsning, skal systemet først gøres trykløst som beskrevet i kapitlet »Aflastning af resttryk i det hydrauliske system«!



BEMÆRK

Fare tekniske skader!

- ▶ Vedligehold det hydrauliske system efter eftersynsintervallerne, som er angivet i denne driftsvejledning!
- ▶ Sørg for den største renlighed ved vedligeholdelsesarbejde ved det hydrauliske system! Forurening af den hydrauliske olie på grund af snavs eller vand kan føre til tidlig slitage eller afbrydelse af hele anlægget!

Hydraulisk oliekoeler

Oliekoeleren er monteret bag dieselmotoren (Fig. 113). Den venstre del indeholder hydraulisk olie, den højre del er beregnet til motorkølingen. Hvis læsseren ved længere kørsel eller høje udendørstemperaturer bliver for varm, skal det kontrolleres, om ventilatorens kilerem er strammet og i god stand, og om køleren er ren hele vejen igennem det pågældende sted.

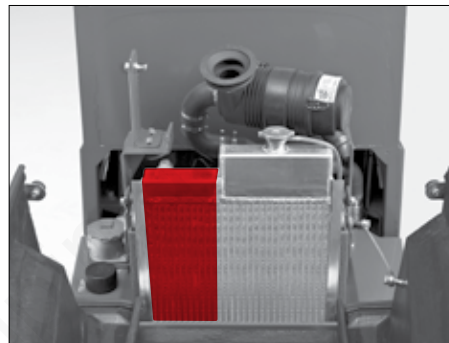

Fig. 113
Hydraulisk oliekoeler

Ventilationsfilter / påfyldningsstuds til hydraulisk olie



BEMÆRK

Udskift ventilationsfilteret efter 1000 driftstimer!

Ventilationsfilteret sidder på den hydrauliske olietank pos. 1 (Fig. 114). Det sørger for ventilation og udluftning af den hydrauliske tank ved svingende hydraulisk oliestand. Ventilationsfilteret indeholder et filterelement, som forhindrer støv og snavs i at trænge ind samt oliestænk i at trænge ud. I ventilationsfilteret sidder der en ventil, som holder tanktrykket på ca. 0,5 bar. Dette tryk slipper ud, hvis den hydrauliske oliestuds åbnes!

Kontrol af hydraulisk oliestand



BEMÆRK

Fare tekniske skader!

Oliestanden må aldrig synke under markeringen »Minimum« på oliemålepinden!

Markeringen »Maksimum« på oliemålepinden må aldrig overskrides ved oliepåfyldning!

- ▶ Kontrollér hydraulikoliestanden regelmæssigt. Brug ikke læsseren, hvis hydraulikoliestanden ikke passe.
- ▶ Hvis olien er uklar, betyder det, at der er vand eller luft i anlægget, som kan skade den hydrauliske pumpe. Kontakt uddannet specialpersonale for at afhjælpe fejlen. Kør ikke med læsseren, før fejlen er afhjulpet!

Den hydrauliske olietank sidder på venstre side af bagvognen, og der er adgang til den ved åbning af motorhjelmen.

1. Stil læsseren på en vandret flade, og træk håndbremsen.
2. Sænk løftestellet helt ned.
3. Sluk for motoren.
4. Åbn studsens til påfyldning af hydraulisk olie pos. 1 (Fig. 114), så trykket kan slippe ud af tanken.
5. Oliemålepinden sidder på undersiden af ventilationsfilteret. Træk oliemålepinden (Fig. 115) ud.
6. Tør oliemålepinden af med en ren, trævlefri klud.
7. Stik oliemålepinden ind igen.
8. Træk oliemålepinden ud igen.
9. Kontrollér oliestanden. Oliestanden skal stå mellem markeringerne „minimum“ og „maksimum“!
10. Stik oliemålepinden i igen efter kontrol af oliestanden!
11. Luk oliestudsens pos. 1 (Fig. 114)!

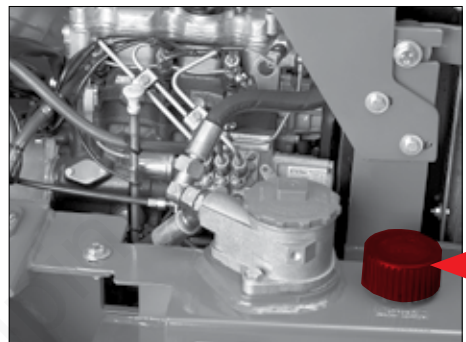

Fig. 114
Ventilationsfilter

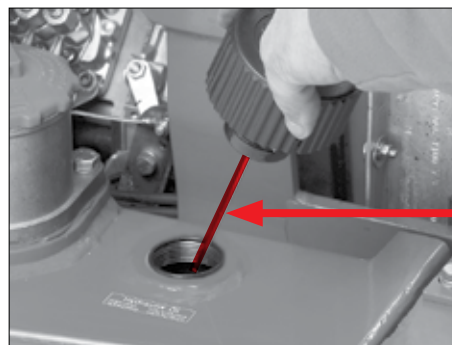

Fig. 115
Målepind til
hydraulisk olie

Påfyldning af hydraulisk olie



BEMÆRK

Fare tekniske skader!

- ▶ Anvend den rigtige oliesort (se kapitlet »**Specifikationer og påfyldningsmængder**«)!
- ▶ Åbn forsigtigt studsene til påfyldning af hydraulisk olie pos. 1 (Fig. 114), så trykket kan slippe ud af tanken.

Hvis oliestanden er under markeringen „maksimum“, skal der fyldes olie på:

1. Åbn studsene til påfyldning af hydraulisk olie pos. 1 (Fig. 114).
2. Fyld hydraulisk olie på.
3. Kontrollér den hydrauliske oliestand.
4. Fyld hydraulisk olie på, indtil oliestanden står på markeringen „maksimum“.
5. Luk studsene til påfyldning af hydraulisk olie pos. 1 (Fig. 114).

Skift af hydraulisk olie



FORSIGTIG

- Fare for skoldning på grund af varm hydraulisk olie!
- ▶ Lad motoren køle af, eller brug beskyttelseshandsker!



MILJØHENVISNING

Fare for skader på miljøet!

- ▶ Undgå skader på miljøet! Opsaml den gamle hydrauliske olie, og bortskaf den miljørigtigt!



BEMÆRK

Brug en tilstrækkelig stor opsamlingsbeholder til den gamle hydrauliske olie, og brug den rigtige oliesort (se kapitel »**Specifikationer og påfyldningsmængder**«)!



Fig. 116
Prop til tømning af
hydraulisk olie

1. Stil læsseren på en vandret flade, og træk håndbremsen.
2. Sænk løftestellet helt ned.
3. Sluk for motoren.
4. Gør det hydrauliske system trykløst som beskrevet i kapitlet „Aflastning af resttryk i det hydrauliske system“.
5. Stil en tilstrækkelig stor opsamlingsbeholder under tømningsåbningen til den hydrauliske tank (se kapitlet „Specifikationer og påfyldningsmængder“).
6. Skru lukkeproppen (Fig. 116) af.

Når den hydrauliske olie er løbet ud:

1. Tag filterindsatsen pos. b (Fig. 118) ud.
2. Rengør tankbunden og de indvendige tanksider gennem åbningen med hydraulisk olie eller skylleolie.
3. Udskift filterelementet til returfilteret (se afsnittet „Skift af returfilterelement“).
4. Skru lukkeproppen (Fig. 116) på.
5. Fyld hydraulisk olie i oliestudsens pos. 1 (Fig. 114), indtil oliestanden har nået markeringen „maksimum“.
6. Luk den hydrauliske oliestuds.
7. Ventilér det hydrauliske system (se afsnittet „Ventilation af det hydrauliske system“).
8. Kontrollér den hydrauliske oliestand, og påfyld evt. hydraulisk olie.
9. Bortskaf den gamle hydrauliske olie miljøvenligt.

Skift af returfilterelement



BEMÆRK

Fare tekniske skader!

Instrumentbræt Version 1:

- ▶ Udskift filterelementet til returfilteret pos. b (Fig. 118) ved eftersynene.



Instrumentbræt Version 2:

- ▶ Udskift filterelementet til returfilteret pos. b (Fig. 118) ved eftersynene eller mellem eftersynsintervallerne, hvis kontrollampen for returfilteret i instrumentbrættet lyser pos. 16 (Fig. 14)! Efter montering af et nyt filterelement må kontrollampen på instrumentbrættet ikke lyse længere!
- ▶ Udskift filterelementet rettidigt, da filtervirkningen ophæves, hvis bypassventilen er åben!



MILJØHENVISNING

Fare for skader på miljøet!

- ▶ Tøm trykket ud af den hydrauliske olietank ved at åbne påfyldningsstudsens til hydraulisk olie pos. 1 (Fig. 114), før dækslet til filterhuset pos. a (Fig. 118) skrues af! Ellers presses der olie ud af filterhuset, som kan komme i miljøet.
- ▶ Bortskaf det gamle filterelement og udslippende hydraulisk olie miljørigtigt!

Det hydrauliske system er udstyret med et returfilter pos. 2 (Fig. 117). En indbygget bypass-ventil sikrer returfilteret mod overtryk

1. Stil læsseren på en vandret flade, og træk håndbremsen.
2. Sænk løftestellet helt ned.
3. Sluk for motoren.
4. Gør det hydrauliske system trykløst som beskrevet i kapitlet „Aflastning af resttryk i det hydrauliske system“.
5. Skru dækslet til filterhuset pos. a af (Fig. 118).
6. Tag filterelementet pos. b (Fig. 118) ud.
7. Sæt et nyt filterelement i.
8. Kontrollér tætningen pos. c (Fig. 118). Udskift tætningen, hvis den er i stykker.
9. Skru dækslet til filterhuset pos. a på (Fig. 118).
10. Luk studsene til påfyldning af hydraulisk olie pos. 1 (Fig. 114).
11. Ventilér det hydrauliske system (se afsnittet „Ventilation af det hydrauliske system“).
12. Kontrollér den hydrauliske oliestand, og påfyld evt. hydraulisk olie.

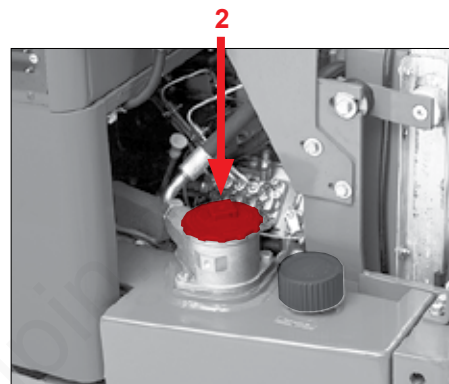

Fig. 117
Returfilter

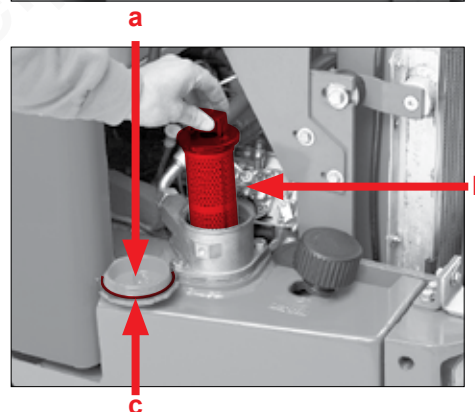

Fig. 118
Filterindsats

Ventilation af det hydrauliske system



ADVARSEL

Fare for ukontrolleret bevægelse af læsseren og løftestellet!

Efter hvert skift af hydraulisk olie, returfilterelementskift, ved funktionsforstyrrelser i det hydrauliske anlæg, efter reparationer eller længere stilstandstider skal det hydrauliske system ventileres!

► Udfør kun ventilationen fra førersædet!

Fare for ulykker, hvis der opholder sig personer i risikoområdet!

► Vær opmærksom på, at der ikke må opholde sig personer i læsserens risikoområde under ventilationen!

1. Kontrollér oliestanden i den hydrauliske tank. Fyld evt. hydraulisk olie på, indtil oliestanden står på markeringen „maksimum“.
2. Start motoren, og lad den køre nogle minutter i tomgang.
3. Kør stempelstængerne til alle hydrauliske cylindere ud og ind flere gange.
4. Drej rattet til begge sider indtil fuldt ratudslag, mens motoren kører, indtil styretøjet kan aktiveres problemløst og uden støj.
5. Kontrollér oliestanden i den hydrauliske tank efter ventilationen. Fyld evt. hydraulisk olie på, indtil oliestanden står på markeringen „maksimum“.

10.7.7 Vedligeholdelse af akserne

**BEMÆRK**

Fare tekniske skader!

- ▶ Vedligehold drev og akser i overensstemmelse med eftersynsintervallerne, som er angivet i denne driftsvejledning!

Aksialstempel-oliemotoren til læsserens kørehydraulik er monteret på transfergearet. Transfergearet er forbundet med læsserens bagakse. Foraksen drives via kardanakslen.

**BEMÆRK**

Kontrol-, påfyldnings- og tømningsskruerne sidder samme sted på for- og bagaksen.

Kontrol af akseoliestand



BEMÆRK

Den komplette akse (transfærgear, differentiale, akserør) har en fælles olieforsyning!
Oliestandens kan kontrolleres på differentialehuset!

1. Stil læsseren på en vandret flade, og træk håndbremsen.
2. Sænk løftestellet helt ned.
3. Sluk for motoren.
4. Skru den indvendige sekskantskrue pos. a (Fig. 119) ud.
5. Drevolien skal stå op til påfyldningsåbningens nederste kant.
6. Påfyld evt. drevolie.
7. Skru den indvendige sekskantskrue pos. a (Fig. 119) i igen.

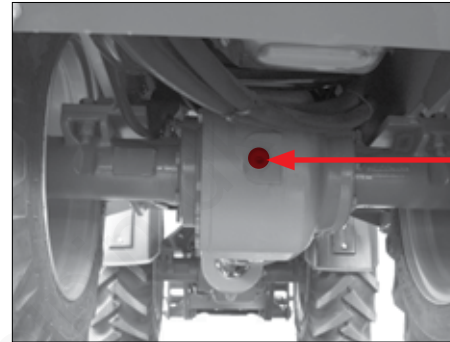

Fig. 119
Kontrol- og påfyldningskrue på differentialen

Skift af akseolie



FORSIGTIG

Fare for skoldning på grund af varm drevolie!

- ▶ Undgå at komme i kontakt med varm gearolie. Brug beskyttelseshandsker.



BEMÆRK

Læsser med kardanaksel:

Hele akslen (transfergear, differentiale, akserør) har en fælles olieforsyning! Hvis olien skiftes på den ene af delene, skal alle oliestande kontrolleres for at sikre, at der tilstrækkelig olie i akslen!



MILJØHENVISNING

Fare for skader på miljøet!

- ▶ Undgå skader på miljøet! Lad ikke olie og olieholdigt affald komme i jord eller vandløb!
- ▶ Opsaml udløbende drevolie, og bortskaf det miljørigtigt!



BEMÆRK

Brug en tilstrækkelig stor opsamlingsbeholder til den gamle drevolie, og brug den rigtige oliesort (se kapitel »**Specifikationer og påfyldningsmængder**«)!

Drevolien er tyktflydende! Skift aksens olie, mens olien er varm, og åbn påfyldningsskruerne, så olien løber hurtigere ud!

1. Stil læsseren på en vandret flade, og træk håndbremsen.
2. Sænk løftestellet helt ned.
3. Sluk for motoren.
4. Stil en tilstrækkeligt stor opsamlingsbeholder under tømningåbningen til differentialehuset pos. b (Fig. 120).
5. Skru de indvendige sekskantskrue pos. a ud (Fig. 119), så olien hurtigere løber ud!
6. Skru den indvendige sekskantskrue pos. b (Fig. 120) ud.
7. Drevolien løber ud.

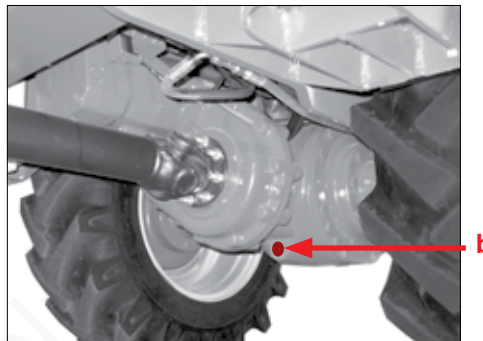

Fig. 120
Olietømningsskrue på
differentialen

Når drevolien er løbet ud:

1. Skru den indvendige sekskantskrue pos. b (Fig. 120) på differentialehuset i igen.
2. Fyld ny drevolie i akse gennem åbningen pos. a (Fig. 119).
3. Drevolien skal stå op til påfyldningsåbningens nederste kant.
4. Skru den indvendige sekskantskrue pos. a (Fig. 119) på differentialehuset i igen.
5. Kontrollér igen akseoliestanden efter en halv driftstime, og fyld evt. drevolie på.

10.7.8 Vedligeholdelse af bremserne



ADVARSEL

Fare for ulykker på grund af defekte bremser!

Defekte bremser kan føre til dødelige ulykker!

- ▶ Kør ikke med defekte bremser! Arbejd først videre med læsseren, når fejlene er afhjulpet!
- ▶ Arbejde ved bremsesystemet må kun udføres af uddannet, erfarent **specialpersonale**!
- ▶ Lad bremseanlægget kontrollere regelmæssigt ved eftersyn hos uddannet, erfarent specialpersonale!

Det hydrostatiske drev bruges som driftsbremse og virker slitagefrit og jævnt på alle 4 hjul. Endvidere har læsseren en fod- og en håndbremse. Fod- og håndbremsen består af en tromlebremse ved differentialen. Håndbremsen aktiveres via bowdentræk med håndbremsen. Fodbremsen aktiveres hydraulisk via bremseledningen og hovedbremsecylindren med bremse- inchpedalen.

Kontrol af bremsevæskestand / efterfyldning af bremsevæske



ADVARSEL

Fare for tilskadekomst!

Bremsevæske er sundhedsfarligt!

- ▶ Undgå kontakt med hud og øjne!
- ▶ Bær beskyttelseshandsker!



BEMÆRK

Fare tekniske skader!

Hvis der fyldes forkert bremseolie på, beskadiges bremsesystemet!

- ▶ Brug kun bremseolie til bremsesystemet, som er foreskrevet af **WEIDEMANN** se kapitel »**Specifikationer og påfyldningsmængder**«!



MILJØHENVISNING

Fare for skader på miljøet!

- ▶ Undgå skader på miljøet! Lad ikke olie og olieholdigt affald komme i jord eller vandløb!
- ▶ Opsaml udløbende drevolie, og bortskaf det miljørigtigt!



BEMÆRK

Hvis der hyppigt skal fyldes mere bremsevæske på mellem eftersynene, foreligger der en defekt! Arbejd først videre med læsseren, når fejlene er afhjulpet!



Fig. 121
Bremsevæske-
beholder

Bremsevæskebeholderen sidder bagpå til venstre under motorhjelm (Fig. 121). Kontrolmærkerne »MAKS« og »MIN« sidder på siden af beholderen.

Fyld den foreskrevne bremseolie på indtil mærket »MAKS«, hvis bremseoliestanden i bremsevæskebeholderen er sunket under mærket »MIN«, og lad bremsesystemet kontrolleres af uddannet, erfarent specialpersonale.

10.7.9 Vedligeholdelse af klapbart fører-beskyttelsestæg (Option)



ADVARSEL

Fare for ulykker på grund af beskadigede eller ukorrekt reparerede ROPS/FOPS- beskyttelsessystemer!

- ▶ Foretag regelmæssigt og efter belastning af ROPS/FOPS- beskyttelsessystemerne en visuel kontrol.
- ▶ Lad konstaterede skader udbedre med det samme. Reparationsarbejde på ROPS- eller FOPS- beskyttelsessystemer må kun udføres af autoriseret specialpersonale. I tvivlstilfælde skal ROPS- eller FOPS- beskyttelsessystemerne udskiftes komplet.
- ▶ Bor aldrig huller i ROPS/FOPS- beskyttelsessystemer.

Ved den visuelle kontrol skal følgende kontrolleres:

- Findes alle sikringsbolte, og er de sikrede?
- Er alle skruer på skrueforbindelserne spændt fast?
- Er ingen ståldele beskadiget (lak skallet af, synlige revner, osv.)?
- Findes alle sikkerhedsmærkater, og er de nemme at se?

Ud over evt. nødvendige rengøringer er en yderligere særlig vedligeholdelse af fører-beskyttelsestaget ikke nødvendig. Men det er fornuftigt at smøre sikkerhedsboltene (Fig. 122) med fedt af og til for at undgå korrosion.

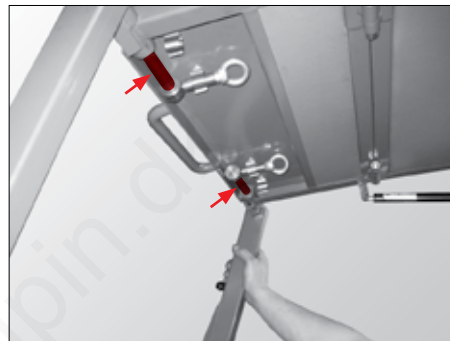

Fig. 122
Smør de forreste sikringsbolte i (klapbart fører-beskyttelsestag)

10.7.10 Vedligeholdelse af dæk og hjul



ADVARSEL

Livsfare / fare for tilskadekomst!

Der kan opstå dødelige ulykker, hvis dæk og hjul monteres forkert!

- ▶ Montagearbejde på hjul og dæk må kun udføres af personale, som er uddannet til dette arbejde!
- ▶ Svejsning på eller skæring i fælgene er forbudt! Udskift beskadigede fælg!



BEMÆRK

Fare tekniske skader!

Forskellige dæk- eller hjulstørrelser kan føre til skader på læsserens differentialer!

- ▶ Monter kun dæk eller hjul på læsseren fra den samme producent, med samme størrelse og samme stand, hvad slitage angår!

Oppumpning af dækkene



- ▶ Anvend kun påfyldningsudstyr med justeret manometer ved oppumpning af dækkene!
- ▶ Sørg for, at der ikke opholder sig personer i risikoområdet ved oppumpning af dækkene!



BEMÆRK

Denne vejledning vedrører oppumpning ved tab af lufttryk. Overhold altid lufttrykket, som er foreskrevet til læsserens dækstørrelse (se lufttryktabel for dæk)!

Ved fuldstændigt tab af trykluft må dette arbejde kun udføres af uddannet og erfarent specialpersonale med det rigtige udstyr!

1. Stil læsseren på en vandret flade, og træk håndbremsen.
2. Sænk løftestellet helt ned.
3. Sluk for motoren.
4. Skru beskyttelseslukningen på dækventilen af.
5. Sæt påfyldningsudstyrets tryklufforsyner på dækventilen, så den holder sikkert.
6. Pump dækkene op til det foreskrevne tryk.
7. Fjern tryklufforsyneren til påfyldningsudstyret fra dækventilen.
8. Skru beskyttelseslukningen på dækventilen igen.

Luftryktabel for dæk



BEMÆRK

Fare tekniske skader!

Forkert dæktryk kan skade dækkene.

► Følg oplysningerne fra producenten.

| Dæk | PR | Luftryk (bar) |
|-----------------|----|---------------|
| 27x8.50-15 EM | 8 | 4,2 |
| 27x10.50-15 EM | 8 | 4,2 |
| 31x15.50-15 AS | 8 | 3,1 |
| 31x15.50-15 EM | 8 | 3,1 |
| 10.0/75-15,3 AS | 8 | 3,1 |
| 10x16.5 EM | 8 | 3,6 |

Hjulskift



ADVARSEL

Livsfare/fare for tilskadekomst!

Hvis et hjul er taget af, og læsseren glider væk fra donkraften, kan personer i fareområdet komme i klemme.

- ▶ Stil læsseren på en vandret flade med fast undergrund ved skift af hjul!
- ▶ Brug kun en sikker, egnet donkraft med den rigtige bæreevne (bemærk læsserens driftsvægt)!

Fare for ulykker, hvis hjul falder ned!

Ved påsætning af hjul skal man være opmærksom på:

- ▶ Spænd altid hjulboltene med drejemomentnøglen og det foreskrevne tilspændingsmoment!
- ▶ Skru altid de overfor liggende hjulbolte fast skiftevis!
- ▶ Kontrollér hjulboltens tilspændingsmoment hver anden time efter hjulskiftet, indtil det ikke ændrer sig mere!



BEMÆRK

Bemærk dækkenes profilstilling, så læsserens største kraft nås ved kørsel fremad!

Se tilspændingsmomenterne i den efterfølgende tabel:

| Hjulbolte | Tilspændingsmomenter |
|-----------|----------------------|
| M18 x 1,5 | 285 Nm |

1. Stil læsseren på en vandret flade med fast undergrund, og træk håndbremsen.
2. Sænk løftestellet helt ned.
3. Sluk for motoren.
4. Anbring donkraften under akslen ved siden af dækket, som skal skiftes. Sørg for, at læsseren ikke kan glide af donkraften!
5. Løsn hjulboltene.
6. Hæv donkraften så meget, at hjulet kommer fri af jorden.
7. Skru hjulboltene af, og tag hjulet af.
8. Sæt det nye hjul og hjulboltene på.
9. Spænd hjulboltene.
10. Sænk donkraften igen.
11. Spænd hjulboltene skiftevis over for hinanden med det foreskrevne tilspændingsmoment

10.7.11 Vedligeholdelse af kabine- ventilationsfilteret (Option)

**BEMÆRK**

Skift kabineluftfilteret årligt, ved støvede arbejdsbetingelser hyppigere.

Læsseren er udstyret med et tørluftfilter til filtrering af motorens indsugningsluft til ventilation af kabinen. Filteret sidder på forsiden af kabinen over læsserens mellemlid (Fig. 123).

1. Skru dækslet til filterhuset af.
2. Tag filteret ud.
3. Sæt et nyt filter ind.
4. Skru dækslet til filterhuset på.



Fig. 123
Kabine- ventilationsfilter

10.7.12 Påfyldning af beholder til sprinkleranlæg (Option)



FORSIGTIG

Fare for kvæstelser på grund af varme og bevægelige dele!

- ▶ Åbn aldrig motorhjelmen, når motoren kører!
- ▶ Lad motoren afkøle, eller brug beskyttelseshandsker!



BEMÆRK

Sørg altid for, at der er vand nok i beholderen til sprinkleranlægget.
Bland vandet med frostbeskyttelsesmiddel om vinteren.

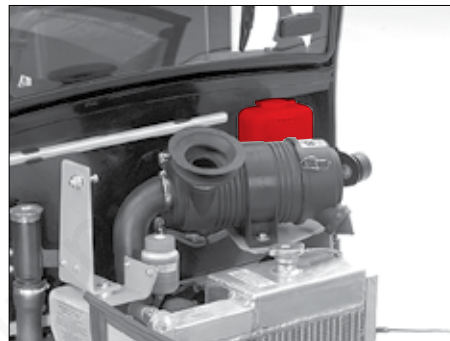

Fig. 124
Sprinkleranlægsbeholderens placering

Beholderen til sprinkleranlægget sidder til højre på kabinens bagside. Der er adgang ved åbning af motorhjelmen (Fig. 124).

10.7.13 Vedligeholdelse af det elektriske anlæg



Fare for kortslutning!

- ▶ Tag altid klemmerne af batteriet før arbejde på det elektriske anlæg, hvor værktøjer, reservedele osv. kan komme i kontakt med elektriske komponenter eller kontakter



BEMÆRK

Fare tekniske skader!

- ▶ Rengør ikke følsomme elektriske komponenter (armaturkasser, lysmaskine, kompakte stik, multifunktionshåndtag osv.) med højtryksrensere!
- ▶ Rør ikke ved glødelamper og lygtereflektorer med fingrene!



BEMÆRK

Lad forstyrrelser på det elektriske anlæg afhjælpes af uddannet specialpersonale!

Sikringsbelægning



BEMÆRK

- ▶ Kontrollér sikringerne, hvis de elektriske anordninger afbrydes! Find ud af, hvilken sikring der er brændt igennem samt årsagen før udskiftning, og afhjælp fejlen!
- ▶ Udskift kun defekte sikringer med sikringer med samme belastningsevne!



BEMÆRK

I motorrummet findes der 40 A sikringer. Der er adgang til sikringerne ved at åbne motorhjelmen. Hvis en af hovedsikringerne er sprunget, foreligger der en større skade på det elektriske anlæg. Opsøg et fagværksted.

Strømkredsene sikres af forskellige kraftige sikringer. Disse sikringer sidder i sikringskassen på venstre side af styresøjlen (boks 2) og i højre kontaktliste til højre i kabinetaget (boks 1, option).



Fig. 125
Sikringer
(Option)

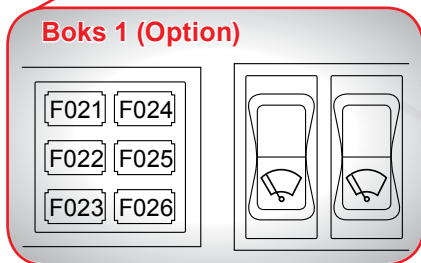

| Pos | Sikret funktion boks 1 | Styrke (A) |
|------|-----------------------------|------------|
| F021 | Arbejdsprojektør foran | 15 |
| F022 | Rudevisker foran | 10 |
| F023 | Rudevisker bag | 10 |
| F024 | Arbejdsprojektør bag | 15 |
| F025 | Advarsels-blinklampe, radio | 10 |
| F026 | Indvendigt kabinelys, radio | 10 |



Fig. 126
Sikringskasse

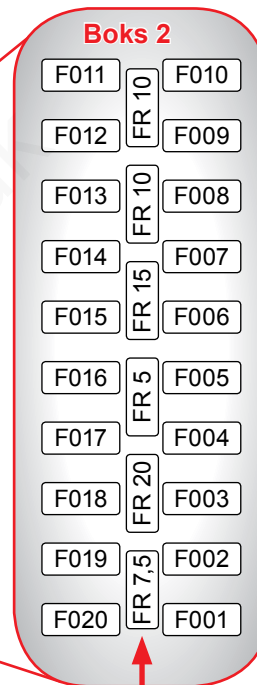
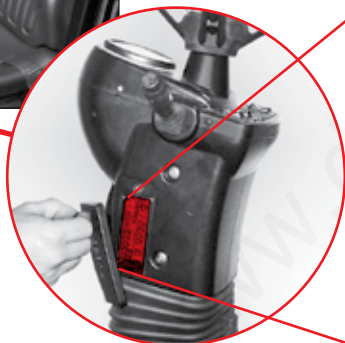

FR: Reservesikringer

| Pos | Sikret funktion boks 2 | Styrke (A) |
|------|---|------------|
| F001 | Kørselsretning (blinklys), advarselsblink | 15 |
| F002 | Advarsels-blinklampe | 10 |
| F003 | El-tilslutning, ekstra indstillingsfunktion (Ekstra-udstyr) | 15 |
| F004 | Afbryder, generator, brændstofpumpe | 10 |
| F005 | Fri | 10 |
| F006 | Bremselys | 10 |
| F007 | Ekstra indstillingsfunktion (Ekstraudstyr), værktøjslås | 10 |
| F008 | Instrumenterbelysning, kontaktbelysning | 5 |
| F009 | Arbejdsprojektører | 20 |
| F010 | Fri | 7,5 |

| Pos | Sikret funktion boks 2 | Styrke (A) |
|------|---|------------|
| F011 | Fri | 20 |
| F012 | Kørselsretning (blinklys), advarselsblink, Stik-dåse instrumentbræt | 15 |
| F013 | Fri | |
| F014 | Fri | 10 |
| F015 | Fri | |
| F016 | Nærlys højre | 7,5 |
| F017 | Nærlys venstre | 7,5 |
| F018 | Fjernlys | 15 |
| F019 | Positionslys venstre | 7,5 |
| F020 | Positionslys højre | 7,5 |

Batteri



ADVARSEL

Eksplosionsfare!

Batterierne afgiver eksplosionsfarlige gasarter!

- ▶ Undgå røg, ild eller åbent lys i nærheden af batterier!
- ▶ Læg ikke værktøj på batteriet - fare for kortslutning! Ved kortslutning af polerne opstår der gnister, som antænder udslippende batterisyre-gasser!

Fare for tilskadekomst!

Batterisyre er ætsende!

- ▶ Undgå kontakt mellem batterisyre og hud, øjne, mund og klædningsstykker!
- ▶ Bær beskyttelsehandsker og beskyttelsesbrille!
- ▶ Skyl omgående de kontaminede legemsdele med rigeligt rent vand ved kontakt med batterisyre! Opsøg læge!



MILJØHENVISNING

Undgå skader på miljøet!

Bortskaf gamle batterier miljørigtigt og separeret fra andet affald!

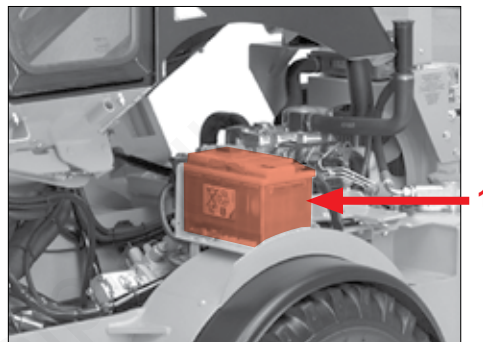

Fig. 127
Batteriets placering

Batteriet har en nominal spænding på 12 volt, batterikapaciteten er 77 Ah. Batteriet sidder på venstre side af læsseren i motorrummet pos. 1 (Fig. 124). Der er adgang til det, hvis motorhjelmens åbnes, og førerpladsen tippes.

Vedligeholdelse af batteriet



FORSIGTIG

Fare for kvæstelser på grund af varme og bevægelige dele!

► Åbn aldrig motorhjelmen, når motoren kører!



BEMÆRK

Kontrol af batteriets syretilstand og efterfyldning af destilleret vand er ikke muligt og ikke nødvendigt.

Vær opmærksom på driftsvejledningen til batteriet. Batteriets driftsvejledning sidder på siden af batteriet pos. 2 (Fig. 125).

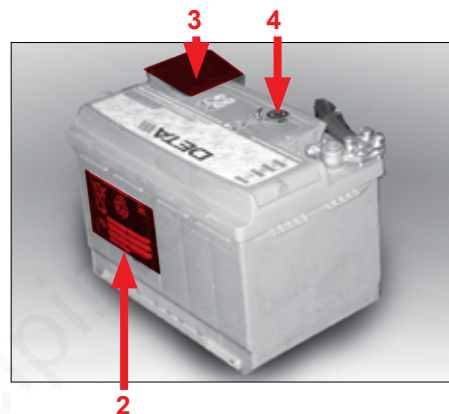

Fig. 128
Vedligeholdelse
af batteriet

- Hold altid batteriets polhoveder og tilslutningsledningernes klemmer rene, og smør dem ind med korrosionsbeskyttelsesfedt.
- Sørg for, at pluspolens afdækning altid sidder på og er lukket pos. 3 (Fig. 125).
- Vær opmærksom på batteriets kontrol-indikator. Batteriets kontrol-indikator befinder sig øverst på batteriet pos. 4 (Fig. 125):
 - Grøn - Batteriets ladetilstand er ok
 - Sort - Batteriet skal oplades
 - Hvid - Batteriet skal udskiftes

Aftagning og påsætning af batteriet / batteriskift



FORSIGTIG

Fare for kvæstelser på grund af varme og bevægelige dele!

► Åbn aldrig motorhjelm, når motoren kører!

Fare for kortslutning!

► Overhold altid den rigtige rækkefølge, når klemmerne tages af batteriet!

– **Aftagning af klemmer:**

Først minuspol og derefter pluspol!

– **Påsætning af klemmer:**

Først pluspol og derefter minuspol!

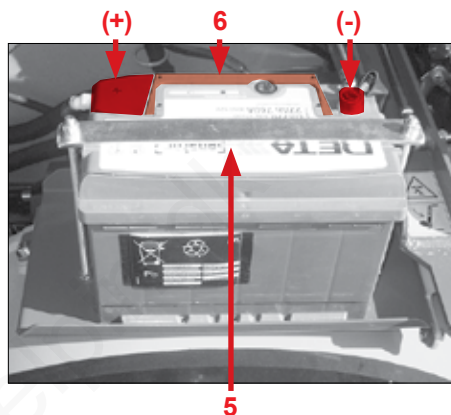

Fig. 129
Afrmontering af batteriet

Afmontering af batteriet:

1. Stil læsseren på en vandret flade, og træk håndbremsen.
2. Sænk løftestellet helt ned.
3. Sluk for motoren.
4. Sluk for alle elektriske forbrugere (og batteriets afbryderkontakt), og træk tændingsnøglen ud, før batteriets klemmer tages af.
5. Åbn motorhjelman.
6. Tip førerpladsen.
7. Skru ledningen til minuspolen af pos. – (Fig. 129).
8. Skru ledningen til pluspolen af pos. + (Fig. 129).
9. Skru batteriets holder af pos. 5 (Fig. 129).
10. Hold batteriet på håndtagene pos. 6 (Fig. 129), og løft det ud.

Batteriet monteres i omvendt rækkefølge.

10.8 Starthjælp / start fra fremmede maskiner



ADVARSEL

Eksplodingsfare!

Batterierne afgiver eksplosionsfarlige gasarter!

- ▶ Undgå røg, ild eller åbent lys i nærheden af batterier!

Fare for kortslutning!

- ▶ Sørg for, at hjælpemaskinen og læsseren ikke rører ved hinanden!
- ▶ Start ikke læsseren med fremmedhjælp, hvis batteriet er defekt eller frossent!
- ▶ Sæt ikke to batterier op efter hinanden!
- ▶ Brug kun startbatterier med samme spænding!
- ▶ Brug kun godkendte startkabler med isolerede poltænger og tilstrækkeligt kabeltværsnit!
- ▶ Læg startkablerne, så de ikke kan fanges af drejende motordele!

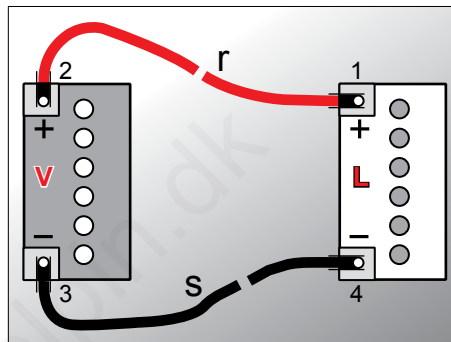

Fig. 130
Tilslutning af startkabler

Kontrollér, om læsserens batteri er funktionsdygtigt før starthjælp:

1. Sluk for alle læsserens elektriske forbrugere.
2. Sæt tændingsnøglen på stilling 1 (drift). Advarselsslamperne skal nu lyse!
3. Hvis advarselsslamperne ikke lyser, er batteriet defekt. I dette tilfælde må læsseren ikke startes! Sæt et funktionsdygtigt batteri i.

Forberedelse

1. Sluk for alle læsserens elektriske forbrugere.
2. Sæt tændingsnøglen på stilling 0.
3. Kør hjælpemaskinen (opladet batteri) hen til læsseren, så de to maskiner ikke rører ved hinanden, men så batterierne kan nås med startkablerne.
4. Sluk alle elektriske forbrugere på hjælpemaskinen, og sluk motoren.

Slut starthjælpekablet til

(Rækkefølgen skal overholdes)

1. Slut det røde startkabel pos r (Fig. 130) til det tomme batteris pluspol pos. L.
2. Slut det røde startkabel til det opladede batteris pluspol pos. V (Fig. 130).
3. Slut det sorte startkabel pos. s til det opladede batteris minuspol.
4. Slut det sorte startkabel til det tomme batteris minuspol.

Start af motorerne

1. Start hjælpemaskinens motor, og lad den køre med forhøjet omdrejningstal.
2. Start læsserens motor.
3. Hvis læsserens motor ikke starter efter 15 sekunder, skal der ventes et minut, før der prøves igen.
4. Hvis motoren starter, skal begge motorer køre videre i tomgang i ca. 2 minutter med tilsluttede startkabler.

Tag starthjælpekablets klemmer af

(Rækkefølgen skal overholdes som ved påsætning af klemmerne):

1. Tag først det sorte startkabel på det tomme batteris minuspol af og derefter af det opladte batteris minuspol.
2. Tag først det røde startkabel på det opladte batteris pluspol af og derefter af det tomme batteris pluspol.

10.9 Standsning og genidriftsættelse af læsseren

De angivne forholdsregler vedrører standsning og genidrifsættelse af læsseren ved længere tidsrum.



BEMÆRK

Overhold motorens driftsvejledning!

Opmagasinerings af læsseren:

1. Stands læsseren som beskrevet i kapitlet „Sikring af læsseren“!
2. Bloker knækledet.
3. Klods læsseren op, så dækkene ikke rører ved jorden.
4. Løsn håndbremsen.
5. Sænk løftestellet helt ned.
6. Udfør „aflastning af resttrykket i det hydrauliske system“, og stil styrehåndtaget på 0- stillingen.
7. Spray læsserens blanke metaldele (f.eks.: de hydrauliske cylinderes stempelstænger, hvis de ikke er kørt ind), med korrosionsbeskyttelsesmiddel.
8. Konservere motoren.

Konservering af motor:

1. Rengør motoren på et egnet sted med en højtryksrensers.
2. Bring motoren på driftstemperatur.
3. Tøm den gamle motorolie ud, og bortskaf den miljørigtig.
4. Fyld korrosionsbeskyttelsesolie i motoren.
5. Luk brændstoffet ud af tanken.
6. Fremstil en blanding af 90% brændstof og 10% korrosionsbeskyttelsesolie, og fyld brændstofftanken op med det.
7. Lad motoren køre 10 minutter i tomgang, og sluk den så.
8. Drej motoren hen mod cylinderen, og foretag manuel konservering af forbrændingsrummet flere gange.
9. Afmonter ventilatorremmen, og emballer den luft- og lystæt til opbevaring.
10. Spray remskivernes løbeflader med korrosionsbeskyttelsesmiddel.
11. Luk motorens indsugnings- og udstødningsåbning.

Opbevaring af batteriet:

1. Afmonter batteriet.
2. Rengør batteriet.
3. Oplad batteriet.
4. Opbevar batteriet i et tørt og godt ventileret rum ved ca. 20°C.
5. Kontrollér syrestanden en gang om måneden.
6. Oplad batteriet igen før montering.

Genidriftsættelse af læsseren:

1. Fjern motorens konservering.
2. Monter batteriet.
3. Kontrollér dækkenes lufttryk.
4. Fjern konserveringen på de hydrauliske cylindres stemmelstænger.
5. Fjern læsserens opklodsning.
6. Kontrollér det elektriske anlæg funktioner.
7. Løsn knækleddets blokering.
8. Ventilér det hydrauliske system.
9. Kontrollér styretøjets og bremsens funktioner.

Afkonservér motoren:

1. Fjern lukningerne til motorens indsugnings- og udstødningsåbning.
2. Fjern korrosionsbeskyttelsesmidlet på remskiverne.
3. Monter ventilatorremmen.
4. Tøm konserveringsolien, og fyld motorolie i.
5. Sæt motoren i drift.
6. Kontrollér kileremsspændingen efter de to første driftstimer.

11 FEJLSØGNING OG AFHJÆLPNING AF FORSTYRRELSER

| Fejl / forstyrrelse | Mulig årsag | Afhjælpning |
|---------------------------------------|---|--|
| <i>Motoren starter ikke</i> | Føreren sidder ikke på førersædet, sædekontaktafbryder defekt | Sæt dig på førersædet, få udskiftet sædekontaktafbryderen |
| | Håndbremse ikke trukket, køreretning indstillet | Træk håndbremsen, stil kørekontakten på 0 |
| | Brændstoftank tom | Fyld tanken, og ventiler eventuelt brændstofanlægget |
| | Brændstoffilter stoppet, parafin-udskillelse om vinteren | Skift brændstoffilter, brug vinterdiesel |
| | Startmagnet på motoren aktiveres ikke | Kontrollér sikringer |
| | Brændstofledning utæt | Efterspænd alle forskruninger og spændebånd |
| | Startomdrejningstal for lavt | Kontrollér og oplad batteriet, kontrollér batterilemmer for, om de sidder fast |
| <i>Motor kører, læsser kører ikke</i> | Håndbremse trukket | Løsn håndbremsen |
| | Håndbremsekontakt defekt | Udskift håndbremsekontakten |
| | Inchpatron er ikke på 0-stilling | Kontrollér inchpatroner og tilbagetræksfjeder, og reparer evt. |
| | Magneter på kørepumpen får ingen strøm | Kontrollér sikringer, Lad multifunktionshåndtaget og elektronikken kontrollere af værksted |

| Fejl / forstyrrelse | Mulig årsag | Afhjælpning |
|--|--|---------------------------------------|
| <i>Motor bliver for varm</i> | Vandkøler / olienkøler på motor er snavset | Rengør |
| | Kølevæskestand for lav | Fyld på |
| | Termostat sidder fast | Lad termostaten skifte af værkstedet |
| | Lilerem til ventilatorvinge løs | Spænd kileremmen |
| | Oliestand for lav eller for høj | Reguler oliestanden |
| <i>Hydraulisk anlæg bliver for varmt</i> | Hydraulisk olienkøler snavset | Rengør |
| | Lilerem til ventilatorvinge løs | Spænd kileremmen |
| | Hydraulisk oliestand for lav | Påfyldning af hydraulisk olie |
| | Belastning for høj | Belast maskinen mindre, hold en pause |
| <i>Maskine har for lidt ydelse</i> | Luftfilter snavset | Udskift |
| | Forkert brændstofsart | Skift brændstof |
| | Inchpedal hænger fast | Kontrollér, reparer |
| | Motoromdrejningstal for lavt | Indstil |



Fejlsøgning ved kørepumpe/oliemotor

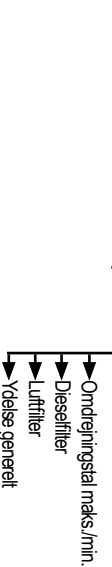
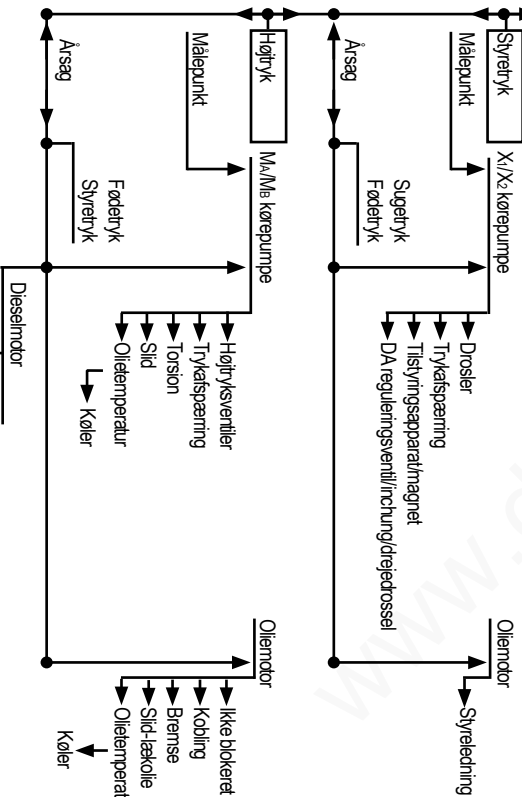
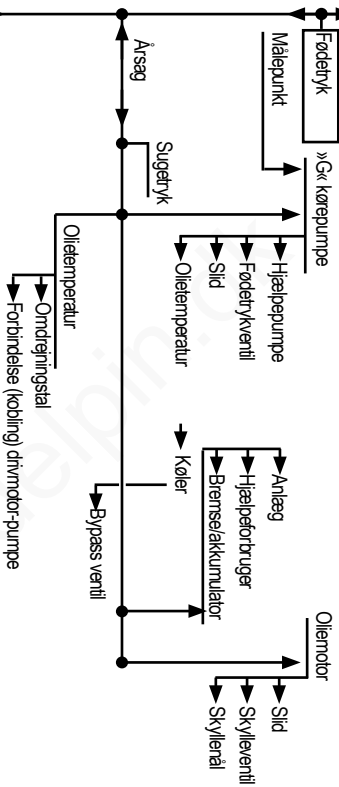
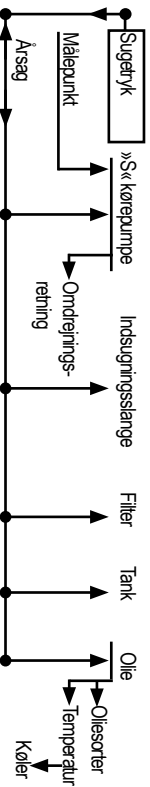

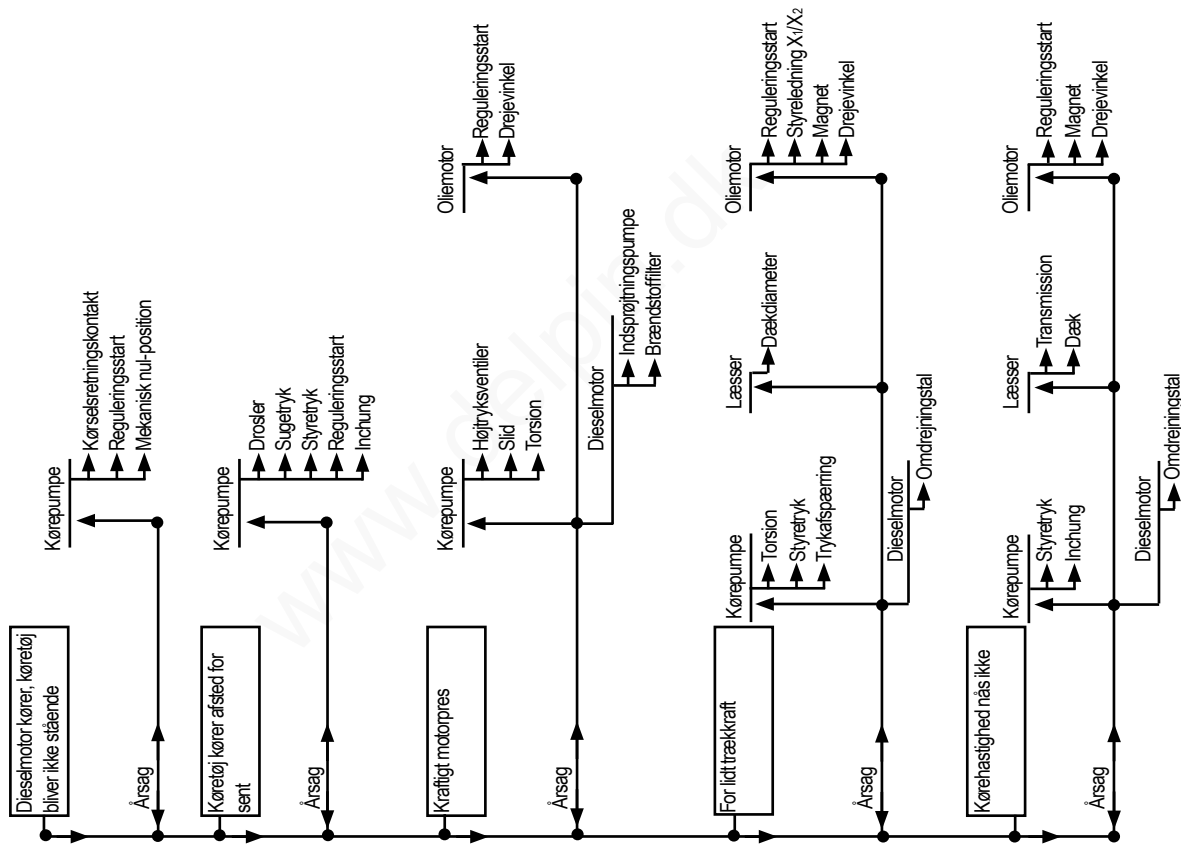
Fejlsøgning ved læsere

12 REPARATIONS- SIKKERHEDSANVISNINGER



BEMÆRK

Delen »**Reparations-sikkerhedsanvisninger**« består ikke kun af vejledninger til reparationer, men også af sikkerhedsanvisninger, som ud over de generelt gældende sikkerhedsforskrifter for reparationsarbejde gør opmærksom på farer, som kan opstå ved reparationsarbejde samt henvisninger, som skal forebygge, at der opstår skader på maskinen under reparation af den.

Konkrete vejledninger til reparationer findes ikke i denne driftsvejledning!

12.1 Generelle sikkerhedsforskrifter til reparationer

Driftsvejledning:

- Udfør først reparationsarbejde, når du har læst og forstået driftsvejledningen!

Bemærk især følgende:

- De grundlæggende sikkerhedsanvisninger!
- De grundlæggende sikkerhedsanvisninger til vedligeholdelse og eftersyn!
- Alle advarsels- og henvisningsskilte, som er anbragt på læsseren!
- At beskrivelserne af arbejdsforløbene er beregnet til at give nødvendige informationer til erfarent specialpersonale!
- At driftsvejledningen altid skal opbevares ved læsseren!

Reparationspersonale:

- Reparationspersonalet skal være i besiddelse af faglig viden og erfaringer med reparation af denne eller lignende læssere!
- Ved manglende fagkendskab skal personalet undervises af erfarent reparationspersonale, f.eks. **WEIDEMANN** – service!

Blokering af knækledet:

- Bloker altid knækledet med knæksikringen ved reparationsarbejde i knækområdet!
- Fjern blokeringen, når reparationen er afsluttet!

Forspændte aggregater:

- Åbn ikke defekte forspændte aggregater (f.eks. trykkumulator), men udskift altid disse komplet!

Afmontering af komponenter:

- Forbrændingsfare på grund af varme dele eller væsker! Afmonter **ikke** komponenter, hvis læsseren er driftsvarm!
- Gør rør- og slangeledninger, cylindere, kølere, hydraulisk tank, trykbeholder og andre systemer eller aggregater trykløse, før arbejdet begyndes!
- Udskift defekte komponenter i god tid!
- Rengør omhyggeligt komponenterne før afmontering!
- Marker de afmonterede komponenter i den rigtige rækkefølge, så der ikke opstår fejl ved monteringen!
- Luk omhyggeligt tilslutninger, åbne borer og huset, som er blevet fritlagt ved afmontering af komponenter, så der ikke kan slippe snavs ind.

Fjern ikke plomberinger og forseglingslak:

- Det er forbudt at ændre det nominelle tryk til trykbe-
grænsningsventiler uden udtrykkelig tilladelse fra
WEIDEMANN!
- Plomberinger og forseglingslak på motoren, trykbe-
grænsningsventiler og trykakkumulatorer må ikke be-
skadiges eller fjernes!

Efter reparation:

- Forsyn alle blanke maskindele med beskyttelseslak, så
korrosionsskader undgås!
- Monter kabinefastspændingsboltene igen, når repara-
tionsarbejdet er afsluttet!
- Anbring alle beskyttelsesanordninger, afdækninger, iso-
leringer mod støj og vibrationer, når reparationsarbejdet
er afsluttet!
- Kontrollér læsserens funktion ved prøvekørsel, især den
reparerede komponent!
Vær opmærksom på, at der ikke må opholde sig personer
i læsserens risikoområde!
- Frigiv først læsseren til drift, når den fungerer korrekt
på alle områder!

12.2 Motor

- Udfør kun reparationsarbejde, hvis læsseren er sikret som beskrevet i kapitlet „**Sikring af læsseren**“!
- Fare for kvæstelser på grund af drejende og varme dele! Lad først motoren afkøle efter standsningen!
- Kontrollér kun kileremmen, når motoren står stille!

12.3 Svejsearbejde

- Svejsearbejde må kun udføres af personer, som er uddannet til dette!
- Ved svejsearbejde på beholdere, som har indeholdt eller indeholder stoffer, som er brændbare, skaber forbrændinger, er eksplosionsfarlige eller som kan udvikle sundhedsskadelige dampe, gasser, dunst eller støv, må svejsearbejdet kun udføres af personer, som er ansat til dette arbejde, under opsyn af en sagkyndig person! Kontakt altid **WEIDEMANN**-service ved problemer eller spørgsmål!

Før svejsearbejde på læsseren

- Tag klemmerne af batteriet som beskrevet i denne driftsvejledning!
- Tag pluspolen (klemme B+) på generatoren af!
- Stil batteri-afbryderkontakten (- hvis den findes) på OFF!
- Beskyt alle aftagne klemmer og tilslutninger mod kortslutning!
- Anbring klemmen til svejsestrøm lige nærheden af svejsestedet!
Svejsestrømmen må ikke løbe via drev, bolte, ledforbindelser eller hydrauliske cylindre!

Efter svejsningen:

- Slut alle elektriske forbindelser til igen, og kontrollér deres funktion!
- Sæt klemmerne på batteriet igen som beskrevet i denne driftsvejledning!

12.4 Hydraulisk anlæg

- Gør det hydrauliske system trykløst før reparationsarbejde som beskrevet i kapitlet „**Aflastning af resttryk i det hydrauliske system**“.
- Udskift beskadigede og utætte hydrauliske ledninger og slanger med nye! Brug ikke brugte slanger!
- De hydrauliske slanger skal udskiftes efter en brugstid på seks år!
- Bortskaf udløbet olie og olieholdigt affald miljørigtigt!
- Følg de „grundlæggende sikkerhedsanvisninger til vedligeholdelse og eftersyn“!

12.5 Bremseser

- Der må kun udføres reparationer på bremseser, hvis personalet er uddannet til arbejde på bremseser! I tvivlstilfælde skal arbejdet udføres af **WEIDEMANN-service**!
- Anvendelse af anden bremseser end den, som er foreskrevet af producenten, er forbudt!
- Følg anvisningerne om sundhedsfarer og miljøbeskyttelse ved arbejde med bremseser!
- Udfør kun reparationsarbejde på bremseser, hvis læseren er sikret som beskrevet i kapitlet „**Sikring af læseren**“!

13 ENDEGYLDIG STANDSNING AF LÆSSEREN / UD-AF-DRIFTSÆTTELSE



MILJØHENVISNING

Undgå skader på miljøet! Lad ikke olie og olieholdigt affald komme i jord eller vandløb!

Bortskaf de forskellige materialer og drifts- og hjælpestoffer separeret og miljørigtigt!

Hvis læsseren ikke længere kan anvendes til det bestemmesmæssige område, skal der sørges for, at den standses eller sættes ud af drift og bortskaffes efter de gældende forskrifter.

Før bortskaffelsen:

- Overhold alle gældende sikkerhedsforskrifter vedrørende standsning af læsseren!
- Sørg for, at læsseren ikke kan anvendes, fra den standses og til den endelige bortskaffelse!
- Sørg for, at der ikke slipper miljøruende drifts- og hjælpestoffer ud, og at der i øvrigt ikke kan opstå farer på oplagspladsen på grund af maskinen!
- Foretag sikring af læsseren, så den ikke kan anvendes af uvedkommende! Luk alle åbninger (døre, vinduer, motorhjul) og foretag sikring af læsseren som beskrevet i kapitlet „**Sikring af læsseren**“.
- Anbring alle beskyttelsesanordninger!
- Afhjælp lækager på motor, tanke og hydraulisk system!
- Afmonter batteriet!
- Opbevar læsseren et sted, som er sikret imod, at uvedkommende kan få adgang!

Bortskaffelse:

- Den videre ophugning af læsseren skal udføres efter den gældende tekniske standard på tidspunktet for ophugningen samtidig med, at alle forskrifter til forebyggelse af ulykker overholdes!
- Alle dele skal bortskaffes de rigtige steder afhængigt af materialet!
- Sørg for at separere materialet ved ophugningen!
- Sørg for miljørigtig bortskaffelse af drifts- og hjælpestoffer!

14 TILLÆG

Bestilling af reservedele

**BEMÆRK**

Brug kun originale **WEIDEMANN**-reservedele til din læsser!

**BEMÆRK**

Oplys venligst de efterfølgende data ved bestilling af reservedele! Vi er så i stand til at behandle din bestilling uden problemer og sikrer dermed levering af reservedelene!

- **WEIDEMANN**- maskintype
- Stel-nummer for maskinen (se typeskilt)
Angiv motornummeret ved motoren
- Artikelnummer og betegnelse for reservedelen
- Adresse med telefon-nummer (for evt. spørgsmål)
- Kunde-nummer (hvis det findes)
- Bestillende persons navn
- Forsendelsesform (se nedenfor)

Vi forbeholder os ret til at ændre reservedelslisten.

Hvis du er ny kunde, bedes du angive adressen korrekt, så fremtidige bestillinger etc. kan behandles korrekt. Første levering sendes pr. efterkrav.

Husk at angive den ønskede forsendelsesform sammen med bestillingen.

- Natforsendelse
- Pakkeservice
- Spedition



BEMÆRK

Angiv de vigtigste data for læsseren på denne side!
På denne måde kan du hurtigt kontrollere køretøjets ident.-nr. og andre vigtige data ved bestilling af reservedele!

Importør (navn; adresse):

.....
.....
.....
.....

Læsser type:

Køretøjets ident.-nr.:

Motor-type:

Motor- nr.:

Leveringsdato:

Service-værksted (navn; adresse):

.....
.....
.....
.....

Stikordsfortegnelse

| | | |
|----------|---|-----|
| A | | |
| | Aftagning og påsætning af batteriet / batteriskift | 254 |
| | Arbejde med læsseskovl | 125 |
| | Arbejde med mæggraben | 129 |
| | Arbejde med pallegaffel | 133 |
| | Arbejdsprojektører og advarsels-blinklampe | 83 |
| | Automatisk kørsel på transportudstyret | 163 |
| B | | |
| | Batteri | 252 |
| | Belysningsanlæg og signalhorn | 82 |
| | Beskrivelse af kontrol-, advarsels- og styreelementer | 54 |
| | Beskrivelse af startforløbet | 91 |
| | Bestilling af reservedele | 272 |
| | Blokering af knækledet..... | 162 |
| | Bremsering og standsning..... | 100 |
| | Bugseringsanordning | 159 |
| D | | |
| | Daglig vedligeholdelse | 180 |
| | Differentialspærre..... | 110 |
| | Dimensioner | 50 |
| | Døre og vinduer..... | 71 |
| E | | |
| | Eftersynsintervaller..... | 187 |
| | Eftersyn ved 30 driftstimer (Første eftersyn)..... | 182 |
| | Eftersyn ved 500 driftstimer | 184 |
| | El-stikdåse på løftestellet | 142 |

| | | |
|----------|--|-----|
| F | | |
| | Fastspænding af sikkerhedssele..... | 78 |
| | Fastsurring af læsseren | 166 |
| | Fejlsøgning og afhjælpning af forstyrrelser | 260 |
| | Fejlsøgning ved kørepumpe/oliemotor | 262 |
| | Fejlsøgning ved læsseren | 263 |
| | Forholdsregler hvis læsseren vælter | 135 |
| | Forkortelse af sikkerhedssele | 80 |
| | Forlængelse af sikkerhedssele | 80 |
| | Frakobling med hydraulisk hurtigskiftesystem | 119 |
| | Frakobling med mekanisk hurtigskiftesystem | 117 |
| | Før arbejdet begynder | 103 |
| G | | |
| | Gearskifte | 99 |
| H | | |
| | Hjulsift | 244 |
| | Hvis motoren ikke starter | 93 |
| | Hydraulisk lås til ophængte redskaber | 108 |
| | Hydraulisk olie køler | 225 |
| | Hydro- tilslutning ekstra via ekstra styreenhed | 140 |
| | Hydro- tilslutning ekstra via skifteventil | 139 |
| I | | |
| | Indgreb til styrehåndtaget til den ekstra hydraulik..... | 109 |
| | Indstigning | 70 |
| | Indstilling af afstand mellem gaffelgrene..... | 131 |
| | Indstilling af førersædet..... | 76 |

| | |
|--|-----|
| Indstilling af kørselsretning | 97 |
| Indstilling af ratsøjlen | 75 |
| Indstilling af sikkerhedssele | 79 |
| Indstilling af tomgangs-omdrejningstal til koldstart | 92 |
| K | |
| Kobl anhænger fra køretøjet | 155 |
| Kontrol af akseoliestand | 234 |
| Kontrol af bremsevæskestand / efterfyldning af bremsevæske | 239 |
| Kontrol af frostbeskyttelsesblanding | 221 |
| Kontrol af hydraulisk oliestand | 226 |
| Kontrol af kileremsspændingen/stramning af kileremmen | 217 |
| Kontrol af kølevæskestand / påfyldning af kølevæske | 220 |
| Kontrol af motoroliestand | 202 |
| Kontrol før indstigning | 68 |
| Kontrollér / rengør / skift hovedluftfilterelementet | 214 |
| Kontrollér / skift sikkerhedsluftfilteret | 215 |
| Kortslutning af drevet | 159 |
| Kørsel med læsseren | 100 |
| L | |
| Luftfilter- støvventil | 214 |
| Lufttryktabel for dæk | 243 |
| Læsning af læsseren på et transportkøretøj | 161 |
| Læsning med kran | 164 |
| Læsserens data | 45 |

| | | |
|----------|---|-----|
| N | | |
| | Niveaudisplay | 124 |
| O | | |
| | Oppumpning af dækkene | 242 |
| | Optankning af brændstof | 66 |
| | Optional multifunktionsarm til mange funktioner | 141 |
| | Overensstemmelseserklæring | 15 |
| P | | |
| | Påfyldning af hydraulisk olie | 228 |
| | Påfyldning af motorolie | 204 |
| R | | |
| | Rengøring af kølesystemet | 223 |
| | Rudeviskere og sprinkleranlæg | 86 |
| S | | |
| | Sikkerhedshenvisninger klapbart fører-beskyttelsestag | 144 |
| | Sikkerhedssele | 78 |
| | Sikringsbelægning | 248 |
| | Skift af akseolie | 235 |
| | Skift af hydraulisk olie | 228 |
| | Skift af kølevæske | 222 |
| | Skift af kørselsretning | 101 |
| | Skift af motorolie | 204 |
| | Skift af motoroliefilter | 206 |
| | Skift af returfilterelement | 230 |
| | Skifteventil lægger funktion ind-/udvipning på ekstra hydraulik | 138 |

| | |
|---|-----|
| Smøreplan | 192 |
| Specifikationer og påfyldningsmængder | 196 |
| Start af motoren | 89 |
| Starthjælp / start fra fremmede maskiner | 256 |
| Styrehåndtag til ekstra hydraulik | 107 |
| Styrehåndtag til løftestel | 104 |
| T | |
| Teknisk beskrivelse af læsseren | 43 |
| Til-/frakobling af ophængte redskaber | 115 |
| Tilkobling med hydraulisk hurtigskiftesystem | 118 |
| Tilkobling med mekanisk hurtigskiftesystem | 116 |
| Tilslutninger til til-/frakobling af ekstra hydraulik | 120 |
| Trykløs tilbagekørsel | 140 |
| U | |
| Udskiftning af brændstoffilter | 211 |
| Udskiftning af ophængte redskaber | 112 |
| Ugentlig vedligeholdelse | 181 |
| V | |
| Ved høje udendørs-temperaturer | 136 |
| Ved lave udendørs-temperaturer | 136 |
| Vedligeholdelse af akserne | 233 |
| Vedligeholdelse af batteriet | 253 |

| | |
|---|-----|
| Vedligeholdelse af bremserne | 238 |
| Vedligeholdelse af brændstofssystemet | 208 |
| Vedligeholdelse af det elektriske anlæg | 248 |
| Vedligeholdelse af det hydrauliske system | 224 |
| Vedligeholdelse af dæk og hjul | 242 |
| Vedligeholdelse af kølesystemet | 216 |
| Vedligeholdelse af luftfiltreringssystemet | 213 |
| Vedligeholdelse af motoren | 202 |
| Vedligeholdelse af vandudskilleren | 210 |
| Ventilation af brændstofssystem | 212 |
| Ventilation af det hydrauliske system | 232 |
| Ventilation og opvarmning af førerkabinen | 87 |
| Ventilationsfilter / påfyldningsstuds til hydraulisk olie | 226 |
| Vibrationer (vægtet effektiv værdi) | 48 |
| Vipning af førerpladsen | 199 |
| Å | |
| Åbning af sikkerhedssele | 78 |
| Åbning af sænkebremseventilerne | 172 |

Fortegnelse over billeder

| | | |
|---------|---|----|
| Fig. 1 | Dokumentlomme..... | 14 |
| Fig. 2 | Transport af storballer eller stykgods..... | 27 |
| Fig. 3 | Sikkerhedsmærker..... | 32 |
| Fig. 4 | Brandslukker..... | 36 |
| Fig. 5 | Fastgøring til advarsels- blinklampe..... | 36 |
| Fig. 6 | Sænkebremseventil..... | 37 |
| Fig. 7 | Batteri-afbryder..... | 38 |
| Fig. 8 | Sikkerhedssele..... | 39 |
| Fig. 9 | Lås til løftestel..... | 40 |
| Fig. 10 | Nøddudstigning..... | 41 |
| Fig. 11 | Dimensioner..... | 50 |
| Fig. 12 | Køretøjets ident-nr..... | 52 |
| Fig. 13 | Betjeningsselementer..... | 54 |
| Fig. 14 | Kontrol- og advarselsslamper..... | 56 |
| Fig. 15 | Kontakt / vippekontakt..... | 60 |
| Fig. 16 | Kontrolanordninger..... | 64 |
| Fig. 17 | Tankstuds til brændstof..... | 67 |
| Fig. 18 | Indstigning..... | 70 |
| Fig. 19 | Lås holdebjøle..... | 70 |
| Fig. 20 | Lås til kabinedøren..... | 71 |
| Fig. 21 | Vindueslås..... | 72 |
| Fig. 22 | Sidevindue-lås..... | 72 |
| Fig. 23 | Dør-arretering..... | 73 |
| Fig. 24 | Dør-arretering løsen..... | 73 |
| Fig. 25 | Dørindstillingsarm..... | 74 |

| | | |
|---------|--|-----|
| Fig. 26 | Ratsøjle-indstilling..... | 75 |
| Fig. 27 | Førersæde-indstilling..... | 77 |
| Fig. 28 | Fastspænding af sikkerhedssele..... | 79 |
| Fig. 29 | Indstilling af sikkerhedssele..... | 80 |
| Fig. 30 | Belysning/ signalhorn..... | 82 |
| Fig. 31 | Kontakter for arbejdsprojektører (Læsser med beskyttelsestag)..... | 83 |
| Fig. 32 | Kontakter for arbejdsprojektører (Læsser med kabine)..... | 84 |
| Fig. 33 | Kontakter for advarsels- blinklampe..... | 85 |
| Fig. 34 | Kontakter for rudeviskere..... | 86 |
| Fig. 35 | Varmeregulator..... | 87 |
| Fig. 36 | Ventilationsdyser..... | 88 |
| Fig. 37 | Tændingslås..... | 91 |
| Fig. 38 | Indstilling af tomgangs-omdrejningstal..... | 92 |
| Fig. 39 | Betjeningshåndtag til håndbremse..... | 95 |
| Fig. 40 | Kørefunktion..... | 98 |
| Fig. 41 | Gearskifte..... | 99 |
| Fig. 42 | Styrehåndtag til løftestel..... | 105 |
| Fig. 43 | Lås til løftestel..... | 106 |
| Fig. 44 | Styrehåndtag til ekstra hydraulik..... | 107 |
| Fig. 45 | Hydrauliske tilslutninger..... | 108 |
| Fig. 46 | Åbning af hydraulisk lås til ophængte redskaber..... | 109 |
| Fig. 47 | Kontakt til differentialspærre..... | 111 |
| Fig. 48 | Tilkobling mekanisk lås..... | 116 |
| Fig. 49 | Låsning af den mekaniske lås..... | 116 |
| Fig. 50 | Frakobling mekanisk lås..... | 117 |

| | | |
|---------|--|-----|
| Fig. 51 | Tilkobling hydraulisk lås | 118 |
| Fig. 52 | Frakobling hydraulisk lås | 119 |
| Fig. 53 | Tilslutning af ekstra hydraulik | 121 |
| Fig. 54 | Styrehåndtags- bevægelser | 123 |
| Fig. 55 | Niveaudisplay | 124 |
| Fig. 56 | Læssearbejde 1 | 125 |
| Fig. 57 | Læssearbejde 2 | 126 |
| Fig. 58 | Læssearbejde 3 | 126 |
| Fig. 59 | Udgravningsarbejde 4 | 127 |
| Fig. 60 | Udgravningsarbejde 5 | 127 |
| Fig. 61 | Rigtig gaffelgrensafstand | 131 |
| Fig. 62 | Indstilling af gaffelgrensafstand | 132 |
| Fig. 63 | Kontakt skifteventil | 138 |
| Fig. 64 | Ekstra hydrauliske tilslutninger | 139 |
| Fig. 65 | Ekstra styrehåndtag | 140 |
| Fig. 66 | Trykløs tilbagekørsel | 140 |
| Fig. 67 | Optional multifunktionsarm | 141 |
| Fig. 68 | El-stikdåse på løftestellet | 142 |
| Fig. 69 | Kontakt til el-stikdåse på løftestellet | 143 |
| Fig. 70 | Transport af store baller eller stykgods (klapbart fører-beskyttelsestag) | 144 |
| Fig. 71 | Dimensioner (klapbart fører-beskyttelsestag) | 145 |
| Fig. 72 | Komponenter (klapbart fører-beskyttelsestag) | 146 |
| Fig. 73 | Forberedelse af vækklapning af fører-beskyttelsestagnet (klapbart fører-beskyttelsestag) | 147 |
| Fig. 74 | Løsn sikringsbolt (klapbart fører-beskyttelsestag) | 147 |
| Fig. 75 | Klap de forreste støtter frem (klapbart fører-beskyttelsestag) | 148 |

| | | |
|----------|---|-----|
| Fig. 76 | Klap tagdelene ind (klapbart fører-beskyttelsestag)..... | 149 |
| Fig. 77 | Klap den bageste støtte væk (klapbart fører-beskyttelsestag)..... | 150 |
| Fig. 78 | Sæt de forreste sikringsbolte i (klapbart fører-beskyttelsestag)..... | 151 |
| Fig. 79 | Bugseringsanordning..... | 159 |
| Fig. 80 | Kortslutning af drevet..... | 160 |
| Fig. 81 | Knæksikring..... | 162 |
| Fig. 82 | Automatisk kørsel på transportudstyret..... | 163 |
| Fig. 83 | Mærkat anhugningspunkter..... | 164 |
| Fig. 84 | Anhugningspunkter..... | 165 |
| Fig. 85 | Læsning med kran..... | 165 |
| Fig. 86 | Mærkater til fastsurringspunkter..... | 166 |
| Fig. 87 | Fastsurringspunkter..... | 167 |
| Fig. 88 | Fastsurring af læsseren..... | 168 |
| Fig. 89 | Reducering af resttryk..... | 171 |
| Fig. 90 | Åbning af sænkebremseventilerne..... | 172 |
| Fig. 91 | Smøresteder..... | 192 |
| Fig. 92 | Håndtag til motorhjelm..... | 199 |
| Fig. 93 | Position for fastspændingsboltene til førerpladsen..... | 200 |
| Fig. 94 | Sikringsstøtte til førerplads..... | 200 |
| Fig. 95 | Kabine-vippehåndtag..... | 201 |
| Fig. 96 | Motoroliemålepind..... | 202 |
| Fig. 97 | Kontrol af motoroliestand / påfyldning af olie..... | 203 |
| Fig. 98 | Tømningsåbning til motorolie..... | 205 |
| Fig. 99 | Motoroliefilterets placering..... | 207 |
| Fig. 100 | Motoroliefilter..... | 207 |

| | | |
|----------|---|-----|
| Fig. 101 | Brændstoffilter med vandudskiller | 209 |
| Fig. 102 | Brændstof- vandudskiller | 210 |
| Fig. 103 | Udskiftning af brændstoffilter | 211 |
| Fig. 104 | Ventilation af brændstofs-system | 212 |
| Fig. 105 | Luftfilterets placering | 214 |
| Fig. 106 | Luftfilter-elementer | 215 |
| Fig. 107 | Køler | 216 |
| Fig. 108 | Kilerem | 218 |
| Fig. 109 | Stramning af kileremme | 219 |
| Fig. 110 | Køleråbning | 221 |
| Fig. 111 | Kontrol af frostbeskyttelsesblanding | 221 |
| Fig. 112 | Rengøring af kølesystemet | 223 |
| Fig. 113 | Hydraulisk olie-køler | 225 |
| Fig. 114 | Ventilationsfilter | 227 |
| Fig. 115 | Målepind til hydraulisk olie | 227 |
| Fig. 116 | Prop til tømning af hydraulisk olie | 229 |
| Fig. 117 | Returfilter | 231 |
| Fig. 118 | Filterindsats | 231 |
| Fig. 119 | Kontrol- og påfyldningsskrue på differentialen | 234 |
| Fig. 120 | Olietømningskrue på differentialen | 236 |
| Fig. 121 | Bremsevæskebeholder | 240 |
| Fig. 122 | Smør de forreste sikringsbolte i (klapbart fører-beskyttelsestag) | 241 |
| Fig. 123 | Kabine- ventilationsfilter | 246 |
| Fig. 124 | Sprinkleranlægsbeholderens placering | 247 |
| Fig. 125 | Sikringer | 249 |

| | | |
|----------|-----------------------------------|-----|
| Fig. 126 | Sikringskasse..... | 250 |
| Fig. 127 | Batteriets placering..... | 252 |
| Fig. 128 | Vedligeholdelse af batteriet..... | 253 |
| Fig. 129 | Afmontering af batteriet..... | 254 |
| Fig. 130 | Tilslutning af startkabler..... | 256 |

www.delpin.dk

www.delpin.dk



WEIDEMANN

WEIDEMANN GmbH

Mühlhäuser Weg 45-49
D-34519 Diemelsee-Flechtdorf
Fon +49 (0)5633 609-0
Fax +49 (0)5633 609-222
E-Mail info@weidemann.de
www.weidemann.de

Best.-Nr.: 1000288143
Sprache: [da]